

DM 6,-
03.60.-Stk. 6,-
Lfd. 4.900
Nr. 7.-DKF 28.-

B 2609 E

HAPPY-★ COMPUTER

385 MÄRZ

DAS GROSSE HEIMCOMPUTER-MAGAZIN

Telefon als Brücke zwischen Heimcomputern

Tips für Einsteiger ★ Erfahrungen
Tests ★ Telefonnummern
Akustikkoppler

Zum Abtippen

Basic-Erweiterungen für C 64 und Apple

Listing des Monats für Atari

Ein irres Malprogramm

Ghostbusters: Das Spiel zum Film

Computer als Planetarium

Spectrums Sternenstunde

- ★ Schneider: Textverarbeitung zum Abtippen
- ★ MSX-Neuigkeiten
- ★ Neue Serie: Logo-Kurs

★ Neuer Wettbewerb:
Der beste Sound-
Dreizeiler

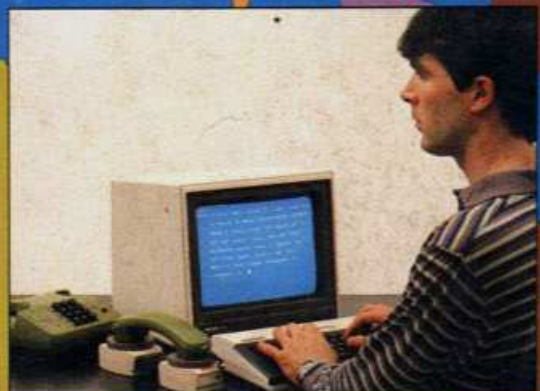

NEU ★ jetzt mit
großem
Commodore-
Teil

Esmer Maly & Technische Publikation

Bausteine, die es in sich haben!

Spitzenqualität japanischer Mikroelektronik mit einem optimalen Preis/Leistungsverhältnis.

TAXAN KP-810, der zuverlässige Matrixdrucker mit der ausgereiften Spitzentechnik, ist, selbst bei einer Druckgeschwindigkeit von 140 Zeichen/Sek., besonders leise. Die diversen Druckvariationen, wie z. B. Pica, Elite, komprimierte, Proportional- und Sperrschrift, können über Hard- und Software angesteuert werden. Besonders hervorzuheben ist seine Near Letter Quality (NLQ), die nicht nur über das Programm, sondern auch beim Einschalten über die Form-Feed-Taste aktiviert werden kann. Ein umfangreiches Schrifttypenangebot, ein deutscher und acht internationale Zeichensätze sowie ein frei programmierbarer Charactergenerator eröffnen nahezu unbegrenzte Schrift-Variationen. Der KP-810 ist voll grafikfähig und kann mit 156 Zeichen in Normalschrift auf einer Papierbreite von 10" (25 cm) drucken. Die besondere Steuerungstechnik des Druckkopfes erlaubt Einzelpunktgrafiken sowie verschiedene Grautonabstufungen. Ein Drucker für professionelle Ansprüche.

Der TAXAN KX-1201 Monochrome Display 12" Monitor mit FBAS Eingang für nahezu alle bekannten PC's. Die TAXAN KX-Serie hat eine klare, scharfe Bildwiedergabe durch 22 MHz Video-Bandbreite. Die Monitore werden steckerfertig inklusive Kabel für IBM, Apple und andere in den Ausführungen Grün, Amber und P39 für besonders hohe Nachleuchtdauer angeboten. Das moderne Design ermöglicht bequemen Transport durch den eingebauten Tragegriff. Ein Spitzenprodukt von einem der bekanntesten Monitor-Spezialisten der Welt – TAXAN.



GMC

C. Melchers & Co.

Bereich Elektronik,
2800 Bremen 1

Bitte Karte an der Perforation heraustrennen



HAPPY COMPUTER Mitmach-Karte

HAPPY-COMPUTER IST DIE ZEITSCHRIFT ZUM MITMACHEN

Seite / Artikel:

Deshalb meine Meinung zu Heft

Ich wünsche mir für die nächsten Hefte folgende Themen:

Ich stehe vor folgendem Problem:

Ich möchte mich an der redaktionellen Gestaltung von Hobby Computer beteiligen

Ich kann folgendes Programm zur Veröffentlichung anbieten

Ich kann Ihnen über folgende Anwendung berichten

Bei Veröffentlichung meines Programmes/Berichtes erhalte ich ein angemessenes Honorar.



COMPUTER-MARKT

Kleinanzeigen-Auftrag für den

Bitte veröffentlichen Sie in der nächst erreichbaren Ausgabe von Happy Computer den folgenden Kleinanzeigen-Text unter der Rubrik _____ (Hersteller angeben, z.B. Atari, Commodore, Sinclair)

Lined area for writing the advertisement text.

Meine Anzeige ist eine **Private Kleinanzeige** (maximal 5 Zeilen mit je 32 Buchstaben)
 Den Anzeigenpreis von **DM 5,-** habe ich auf das Postcheckkonto Nr. 14 199 803 beim Postcheckamt München einbezahlt (Vermerk: Happy Computer)

DM 5,- liegen bar als Scheck bei
 Gewerbliche Kleinanzeige für **DM 11,-** (zzgl. MwSt.) je Druckzeile

Meine Anzeige ist eine Bei Angeboten: Ich bestätige, daß ich alle Rechte an den angebotenen Sachen besitze

Datum:

Unterschrift

G...ST...BUSTERS

Happy-Computer ist die Zeitschrift zum Mitmachen. Bitte sagen Sie uns hier, ob und welchen Computer Sie haben, für welchen Sie sich interessieren, was Ihnen an Happy-Computer gefällt oder welche Themen Sie sich wünschen. In dieser Ausgabe war besonders gut:

Für die nächsten Hefen wünsche ich mir folgendes Thema: _____

Ich besitze einen Computer: Ja Nein

Wenn ja: Welchen Computer: _____

Wenn nein: Für welchen interessieren Sie sich, bzw. welchen wollen Sie kaufen? _____

Absender

Name/Vorname _____

Straße _____

PLZ/Ort _____

**Postkarte
Antwort**

Bitte
frei-
machen



FUNDCRUBE

Markt & Technik
Verlag Aktiengesellschaft
Hans-Pinsel-Straße 2
8013 Haar bei München

Happy-Computer ist die Zeitschrift zum Mitmachen. Bitte beantworten Sie deshalb die folgenden Fragen. (Absenderangabe nicht vergessen):

In dieser Ausgabe war besonders gut: _____

Ich besitze einen Computer: Ja Nein

Wenn ja, welchen Computer: _____

Wenn nein, für welchen interessieren Sie sich, bzw. welchen wollen Sie kaufen? _____

Absender

Name/Vorname _____

Straße _____

PLZ/Ort _____

**Postkarte
Antwort**

Bitte
frei-
machen



FUNDCRUBE

Markt & Technik
Verlag Aktiengesellschaft
Hans-Pinsel-Straße 2
8013 Haar bei München

GH**OST**BUSTERS

DIE GEISTERJÄGER



Das Computerspiel!

Die Welt steht Kopf! Das GHOSTBUSTERS-Fieber ist ausgebrochen! Die neueste Gespensterkomödie aus Hollywood gibt es jetzt auch als Computerspiel für Ihren Commodore 64. Nehmen Sie teil an dem unglaublichen Gespenstertreiben von New York und verhindern Sie, daß der jüngste Tag über die Welt hereinbricht. Wie? Ganz einfach! Mit dem Geisterprogramm von ACTIVISION können Sie zum Gespensterjäger werden und dem Spuk ein Ende bereiten. David Crane ist die Umsetzung vom Film zum Computerspiel hervorragend gelungen. 10 verschiedene Bildschirmsituationen in einer Topgraphik und die Computerversion der aktuellen Titelmusik des Films werden Sie ständig begleiten und dafür sorgen, daß Sie so schnell keine weichen Knie kriegen. Übrigens: Bis jetzt ist noch kein Geisterjäger vom Himmel gefallen. Wir wünschen Ihnen auf jeden Fall viel Glück!

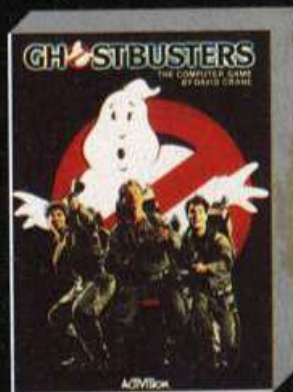

Der Film!
Ab 25. Januar überall
in unseren Kinos!

Der Soundtrack!
Natürlich mit dem gleichnamigen Ray Parker Jr.-Superhit!
GHOSTBUSTERS
LP 206 497-620
Chromdioxid-MC 406 497-652

ARISTA...im ARIOLA-Vertrieb

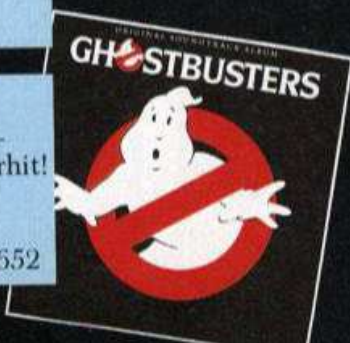

Für Commodore 64.
Mitte Dezember auch
lieferbar
für MSX und Sinclair.
Atari-Version Anfang
1985.

ACTIVISION
HOMECOMPUTER-SOFTWARE

ariolasoft
Qualität ist
unser Programm!



»Grrrr..., wer sagt, das Ghostbusters-Spiel taue nichts? Test lesen!«

138

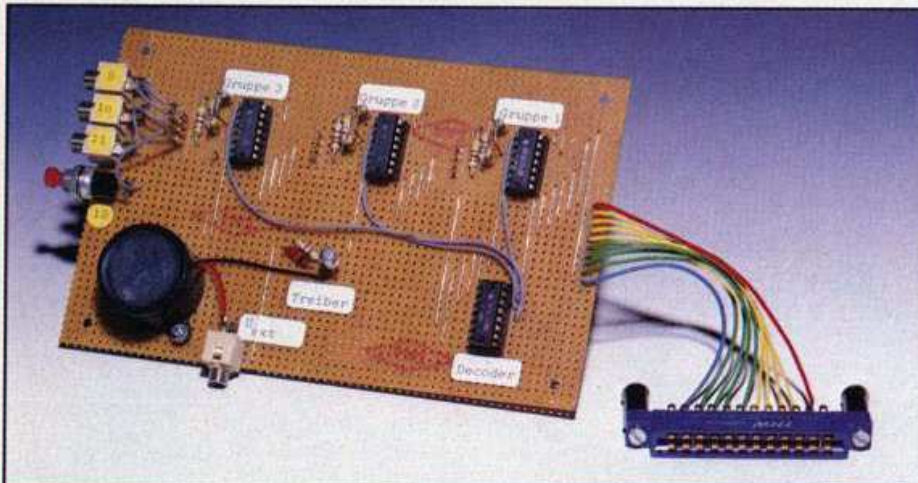

Der Commodore 64 hält Wache. Alarmanlage zum Selbstbauen

48



Computer als Briefkasten: Datenfernübertragung per Telefon

148

Aktuelles

Die neuesten Heimcomputer von Commodore und Atari 9

Test

Spectrum
Grafpad Supergrafik 16

MSX
Ce-Tec: Koreaner mit Deutschtalent 18

Spectrum
Der andere Weg zur guten Tastatur 19

Spectrum
Diskettensystem im Plus-Look 20
Centronics-Drucker H 80
Schön oder schnell, ganz nach Wunsch 21

Hardware

Spectrum, GP50S
Sparen am richtigen »Drucker-Ende« 23

Atari
Diskettenlaufwerk:
Schreibschutz-Schalter selbst eingebaut 24

Software-Test

Apple II
Software-Knackern dazwischen-gepuscht 27

Apple II, Commodore 64
Grafik grandios 28

Atari
Drei Assembler für Atari-Computer im Vergleich 30

Spectrum
Computer als Planetarium
Spectrum's Sternstunden 34

Grundlagen

Neue Serie: Logo-Kurs
Teil 1: Der Einstieg für Einsteiger 40

Wettbewerb

Der beste Sound-Dreizeiler
und weitere Wettbewerbe 46

Listing des Monats:
Hobbyprogrammierer kontra Profis 47

Atari (400, 800, 600XL, 800XL)
Ein irres Malprogramm 83

So mache ich mit 33

Listings

Inhalt auf Seite 8 58-108

Spiele-Test

C 64, MSX, Atari, Spectrum
»Ghostbusters«:
Das Spiel zum Film 138

Commodore 64
»ZimSalaBin« 141

Atari, Commodore 64
»Whistler«: Ein Professor hört auf den Pfiff 141

Spectrum (48 KByte)
 »Knight Lore«: Ich glaub, ich werd zum Werwolf **142**

MSX
 »Hyper Sports I«: Frisch, fromm, fröhlich, frei **143**

Atari, Commodore 64
 »Spelunker«: Spukige Schatzsuche **143**

Atari, Commodore 64
 »Asylum«: Adventure ausgeflippt **144**
 Adventure, wohin führt Dein Weg? **145**

Hallo Freaks
 Fragen, Antworten, Spieletips **146**

Telefon als Brücke zwischen Heimcomputern

Lesestoff für Mailbox-Fans **111**
 Computer als Briefträger **148**
 Zu viel Kontrolle **150**
 Begriffe aus der DFÜ **151**
 Tips für Einsteiger:
 Keine Angst vor DFÜ **152**
 Ein teures Vergnügen **154**

Apple II
 DFÜ-Programm zum Eintippen:
 Apple II sucht Anschluß **154**

Commodore 64
 Preiswerter Akustikkoppler im Test: Spartanisch aber gut **158**
 Ein Anschluß unter dieser Nummer **159**
 Übersicht: Akustikkoppler, preiswert wie noch nie **160**

Rubriken

MSX-Neuigkeiten **45**
Leserforum und Clubs **109**
Impressum **163**
Bücher **111**

Großer Commodore Sonderteil

Hardware
 Alarmanlage selbstgebaut:
 Nie wieder Angst **48**

Software-Test
 Grafik grandios **28**
 »Do it yourself«-Datenverwaltung **53**

Kurs
 Musik mit Poke und Peek **54**

Listings
 Inhalt auf Seite 8 **58-82**

Test
 Preiswerter Akustikkoppler im Test: Spartanisch aber gut **158**



Seinen Fans holt der Spectrum jetzt sogar die Sterne vom Himmel, mit einem neuen Astronomie-Programm, das wir für Sie getestet haben **34**



Passend im Design, macht das Timex-Diskettensystem aus dem Spectrum ein schmuckes »Schreibbüro« **20**



Wem soviel »zündender« Lesestoff noch nicht reicht, sollte sich unseren Spieltest zu »Asylum« vornehmen **144**

LISTINGS

»Raider« heißt der Spring-ins-Feld, der auf Ihrem Commodore 64 mit Diskettenstation durch die Landschaft hüpfet. Löcher im Boden, rollende Steine und feindliche Ufos kommen dem Raider in den Weg – aber nichts hält ihn auf – außer Sie spielen ungeschickt. Es gibt neun Schwierigkeitsgrade. Das ist nicht übertrieben, denn Sie müssen sich langsam vorarbeiten, die höchste Stufe ist außerordentlich schwierig. Jedes überwundene Hindernis gibt Punkte; bei 300 Punkten gibt es einen Raider extra.



79

Möchten Sie ein orientalisches Dornröschen aufwecken? Im Grafik-Adventure »Niemandland« für den Commodore 64 können Sie Ihr Glück versuchen. Doch einfach ist es nicht. Der Zauberer Akran hat die Prinzessin entführt und in Tiefschlaf versetzt. Er bekämpft jeden, der in seine Burg eindringt mit viel List und Tücke. Aber es gibt auch gute Geister und ein Schwert, um die Fallen und Zaubersprüche des Magiers zu umgehen. Wer sich in den 36 Bildern des Adventures nicht genau auskennt, kann nicht nur an der Guillotine scheitern, sondern oft sein eigenes Grab sehen.



72

Über unser Listing des Monats für Atari werden sich speziell die Grafikfans freuen. »Magic-Painter« braucht den Vergleich mit professionellen Malprogrammen nicht zu scheuen. Dank der durchgehenden Menüsteuerung per Joystick ist das Programm sehr einfach zu bedienen. Die Farbenpracht des Atari kommt hier voll zur Geltung. Das Grafikprogramm läßt Ihrer Fantasie freien Lauf.



83

Grafik

Atari (400, 800, 600XL, 800XL)	
Listing des Monats:	
Ein irres Malprogramm	
Zauber der Farben mit dem »Magic-Painter«	83
Spectrum	
Rosetten-Grafik (Grafik-Spielereien)	88
Atari	
Farbspielerei	89

Anwendungen

Schneider CPC 464	
Textverarbeitung zum Abtippen (mit deutschem Zeichensatz)	90
VZ-200, Laser 110, Laser 210, Laser 310	
Funktionen optisch aufbereitet (Funktionen plotten)	95

Tips & Tricks

Apple II	
Basic-Erweiterung	
Basic-Plus für Applesoft	96
Spectrum	
30 tolle Maschinencode-Routinen	98
Spectrum	
Make DATA (Generator für DATA-Zeilen)	102

Spiele

Spectrum (48 KByte)	
Wortsuchspiel (Rätselgenerator)	104

Großer Commodore Sonderteil

Grafik

Hires Fantasy (Ellipsen-Spielereien)	58
--------------------------------------	----

Anwendung

Optik mit Simons Basic (Berechnungen zur Physik der optischen Brechung)	63
---	----

Tips & Tricks

Basic-Erweiterung	
Besseres Basic ganz einfach	67

Spiele

Niemandland (Grafik-Adventure)	72
Der rasende Raider (Geschicklichkeitsspiel)	79



Volksfernrechner

Eigentlich ist die Datenfernübertragung ein alter Hut: Zwischen dem Lang-Kurz-Prinzip des seligen Morse und der 01-Codierung bei der heutigen Datenverarbeitung besteht nun wirklich kein großartiger Unterschied.

Aber erst mit den Heim- und Personal Computern hat sich auch das Interesse an der Datenübertragung weit verbreitet — zumal in mehr als drei Vierteln aller deutschen Haushalte ohnehin ein Telefon steht. Die Post ist dem Trend bislang nur sehr vorsichtig entgegengekommen — mit einer kleinen Lockerung der Vorschriften über Akustikkoppler-Einsatz. Immerhin geht der Trend bei einfachen Kopplern mit Postzulassung (das heißt FTZ-Nummer) inzwischen zur 250-Mark-Preislage. Das ist für viele erschwinglich. Erschwinglich wären auch für viele die knapp 20 Mark Monatsmiete für das »Einbaumodem«, das viermal so schnell überträgt wie ein in Deutschland zugelassener Akustikkoppler; es hat allerdings den Schönheitsfehler, daß es bislang in kaum einen handelsüblichen Computer eingebaut werden kann.

Viele junge Leute sind einfach von den Möglichkeiten fasziniert, die sich hier eröffnen; sie sehen das Experimentierfeld. Dabei ist Datenfernübertragung heute selbst bei kleinen Mengen schon eine wirtschaftlich attraktive Alternative zum Versand von Briefen und Postkarten — ja sogar zum Versand von Päckchen mit Datenträgern. Aus dem Heimcomputer läßt sich mit Leichtigkeit zum Beispiel eine Art Volksfernrechner machen (der über neue Post-Einrichtungen wie zum Beispiel die Telebox sogar Zugang zum richtigen Fernschreibnetz finden wird — falls das überhaupt noch erwünscht ist).

Michael Pauly, Chefredakteur

Aktuelles

Die neuesten Heimcomputer von Commodore und Atari

Die Consumer Electronics Show in Las Vegas gilt als die Neuheitenmesse für HiFi, TV, Video und Heimcomputer. Wir waren in Las Vegas, um zu sehen, was sich bei Computern und Software getan hat.

Zwei Computerfirmen sorgen im Hardware-Bereich auf der CES (Consumer Electronics Show) in Las Vegas für Gesprächsstoff: Commodore und Atari. Beide stellten Computerfamilien mit außergewöhnlichen Leistungsmerkmalen vor.

Commodore hat mit dem neuen Commodore 128 mit einer alten Tradition gebrochen; er ist kompatibel zum C 64. Standardmäßig verfügt der C 128 über 128 KByte RAM, die sich extern bis auf 512 KByte erweitern lassen. Der C 128 läßt sich in drei verschiedenen Modi betreiben. Zum einen als ganz normaler C 64, das bedeutet, alle Programme für den »alten« C 64 laufen auch auf dem C 128, also 100prozentige Kompatibilität. Im C 128-Modus lassen sich 80 Zeichen in 25 Zeilen mit 16 Farben darstellen. Das Betriebssystem ist in 48 KByte ROM untergebracht und enthält das neue Commodore Basic 7.0 mit über 140 Befehlen. Der 8502 Prozessor (6502-kompatibel) kann mit 1 oder 2 MHz getaktet werden. Zudem ist ein Z80A-Prozessor (4 MHz) eingebaut, der dem C 128 zu seinem dritten Modus verhilft, der CP/M-Fähigkeit. Es sollen damit alle Programme für das CP/M-Plus-Betriebssystem Version 3.0 verarbeitet werden können. Um diese verschiedenen Disketten-Formate lesen zu können,

wurde mit dem C 1571 auch gleich ein neues 5¼-Zoll-Diskettenlaufwerk mit einer Speicherkapazität bis zu 410 KByte (formatiert) vorgestellt. Für die klare 80-Zeichendarstellung soll der neue C 1902 RGBI/Composite Farbmonitor sorgen.

Für die Reiselustigen bietet Commodore jetzt auch einen tragbaren LCD-Computer an. Die Anzeige findet auf einem großen, extrem kontrastreichen LCD-Display mit 80 Zeichen und 16 Zeilen statt. Der LCD-Commodore besitzt 32 KByte RAM und eine Reihe von eingebauten Programmen wie Textverarbeitung, Tabellenkalkulation, Adreßverwaltung, Terminkalender und Kommunikationssoftware für das ebenfalls eingebaute Modem. Als Speichermedium wird es ein 3½-Zoll-Diskettenlaufwerk geben.

Auch Atari sorgte mit seinen neuen Computern für Aufsehen. An erster Stelle wären natürlich die Macintosh-Konkurrenten 130 ST und 520 ST zu nennen. Beim 130 ST stehen 128 KByte RAM und beim 520 ST 512 KByte RAM zur Verfügung. Das Betriebssystem ist in 192 KByte ROM untergebracht und die Verwaltung übernimmt der 16/32-Bit-Mikroprozessor 68000 von Motorola. 512 Farben und eine Auflösung von 640 x 400 Punkten verhelfen der Grafik zu einem prächtigen

Aussehen. Die Benutzeroberfläche mit einfachen Symbolen, Maussteuerung, Vektorzeichnung und Fenstern ist der des Apple Macintosh nachempfunden. Der Preis für den 520 ST soll jedoch deutlich unter 1000 Dollar liegen. Angekündigt wurde auch ein 3½-Zoll-Festplattenlaufwerk mit 10 MByte Speicherkapazität für 400 Dollar. Auch der Atari 800 XL hat Nachfolger bekommen, die XE-Familie. Die Grundversion, der 65 XE, hat 64 KByte RAM, 256 Farben, den 6502C-Prozessor mit 1,79 MHz, 320 x 192 Punkte sowie vier Stimmen. Der 65 XEM besitzt dieselben Merkmale wie das Grundmodell, nur mit erheblich gesteigerten Musikfähigkeiten: 8 Stimmen, 11 Oktaven, 60-dB-Dynamikbereich und spezielle Musikbefehle. Der 65 XEP ist die tragbare Version mit eingebautem Monitor und Diskettenlaufwerk. Mit 128 KByte RAM ist der 130 XE ausgestattet.

Näheres über diese Systeme sowie über neue Software-Produkte, über Roboter und MSX, über Drucker und Diskettenlaufwerk erfahren Sie in einem ausführlichen CES-Bericht in der nächsten Ausgabe.

(Albert Absmeier)

Print Shop für den Commodore 64

In Ausgabe 2/85 haben wir ausführlich über den »Print Shop« berichtet. Die angekündigte Version für den Commodore 64 ist jetzt erschienen. Das hervorragende Programm zum Drucken von Text und Grafik auf Briefköpfen, Grußkarten und Postern stieg in der Apple-Version innerhalb weniger Monate an die Spitze der Home-Management-Hitparaden. Die Version für den Commodore 64 unterscheidet sich zur Apple-Version nur in der Druckeransteuerung. Für die Commodore-Drucker 1525 und MPS 801 befindet sich der »Print Shop« auf der Rückseite der Diskette. Auf der Vorderseite ist das gleiche Programm, aber für Drucker, die über ein Interface angesteuert werden, zum Beispiel die Epson-Drucker der 80er und 100er Serie. Der »Print Shop« kostet zirka 140 Mark. Die Atari-Version ist für demnächst angekündigt. (wg)

Info: Softline, Schwarzwaldstr. 8a, 7602 Oberkirch, Tel. 07802/3707

Internationales Hackertreffen in Hamburg

Wer auf so aufregende Weise das BTX-System knacken kann, wie es der Hamburger Chaos Computer Club gezeigt hat, braucht sich über Mangel an Publizität nicht zu beklagen. Derselbe Hacker-Club veranstaltete unter reger in- und ausländischer Teilnahme am 27. und 28. Dezember einen internationalen »Chaos Communication Congress«. Die zahlreich vertretene Presse witterte wieder eine Sensation, doch als die nicht kam, wurde dafür durch eine Presseagentur eine Ente in die Welt gesetzt: Kongreßteilnehmern sei es gelungen, per Datenkommunikation in den Computer der Frankfurter Citybank einzusteigen. Die Veranstalter dementieren energisch dieses Gerücht, ebenso die betroffene Bank.



Chaos im Chaos Computer Club

Für Hacker und solche, die es werden wollen, war der Kongreß das »Treffen für Datenreisende« überhaupt. Angefangen von der zur Verfügung stehenden Ausrüstung im »Hackerzentrum« über Workshops, Vorführungen von BTX- und Datenfunktions-einrichtungen bis hin zu zahlreichen Gesprächen im Cafe oder im Archiv blieben kaum Wünsche offen. Dort wurde weiter

Kommunikations-Software diskutiert und sie auch ausgetauscht. Exotische Modems und Koppler neben renommierten Geräten mit großen Namen verbanden Computer jeglicher Art und Preisklasse mit Mailboxen und Datenbanken im In- und Ausland.

Neulinge konnten hier erfahren, welche Zusatzgeräte sie zwischen Homecomputer und Telefon schalten müssen, um in eine Mailbox zu kommen. Zunächst braucht man eine RS232C-Schnittstelle, ferner einen Akustik-Koppler. Commodore 64-Besitzer müssen — je nach Fähigkeiten zum Eigenbau — zwischen 200 und 400 Mark hinblättern. Daß die meisten interessanten Mailboxen über das normale Telefonnetz erreichbar sind, und daß man die Datendienste der Post eigentlich hauptsächlich in Verbindung mit Datex-P für bequemen und preiswerten Kontakt für entfernte Adressaten als Datenreisender nutzt, das war vielleicht vielen Anfängern noch unklar.

Datex-P wurde ausführlich erklärt und allerlei Hacker-Software, die das sogenannte »NUI-Scannen« (Durchprobieren von Teilnehmerkennungen per Programm) und das »Parken« auf anderen Rechnern möglich macht, vorgestellt. Um die Teilnehmerkennung zu schützen, löst bei Datex-P der angewählte Computer die Verbindung, wenn der Anrufer sich nicht innerhalb von 60 Sekunden

korrekt identifizieren läßt. Einige Computer in dem System arbeiten allerdings ohne Teilnehmererkennung. Hier handelt es sich um Geräte, bei denen der Anbieter an einer Verbindung interessiert ist und auch die Kosten übernimmt. Ein »Park«-Programm springt nach 59 Sekunden in solch ein ungeschütztes System, und die Verbindung wird nicht unterbrochen.

Eine neue Dimension der Datenkommunikation erläuterten Chris (Großbritannien), Dana und Robert (North American Green Network): North American Green Network baut derzeit ein internationales Daten-Netzwerk auf, das als Datenbank, zur schnellen Informationsvermittlung und zu Computer-Konferenzen dienen soll. Das letztere wurde auch vorgeführt: Ein Commodore 64 verband die Teilnehmer über Datex-P und das amerikanische Delphi-Netz mit Konferenzpartnern in Washington, Boston, Philadelphia und New Mexico. Von Nagman (North American Green Man) aus Washington — dort war es gerade 8 Uhr morgens — war so zu erfahren, daß die dortigen Grünen am Vorabend einen Boykott von Union Carbide Produkten beschlossen hatten, der Firma also, die für den folgenreichen Unfall im indischen Bhopal verantwortlich zeichnet.

Für den Chaos Computer Club war der Kongreß der Abschluß des Orwell-Jahres und der Auftakt des UN-Jahres der Jugend. »Die Jugend der Welt sollte ungehindert durch Monopole und Verbote die Datennetze zum internationalen Austausch nutzen können.« Hart kritisiert wurde die Politik der Bundespost, die sich innovationsfeindlich auswirke und die Bundesrepublik zum Kommunikations-Entwicklungsland mache. Datensicherheit und offene Netze sind für den Chaos Computer Club kein Widerspruch. Die Hacker zeigen durch ihre Tätigkeit Schwachstellen von Datenetzen auf. Werden dann angemessene Konsequenzen gezogen, kann der Anspruch »Meine Daten gehören mir.« sicherer verwirklicht werden. Ein Teilnehmer definierte die Kriminalitätsschwelle aus Hackersicht: Sich in einen fremden Computer einzuloggen, sei legitim — schließlich kann man ja mal eine falsche Telefonnummer wählen — in das fremde System etwas hineinzuschreiben oder es gar zum Absturz zu bewegen, sei unfein. Damit würde anderen Hackern der freie Zugang versperrt.

(Heimo Ponnath/hg)

Aus für den Adam

Der Adam Computer, der amerikanischen Firma Coleco, wurde Ende 1983 als das erste komplette Heimcomputer-System zu einem erschwinglichen »Massenproduktionspreis« vorgestellt. Man gab diesem Computer, zumindest auf dem amerikanischen Markt, große Marktchancen. Der Adam konnte aber dem Konkurrenzkampf gegen Commodore und Atari nicht standhalten. Die Produktion wurde nun kurzfristig eingestellt, nachdem Coleco letztes Jahr erhebliche Verluste hinnehmen mußte. Der gesamte Lagerbestand wurde an einen nicht genannten Händler verkauft, der sich darauf spezialisiert hat, solche Lagerbestände unters Volk zu bringen. Somit verbleiben auf dem amerikanischen Heimcomputermarkt im wesentlichen nur noch Commodore und Atari. Der Verkauf von Heimcomputern hatte 1983 noch Rekordstückzahlen erreicht. Zum Weihnachtsgeschäft 1984 berichtete der Einzelhandel in den USA, daß der Verkauf von preiswerten Computern stark nachgelassen hat, zugunsten von IBM und Apple. (wb)

Quelle: »The Wall Street Journal«

Telekommunikation mit Komfort

Terminal 64, ein Akustikkoppler und ein Commodore 64 — und schon ist der Weg in die Welt der Datenbanken einfach und komfortabel. In das Programm ist eine Textverarbeitung integriert, die über alle üblichen Funktionen (Blockoperationen, Zeile(n) einfügen/löschen, Zeichen einfügen/löschen) verfügt. Texte, die mit dem Programm erstellt wurden, können sofort gesendet werden. Der Textpuffer stellt hierfür bis zu 40 KByte Speicherplatz zur Verfügung.

Die Prüfsummenkontrolle und die Belegung der Funktions-tasten mit beliebigen Textstrings (beispielsweise Paßwörter) machen den Datentransfer übertragungssicher und dennoch bequem.

Das menügesteuerte Programm ist für 169 Mark (Programm-Diskette und Kabel zwischen C 64 und V.24-Schnittstelle des Modems) im Fachhandel oder im Postvertrieb beim Hersteller zu beziehen. (hg)

Info: ElectronicUniverse, Uwe Wenk, Hindenburgstr. 98, 2120 Lüneburg

Software aus England

Drake Distribution in England hat ein riesiges Angebot, über 400 Titel, an Software für den VC 20. Außerdem knapp 700 Titel für den Spectrum. Auch Schneider, Dragon 32, Oric, ZX81, BBC, Electron, Commodore 64 und Atari sind vertreten. Die Software, vom Spiel bis zur Anwendung, ist nicht unbedingt preiswert, aber dafür sind ausgefallene Programme dabei. Zum Beispiel gibt es die Textverarbeitung »Tasword«, die sich auf dem Spectrum bewährt hat, bei diesem Versand auch für den Schneider CPC464. (wg)

Info: Drake Distribution, Unit 45, Enterprise Plymouth, Somerset Place, Plymouth PL3 4BB, Devon, England.

Wie bestelle ich Software aus England?

Wer nicht warten will, bis die neueste Software nach Deutschland kommt, kann seine Bestellung auch nach England direkt an den dortigen Händler schicken. Für Waren im Wert bis 290 Mark gilt folgendes:

1. Schicken Sie dem Anbieter eine Postkarte mit folgendem Text:

Dear Sirs,
I'm interested in »XXXX«.
Please send me your offer with detailed information, exportprice incl. P/P, and delivery date.

Unterschrift

Für »XXXX« setzen Sie den Namen des Produkts ein, die anderen Worte bedeuten Information, Exportpreis inklusive Porto/Verpackung, Zoll und Lieferzeit. Das richtige Porto für die Karte sagt Ihnen die Post. Nach 5 bis 15 Tagen sollte die Antwort vorliegen.
2. Auf den Preis in Pfund müssen Sie nach Umrechnung zum Tageskurs noch 5 Prozent Einfuhrzoll hinzurechnen (gilt bis 290 Mark Warenwert und nicht für Handel/Gewerbe).

Beispiel:

Preis inklusive	47,50 £
Porto/Verpackung	190,00 Mark
Kurs 1:4 (47,5 x 4)	199,50 Mark
Dazu 5 Prozent Zoll (9,50 Mark)	
Wenn das Ihren Preisvorstellungen entspricht, bestellen Sie mit folgendem Brief:	
Order	
Please send me »Stückzahl« »Artikel«	
Exportprice	45,00 £
P/P	2,50 £
Total	47,50 £

I enclose an euro cheque. 47,50 Pfund
Yours faithfully
Unterschrift

Machen Sie Ihren Spectrum zur Schnecke



Es soll Leute geben, die geben viel Geld dafür aus, daß Ihr Computer schneller wird. Aber auch für das Gegenteil, einen langsameren Programmablauf, können Sie nun Geld loswerden. Und das sogar sinnvoll. »Slomo« nennt sich ein Gerät für 89 Mark, welches auf den Systembus des Spectrum gesteckt den Programmablauf stufenlos regelbar

macht und sogar komplett unterbricht. Dies ist sowohl für die Fehlersuche in Programmen als auch zur Spielverlangsamung von kommerziellen Spielprogrammen gut zu nutzen. Ein weiterer Vorteil: Es kann jedes Programm für Bildschirm-Fotos unterbrochen werden. (mk)

Info: Microcomputer Laden, Lietzenburger Str. 90, 1000 Berlin 15, Tel. 030/8826691

3. Füllen Sie einen Eurocheck über 47,50 Pfund aus und legen sie diesen dem Brief bei. Schicken Sie den Brief als Einschreiben, das ist sicherer. Es geht auch mit einem normalen Scheck, aber Eurochecks werden bevorzugt. Die Ware wird erst nach erfolgter Abbuchung von Ihrem Konto versandt.

Trifft die Ware an Ihrem Wohnort ein, erhalten Sie von der Post eine Benachrichtigungskarte. Damit gehen Sie zu Ihrem zuständigen Zollamt und zahlen die Einfuhrsteuer-Pauschale, dann erhalten Sie die Ware. Mogeln Sie nicht bei der Wertangabe, denn der Zollbeamte packt die Ware aus und überprüft Rechnung und Lieferschein. Sie können auch die Bundespost mit der Abfertigung beauftragen, aber das dauert ein paar Tage länger. (wg/mk)

Für C 64, Schneider und Spectrum: Diskettensystem mit CP/M-Option

Vorerst für den Sinclair-Spectrum, später dann auch für Commodore 64 und den Schneider CPC 464, ist ein 3-Zoll-Diskettensystem von Timex lieferbar. Der Preis liegt je nach Ausführung zwischen 1000 und 1150 Mark. Als Speicher wird die sich langsam durchsetzende 3-Zoll-Diskette verwendet. Auf dieser können je nach Laufwerk von 320 bis 640 KByte gespeichert werden. Zu diesem System wird eine CP/M-Karte zum Preis von 450 Mark erhältlich sein.

Besonderheiten:

- eigenes Betriebssystem TOS
- belegt keinen RAM-Speicherplatz
- Ein- und Ausgabe über eingebaute RS232
- erweiterter Basic-Befehlssatz
- sequentielle Dateien
- Z80A-Prozessor
- 2-KByte-Boot-ROM
- bis zu 64 KByte RAM
- bis zu vier Laufwerke
- Software-Autostart

Als deutschen Vertriebspartner für alle computerbezogenen Produkte, hat sich Timex Profisoft ausgesucht. (mk)

Plappermäulchen

Ein preiswerter Sprachsynthesizer ist die Hardware-Erweiterung »Speakeasy«, die den meisten Heimcomputern das Sprechen beibringt. Das kleine Kästchen ist unter anderem für Commodore 64, VC 20, Atari, Spectrum, Sharp und MSX-Computer erhältlich. 114 Mark kostet »Speakeasy«. Es wird mit passendem Interface für die oben genannten Heimcomputer geliefert. Die preisgünstige Sprachausgabe ahmt die menschliche Sprache in brauchbarer Qualität nach. Die mit »Speakeasy« erzeugten Töne lassen sich durch Zahlencodes besonders gut und einfach in Basic-Programme einbauen. Ein sprechendes Spiel zu programmieren, wird so zum Kinderspiel. Außerdem ist eine Reihe von Erweiterungs-Software passend zu dieser Sprachausgabe angekündigt. So kann man das englische »Speakeasy« jetzt auch dazu bringen, die deutschen Umlaute auszusprechen. In seiner britischen Heimat ist der lautstarke Kleine bereits ein Bestseller, der auch bei uns gute Marktchancen haben dürfte. (hl)

Info: Aztec Software, Howard Dutton, Auf der Heide 18, 3252 Hess. Oldendorf 5, Tel. (051 52) 4333

Hilfen für den Sharp MZ 700/800

Unter dem Namen »MZ-700 Tape & Disk Service« gibt es ein Paket mit nützlichen Hilfsroutinen für die Sharp-Computer MZ 700 und MZ 800. Das beiliegende Handbuch erklärt ausführlich die Hardware und die von Sharp verwendeten Aufzeichnungstechniken.

Auf dem beiliegenden Datenträger findet man die im Buch beschriebenen Hilfsroutinen, mit denen man seinen Basic-Interpreter ausbauen kann. Als Grundlage wird nur das Bedienerhandbuch des Sharp vorausgesetzt, beziehungsweise das des Diskettenlaufwerks.

Das Paket ist für 120 Mark (ohne Mehrwertsteuer) in vier verschiedenen Versionen erhältlich. Neben einer Version für FDOS gibt es für die drei verschiedenen Diskettengrößen (2,8-, 3,5- und 5,25-Zoll) von Sharp jeweils eine Version. (hg)

Info: Gischel-Computer, Hessestr. 1-3, 6000 Frankfurt 50, Tel. (069) 579559

Computer und Urlaub

Als im Oktober 1984 das letzte Computercamp erfolgreich seine Tore schloß, stand es längst fest. Auch 1985 werden »Computerturlaube« auf Schloß Dankern angeboten.

Um den Wünschen einzelner Teilnehmer gerecht zu werden, wird das ganze Konzept neu gestaltet. Die Einzelkurse Logo (neu im Programm), Basic 1 und 2, sowie Maschinensprache, bauen aufeinander auf und können als Block belegt werden. Der individuelle Unterricht erlaubt es aber auch, sich in eine Thematik über mehrere Wochen hinweg intensiv einzuarbeiten.

Auch das Freizeitangebot wird stark ausgeweitet. Schwimmen im Wellenbad, Video selbstgemacht oder Ausflüge nach Holland sind nur einige der zahlreichen Programmpunkte. (hg)

Info: Computercamp Schloß Dankern, Coßlerstr. 21, 2000 Hamburg 55, Tel.: (040) 862344

Matrixdrucker »GPL« mit Traktor

Der von uns in der Ausgabe 1/1985 auf Seite 24 vorgestellte Centronics-Drucker ist nun auch mit Traktorführung erhältlich. Der »GPL« kostet 895 Mark, der Traktor mit einer Abdeckhaube 98 Mark und das Farbband ist als Zubehör für 25 Mark zu beziehen. Für den Commodore 64 gibt es ein Interface für 200 Mark, das auch die Block-Grafik

überträgt. Für MSX-Computer ist in Kürze ebenfalls ein passendes Druckerband erhältlich. Fälschlich wurde der fest definierte zweite Zeichensatz von uns als frei definierbar genannt. Tatsächlich hat der Drucker in zwei Zeichensätzen 96 US-ASCII-Zeichen, 48 europäische, 16 griechische, 48 grafische und 16 mathematische und Sonderzeichen. (mk)

Info: J. Schumpich GmbH, Postfach 6352, 8012 Ottobrunn, Tel. (089) 6095074



Einige der 120 neuen Bilder für den »Print Shop«

Nachschlag für den »Print Shop«

Der »Print Shop« ist eines der zur Zeit erfolgreichsten Anwendungsprogramme. Er verwandelt den Commodore 64, Apple II- und Atari-Computer in einen Druckkasten, der Glückwunschkärtchen, Briefköpfe und andere nette Dinge fabriziert. Für den »Print Shop« wird nun eine »Graphics Library« auf Diskette angeboten, die die 60

Grafiken des Hauptprogramms um weitere 120 Bildchen bereichert.

Darunter befinden sich Symbole für Sternzeichen, Sportarten und viele Tiere. Die »Graphics Library« erscheint in diesen Tagen auch in Deutschland. Ein genauer Preis steht noch nicht fest, wird jedoch deutlich unter dem des »Print Shop« liegen. (hl)

Info: Ariolasoft, Postfach 8001 49, 8000 München 80, Tel. (089) 41 36-0

Neuer Importeur für Oric

Mit zirka 5000 Computern konnte Oric seine Ziele am deutschen Markt bei weitem nicht erreichen. So wurde an Stelle der MVB aus Ebersburg-Weyhers die Düsseldorfer Firma MSI electronic mit dem Vertrieb beauftragt. Mit dem neuen Vertragshändler wird für 1985 ein Verkaufsziel von 35000 Computern angestrebt. (hg)

Info: Oric international, Frankfurt/Main

Disketten überall griffbereit

29 Mark kostet es, seine Disketten geschützt und trotzdem jederzeit griffbereit aufzubewahren. Die stabile Kunststoff-Box hat das Format 17 x 17 x 5 cm und wiegt 0,5 kg. Der Hersteller verspricht innerhalb von 24 Stunden zu liefern und räumt 30 Tage Rückgabezeit ein. (hg)

Info: Inmac, Heerdtter Lohweg 51, 4000 Düsseldorf 11, Tel. (02 11) 597960

Floppy- und Centronics-Interface für Spectrum

Ein kombiniertes Floppy- und Druckerinterface für den Sinclair-Spectrum zum Anschluß von bis zu fünf Commodore-VIC 1541 Diskettenstationen und einem Centronics-Drucker wird von Logitek angeboten. Neben den genannten Anschlüssen ist noch ein IEC-Bus und eine Basic-

Erweiterung eingebaut. Das Gerät ist komplett in einem Alugehäuse mit den geringen Abmessungen von 10,7 x 7,4 x 2,3 Zentimetern untergebracht und sehr sauber aufgebaut. Eine gründliche 59seitige Anleitung erklärt den Umgang mit dieser exotisch anmutenden Verbindung zweier so grundverschiedener Systemteile. (mk)

Info: Logitek Computer Systems, Höft und Lesser GBR, Pankstr. 49, 1000 Berlin 65, Tel. (030) 461 64 92, Preis: 298 Mark

Homecomputer-Software von Langenscheidt

Der Langenscheidt-Verlag bringt jetzt Lernsoftware im Bereich Fremdsprachen für Heimcomputer heraus. Daneben bietet der Verlag die deutsche Version von »Homeword«, einem Renner unter den US-Textverarbeitungsprogrammen, an.

»Homeword« wird in den USA mit viel Erfolg von dem Softwarehaus Sierra On-Line vertrieben und besticht durch seine vorbildliche Menüsteuerung und Benutzerführung anhand von Bildsymbolen. Man braucht also keine große Bedienungsanleitung, um mit dem Programm zu arbeiten. Langenscheidt hat »Homeword« übersetzt und mit den notwendigen Umlauten und dem »ß« versehen. Die Apple II-Version arbeitet mit fast allen Druckern, die Version für den Commodore 64 bis jetzt nur mit den Commodore-Druckern 1525 und 1526. Die Druckeransteuerung soll jedoch soweit verbessert werden, daß jeder Drucker eingesetzt werden kann. Das deutsche »Homeword« kommt Anfang Februar in den Handel und kostet für den Commodore 64 128 Mark, für den Apple II 158 Mark.

Langenscheidt ist Mitglied im VIFI, einem Verbund internationaler Verlage, der Software in über 20 Ländern vertreibt. Das hat den Vorteil, daß die Mitglieder von den Erfahrungen der anderen Nutzen ziehen können. In Deutschland wurden nur zwei Bewerber aufgenommen. Langenscheidt und der Otto Maier Verlag Ravensburg haben große Konkurrenten wie zum Beispiel den Klett-Verlag aus dem Rennen geschlagen. Da sich Langenscheidt auf Vokabel-

lernspiele und Textverarbeitung spezialisiert, also Schüler ab zehn Jahren und Erwachsene anspricht, und der Otto Maier Verlag sich mit Lernspielen an Kinder ab dem Vorschulalter wendet, gibt es zwischen den Verlagen keine Überschneidungen. Langenscheidts Lernsoftware eignet sich für alle, die allein eine Sprache lernen, ihre Fremdsprachen-Kenntnisse verbessern wollen oder für den Einsatz an höheren und Sprachschulen. Die Programme gliedern sich in drei Bereiche: Anglistik, Romanistik und Deutsch. Da Englisch schon ab der fünften Klasse gelernt wird, sind die Anglistik-Programme mehr spielerischer Natur; so muß man zum Beispiel die richtige Übersetzung eines englischen Wortes, wie bei einem Ballerspiel, abschießen. Diese Spiele, wie »Vorsicht - Vokabeln greifen an« oder »Jagd auf Vokabeln«, kosten 78 Mark und arbeiten mit Langenscheidts Grundwortschatz von etwa 2500 Vokabeln, der auch als Extraband beiliegt. Grafik und Spielwitz sind bei diesen Programmen allerdings noch nicht sehr ausgeprägt. Eine schöne Ausnahme ist das Programm »Hansi« aus dem Bereich Deutsch als Fremdsprache, das in Zusammenarbeit mit dem Goethe-Institut entstand. Der

ma ausarbeiten und zusammenstellen.

Vorläufig gibt es all diese Programme für den Apple II und den Commodore 64; weitere Computersysteme sind dazu kommen. Zur Debatte stehen der IBM-PC, der MSX-Standard, Sharp-Systeme und der Schneider CPC 464. Alle Programme werden auf Diskette angeboten, da sie sehr umfangreich sind und nicht auf einmal in den Speicher des Computers passen. Zudem geht der Trend in Richtung Diskettenlaufwerk; über 50 Prozent der Commodore-Besitzer arbeiten damit, für Apple-Besitzer sind Disketten schon selbstverständlich. Die Software

könnte man vollständige Bilder-geschichten entwickeln, die auf Antworten eingehen und damit ähnlich den Abenteuerspielen einen individuellen Verlauf nehmen.

Da Lernsoftware in Deutschland noch in den Kinderschuhen steckt, ist der Austausch an Programmen zwischen den Ländern noch etwas einseitig. Langenscheidt übernimmt Lernprogramme hauptsächlich aus Amerika, wo man sich schon länger erfolgreich mit dieser Thematik beschäftigt. Als Gegenzug arbeitet Langenscheidt an einem sogenannten »Speller« für Amerika. »Speller« sind Wörterbücher auf Diskette, die einen



Mit der Eule Hansi übt man Präpositionen

soll nicht nur im Buchhandel vertrieben werden, sondern auch Kauf- und Versandhäuser, sowie den Schreibwaren-, Foto- und Computerhandel mit einbeziehen.

Karl Ernst Tielebier-Langenscheidt, Verleger, sieht die kritische Situation, in der sich die Buchverlage heute befinden. Um langfristig konkurrenzfähig zu bleiben, muß ein Buchverlag die Herausforderung der neuen elektronischen Medien annehmen. Langenscheidts erster Schritt zu den neuen Medien war schon vor einigen Jahren die Übernahme der Programme auf Kassetten und Schallplatten. Dazu kommen Fernsehsendungen, zum Beispiel der Englisch-Kurs »Follow me«, den die BBC, London, gedreht hat. Das deutsche Begleitmaterial zur Sendung wurde über eine Million Mal verkauft. Der nächste Schritt war das elektronische Wörterbuch, eine Art Taschenrechner, der Vokabeln übersetzt. Die Zukunft führt zur interaktiven Software, also Programme, die sich je nach Antwort des Spielers oder Schülers anders verhalten. In Verbindung mit der Bildplatte

Text auf Schreibfehler untersuchen. Hat man zum Beispiel mit einem Textverarbeitungsprogramm einen Brief geschrieben, lädt man den passenden Spieler, der selbstständig alle Tipp- oder Grammatikfehler anzeigt und bei manchen Programmen auch gleich durch das richtige Wort ersetzt. Diese Speller kennen je nach Speicherkapazität des Computers 20000 bis 60000 Wörter. Der neueste Speller, der noch in der Entwicklung ist, arbeitet sogar mit 130000 Wörtern. (wg)

Info: Langenscheidt, Neusser Str. 3, 8000 München 40, Tel.: (089) 3830-0

Politik für Anfänger

Auch Spectrum-Besitzer können jetzt in der Finanzpolitik mitmachen. Entscheiden Sie als Alleinherrscher über die Entwicklung Australiens. Nach »Kaiser« und »Karriere« für den Commodore 64 und Atari-Computer, gibt es »Down Under« für den 48-KByte-Spectrum. Die Kassette kostet 24 Mark.

Info: Hanseoft, Rebenacker 1a, 2000 Hamburg 54

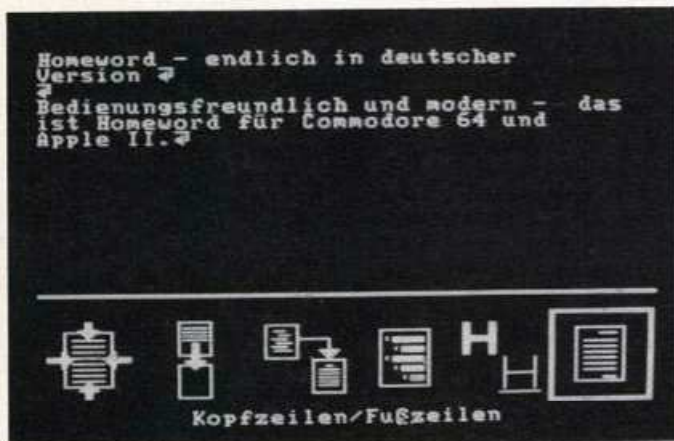

Vorbildliche Menüsteuerung bei der Textverarbeitung »Homeword«

Langenscheidt ist Mitglied im VIFI, einem Verbund internationaler Verlage, der Software in über 20 Ländern vertreibt. Das hat den Vorteil, daß die Mitglieder von den Erfahrungen der anderen Nutzen ziehen können. In Deutschland wurden nur zwei Bewerber aufgenommen. Langenscheidt und der Otto Maier Verlag Ravensburg haben große Konkurrenten wie zum Beispiel den Klett-Verlag aus dem Rennen geschlagen. Da sich Langenscheidt auf Vokabel-

lernspiele und Textverarbeitung spezialisiert, also Schüler ab zehn Jahren und Erwachsene anspricht, und der Otto Maier Verlag sich mit Lernspielen an Kinder ab dem Vorschulalter wendet, gibt es zwischen den Verlagen keine Überschneidungen. Langenscheidts Lernsoftware eignet sich für alle, die allein eine Sprache lernen, ihre Fremdsprachen-Kenntnisse verbessern wollen oder für den Einsatz an höheren und Sprachschulen. Die Programme gliedern sich in drei Bereiche: Anglistik, Romanistik und Deutsch. Da Englisch schon ab der fünften Klasse gelernt wird, sind die Anglistik-Programme mehr spielerischer Natur; so muß man zum Beispiel die richtige Übersetzung eines englischen Wortes, wie bei einem Ballerspiel, abschießen. Diese Spiele, wie »Vorsicht - Vokabeln greifen an« oder »Jagd auf Vokabeln«, kosten 78 Mark und arbeiten mit Langenscheidts Grundwortschatz von etwa 2500 Vokabeln, der auch als Extraband beiliegt. Grafik und Spielwitz sind bei diesen Programmen allerdings noch nicht sehr ausgeprägt. Eine schöne Ausnahme ist das Programm »Hansi« aus dem Bereich Deutsch als Fremdsprache, das in Zusammenarbeit mit dem Goethe-Institut entstand. Der

Sendungen zum Thema Computer im Februar und März

Für Komplettheit und Richtigkeit der Termine können wir keine Verantwortung übernehmen. Sendeanstalten und Autoren, die sich von uns übergangen fühlen, werden herzlich gebeten, uns ihre Sendungen und Termine mitzuteilen.

Datum	Uhrzeit	Sender	Sendung
09.02	15.45	BR III	Mikroelektronik (14)
12.02	16.04	ZDF	Computer Corner
13.02	17.00	BR III	Mikroelektronik (19)
13.02	17.15	BR III	Mikroelektronik (14)
15.02	17.15	ORF 2	Computerfamilie: 10. Folge
16.02	15.45	BR III	Mikroelektronik (15)
17.02	13.00	ORF 1	Computerfamilie: 10. Folge
20.02	17.00	BR III	Mikroelektronik (20)
20.02	17.15	BR III	Mikroelektronik (15)
22.02	17.15	ORF 2	Computerfamilie: 11. Folge
23.02	15.45	BR III	Mikroelektronik (16)
24.02	13.00	ORF 1	Computerfamilie: 11. Folge
26.02	16.04	ZDF	Computer Corner
27.02	17.00	BR III	Mikroelektronik (21)
27.02	17.15	BR III	Mikroelektronik (16)
01.03	17.15	ORF 2	Computerfamilie: 12. Folge
02.03	15.45	BR III	Mikroelektronik (17)
03.03	13.00	ORF 1	Computerfamilie: 12. Folge Wiederholung
06.03	17.00	BR III	Mikroelektronik (22)
06.03	17.15	BR III	Mikroelektronik (17)
08.03	17.15	ORF 2	Computerfamilie: 13. und letzte Folge
09.03	15.45	BR III	Mikroelektronik (18)
10.03	13.00	ORF 1	Computerfamilie: 13. Folge
10.03	15.30	ARD	ARD-Ratgeber: Technik
13.03	17.00	BR III	Mikroelektronik (23)
13.03	17.15	BR III	Mikroelektronik (18)
14.03	17.25	ARD	Computer-Zeit
16.03	15.45	BR III	Mikroelektronik (19)
20.03	17.00	BR III	Mikroelektronik (24)
20.03	17.15	BR III	Mikroelektronik (19)
23.03	15.45	BR III	Mikroelektronik (20)
27.03	17.00	BR III	Mikroelektronik (25)
27.03	17.15	BR III	Mikroelektronik (20)
30.03	14.45	BR III	Mikroelektronik (21)

Der Hörfunk RIAS 2 bringt weiterhin seine regelmäßige Computersendung »Treffpunkt: Bits und Chips«. Jeden Montag zwischen 17.00 und 17.30 Uhr ist Computerzeit im Radio. (hl)

Mini-Bausatz für Maxi-Klang

Gute Nachricht für Spectrum-Besitzer: Der in unserer Happy-Computer 11/1984 vorgestellte Sound-Generator, ist ab sofort sowohl als Bausatz als auch in Form eines Fertiggerätes zu kaufen. Lebhaftes Interesse dürfte wohl der Bausatz wecken. Dieser ist, wenn man besonders sauber arbeitet, in zwei Stunden aufgebaut. Dies ist sowohl der hervorragend bearbeiteten Platine als auch der Komplett-Zusammenstellung zu verdanken. Für die leichte und kurze Bastelarbeit entschädigt dann ein mitgeliefertes Musik-Demo reichlich. Sollte entgegen unseren Erfahrungen das von Ihnen zusammengesetzte Gerät nicht auf Anhieb funktionieren, dann steht der Hersteller mit Rat und Tat zur Verfügung. Die gebohrte und verzinnete Platine kostet 10 Mark, der Sound-Chip AY 3-8912 rund 25 Mark, der Bausatz mit allen benötigten Teilen (also auch fertig bearbeitetem Gehäuse) 95 Mark und die fertig aufgebaute Musikbox ist für 128 Mark zu haben. (mk)

Info: Ralf Hobmeier, Schlenkoffsweg 27, 4720 Beckum, Tel. (02521) 4570

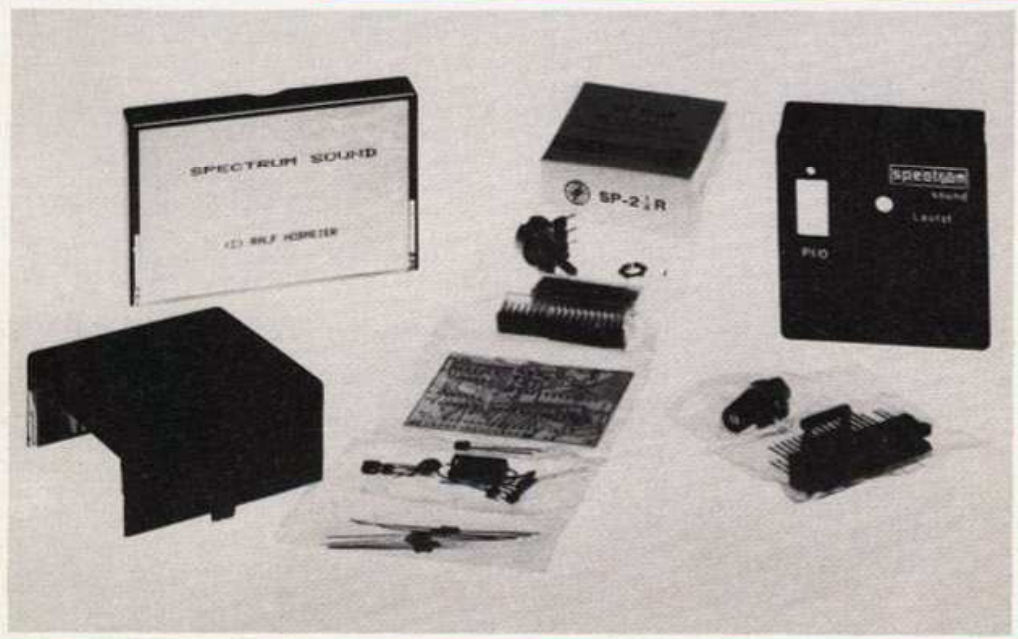

Fortsetzung von »Mask of the Sun«

»The Serpent's Star« heißt der Nachfolger des erfolgreichen Adventures »Mask of the Sun«. Die Grafiken sind, wie schon beim Vorgänger, hervorragend und die Handlung genauso spannend. Diesmal geht es darum, alte Schriftrollen über eine antike Stadt zu finden. Diese Stadt lebt durch einen geheimnisvollen Edelstein, genannt Serpent's Star. Sein Gewicht beträgt rund 50000 Karat.

»The Serpent's Star« gibt es für die Computer Apple, Atari und Commodore 64. Es wird noch eine Weile dauern, bis Ariola das Spiel in Deutschland auf den Markt bringt. Der Preis soll wieder bei 99 Mark liegen. (wg)

Info: Broderbund, 17 Paul Drive, San Rafael, California 94903

Spielehitparade

Die heiße Phase des Weihnachtsgeschäftes 1984 wirkte sich noch auf diese Ausgabe der Spielehitparade aus: Teure Klassiker wie »Ultima III« und »Mask of the Sun« legten kräftig zu. Letzterer findet auch in der deutschen Version großen Anklang bei den Käufern.

»Ghostbusters« verdrängte den »Flight II« nach monatelanger Vorherrschaft vom ersten Platz in der C 64-Wertung. Stark vertreten auch die kriegerischen Access-Programme »Beach Head« und »Raid over Moscow«. (hl)

Commodore 64

Ghostbusters
Flight Simulator II
Football Manager
Das Geheimnis der Azteken-Maske

Raid over Moscow
Ultima III
Archon II: Adept
Whistler's Brother
Boulder Dash
Bruce Lee

Apple II

Flight Simulator II
Ultima III
Skyfox
Rails West
The Heist

Atari

Flight Simulator II
Mask of the Sun
Decathlon
Boulder Dash
Whistler's Brother

Spectrum

Beach Head
Daley Thompson's Decathlon
Lords of Midnight
Ghostbusters
Knight Lore

Neue Pelikan Disketten. Die richtige Qualität für Sie.

Jetzt gibt es vom Spezialisten für Computer-Zubehör auch Disketten. In Pelikan Qualität:

Premium Class
100% fehlerfrei und
absolut zuverlässig
auch unter extremsten Bedingungen

im praktischen 2er-Pack oder 10er-Vorrats-Pack. In den Größen 5¼" und 3½"*, einseitig oder doppelseitig und in einfacher, doppelter oder »vierfacher« 96 tpi-Dichte. Alle Qualitäts-Disketten mit Verstärkungsring.

Zur sicheren und geschützten Aufbewahrung Ihrer Pelikan-Disketten: Die Pelikan Disketten-Box in 2 Größen (für 40 oder 80 Disketten). Staubdicht und abschließbar. Und wie praktisch: Disketten und Zubehör sowie Kassetten für Ihren PC gibt es jetzt aus einer Hand in Ihrem Bürobedarfs-Fachgeschäft.



einseitig, doppelte Dichte
single side, double density
simple face, double densité

10 Stück
pieces
pièces

premium class
100% fehlerfrei
100% error free 100% sans erreur

premium class
100% fehlerfrei

absolut zuverlässig, auch unter extremsten Bedingungen

Pelikan macht die Arbeit
sichtbar leichter.

Pelikan 

Grafpad Supergrafik

Grafpad besteht aus folgenden Teilen: — Grafpad selbst mit Stift und farbloser Kunststoff-Schutzplatte

- erforderliches Verbindungskabel zum Spectrum
- Kassette mit dem Programm
- (englisches....) Handbuch
- TastaturOverlay für die Spectrum-Tastatur

Jeder, der schon einmal ein Zusatzgerät mit dem Spectrum verbunden hat, wird dies ohne Anleitung schaffen. Die Stecker passen und das Unterbrechen der Stromzufuhr bei solchen Übungen sollte selbstverständlich sein.

Beim Anschluß fällt auf, daß das Verbindungskabel entschieden zu kurz ist. Der Spectrum und das Grafpad stehen je nach Platzangebot etwas unglücklich eng. Erstaunlicherweise hat das später während des Arbeitens kaum gestört. Die Farben des Tastatur-Overlays sind etwas unglücklich gewählt; aber man kann die Beschriftung lesen, wenn man etwas näher herangeht.

Die Software

Nach dem Laden (LOAD " ") des Programms erscheint das Hauptmenü. Erfreulich: Die Verwendung von Microdrives ist vorgesehen. Im einzelnen gibt es folgende Menüpunkte:

- 0 — Zeichnen
- 1 — Bild laden von Kassette
- 2 — Bild speichern auf Kassette
- 3 — UDGs laden von Kassette
- 4 — UDGs speichern auf Kassette
- 5 — Bild laden von Microdrive
- 6 — Bild speichern auf Microdrive
- 7 — UDGs laden von Microdrive
- 8 — UDGs speichern auf Microdrive
- 9 — Programme speichern auf Microdrive

Als erstes wurden natürlich die Standard-UDGs (vom Benutzer wählbare Grafiken) geladen (Umlaute und mein Kürzel).

Dann habe ich beides — Programm und UDGs — auf Microdrive abgespeichert. Alles ganz einfach und klappt prima.

Die wohl interessanteste Option ist »Zeichnen«. Also wird jetzt erst mal 0 gedrückt. Zunächst wollen wir wissen, welche und wieviele Figuren schon eingebaut sind. Im Bild sind

Das neueste Grafikwerkzeug für den Spectrum heißt Grafpad. Vor allem ist ein Vergleich mit dem Digitaltracer sehr interessant.

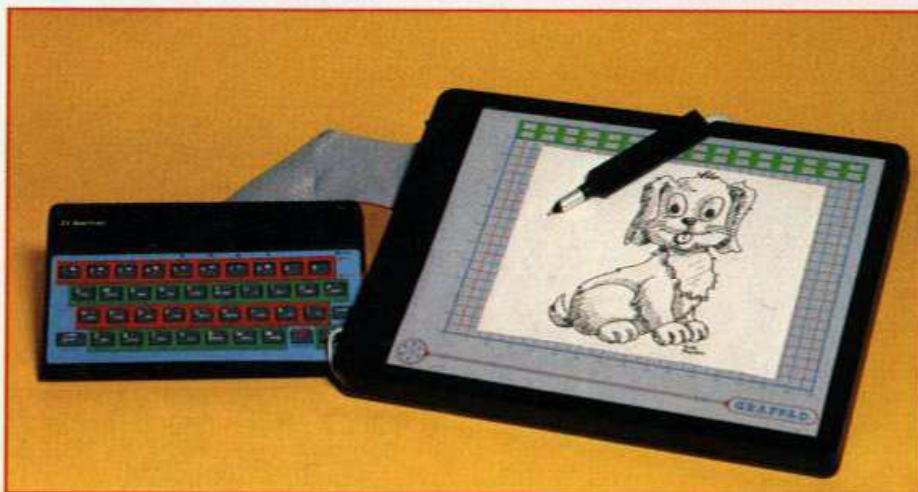

Das Zeichentablett

alle dargestellt. Bei dieser Gelegenheit fiel einiges schon auf: Die Treffsicherheit ist im Vergleich zu allen anderen Zeichenhilfen sehr hoch. Paint-Routine ist irrsinnig schnell. Aber wehe, die zu füllende Figur hat ein klitzekleines Löchlein... Schraffieren wie beim Tracer ist leider nicht möglich.

Gute Arbeitsfläche

Sehr gefallen hat, daß man zeichnen kann, wie man es gewohnt ist: auf waagerechte Arbeitsfläche. Es fehlen einige Figuren, die der Digital-Tracer (vergleiche Test in Happy Computer, Ausgabe 7/84, Seite 36) hat (Halb- und Viertelkreise) zum Beispiel, sowie die Darstellung von inversen Texten, Bright und Flash sind jedoch möglich. Sehr auffallend ist, daß auch die unteren beiden Zeilen mit zur Zeichenfläche gehören. Man muß hier nur darauf achten, daß sie mit COPY auf dem Drucker abgebildet werden (das hängt von der verwendeten Routine ab) und daß nach dem Laden eines solchen Bildes keine Systemmeldung erfolgen darf.

Während der Arbeit ist ein Info-Fenster eingeblendet (oben, wenn man unten zeichnet und umgekehrt), das man auch ausblenden kann.

Beim Freihandzeichnen (Bild 2) kann man sehr zügig das linke Ohr

zeichnen, als Beispiel: Stift aufsetzen, ENTER drücken und zeichnen. Absetzen geschieht einfach durch Anheben des Stiftes, ohne weiteren Tastendruck. Die Stelle an der man abgesetzt hat, trifft man sehr gut. Recht nützlich ist, sich Gitter über den Bildschirm zu legen, vor allem, wenn man mit verschiedenen Farben arbeiten möchte. Die kleinen ausgemalten Flächen sind mit »Freehand« ausgemalt, »Paint« lohnt hier nicht. Der Ball ist mit »Circle« gezeichnet, mit »Paint« gefüllt worden und mit »Reset« und »Single-Line« gestreift. Das hat nicht länger gedauert als dasselbe auf Papier zu zeichnen, zumal die Bedienung auf Tastendruck mit Hilfe des Overlays wirklich einfach ist.

Das Handbuch hilft

Die Anleitung braucht man erst, wenn man Grafpad vollständig ausnutzen möchte: Fenster definieren zum Beispiel, Schritt für Schritt nach folgender Anleitung: Taste V (im Info-Feld erscheint blinkend »WINDOW«), Stift an eine Ecke des beabsichtigten Fensters, ENTER, Stift an die gegenüberliegende Ecke (das entstehende Fenster wird vorübergehend mit einem Rechteck angezeigt), ENTER. Das Blinken der Meldung WINDOW hört auf. Jetzt kann

für den Spectrum

nur noch innerhalb dieses Fensters gezeichnet werden. Dieses Fenster kann man im Speicher ablegen und später an beliebiger Stelle im Bild unterbringen, allerdings nicht (wie beim Digital-Tracer) in verschiedenen Größen. Man kann allerdings immer nur ein Fenster gleichzeitig im Speicher haben.

UDGs definieren

Auch UDGs sind mit Hilfe dieses Programms zu definieren. Hierbei ist »Vergrößern« besonders nützlich. Dann entspricht ein auf dem Grafpad gekennzeichnetes Feld (normal ist das eine Schreibposition) einem Pixel im endgültigen UDG. Zwi-

Freihand-Portrait



Vordefinierte Figuren

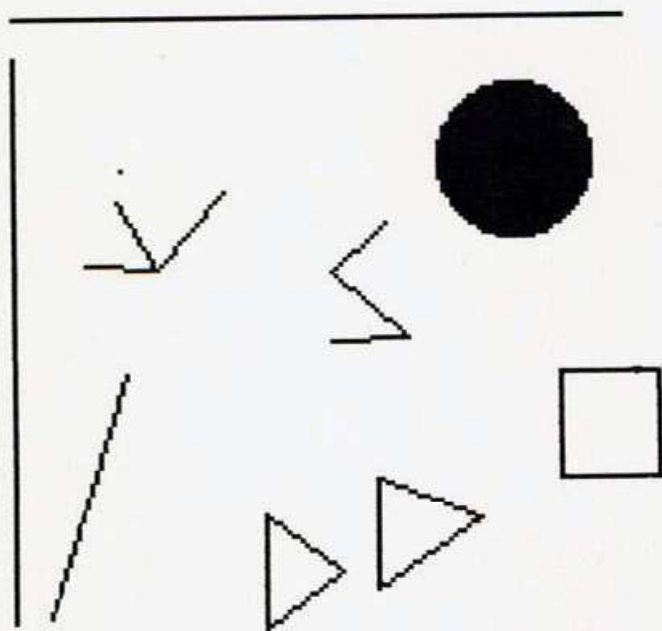

schendurch kann man immer wieder auf Originalgröße verkleinern, um die Wirkung zu begutachten. Diese UDGs kann man dann auf einen der dafür reservierten Buchstaben legen.

Beim Vergrößern kann man Teile genauer zeichnen, vor allem wenn die Skala auf »Display« steht. Es wird bei Druck auf die entsprechende Taste zunächst das Viertel des Bildes vergrößert, in dem der Cursor

zuletzt war. Wenn man das Pech hat, jetzt ganz am Rand zu sein, kann die Vergrößerung um den Cursor zentriert werden. Solange »Scale« auf »Full« gestellt ist, stimmt die Position der Vorlage noch mit der Position des Stiftes überein. Wenn man auf »Display« geschaltet hat, darf man sich nicht mehr nach der Vorlage richten, sondern nur noch nach dem Bildschirm. Beides hat seine Vor-

teile. Der Phantasie sind kaum Grenzen gesetzt. Alle Funktionen können beliebig gemischt werden und — mit »Flip« — kann man Bilder auch spiegeln oder auf den Kopf stellen oder beides gleichzeitig. Durch die Funktion »Reset« beim Zeichnen ist ein punktgenaues Radieren eine Kleinigkeit. So genau geht's auf Papier nicht! Alles ist auf Tastendruck erreichbar und sehr einfach in der Bedienung. Sollte man sich vertippt haben, kann man korrigieren.

Wer viel Grafik mit seinem Spectrum machen will, hat hiermit ein ausgezeichnetes Werkzeug zur Verfügung. Der Lightpen (vergleiche Test in Happy Computer, Ausgabe 9/84, Seite 122) kann hierbei nicht mitreden; der Digital-Tracer ist zwar langsamer und nicht ganz so genau, aber er kostet ja auch nur 200 Mark und hat zudem einige Funktionen, die dem Grafpad wiederum fehlen.

Es ist also nur eine Frage, wieviel Geld man ausgeben will (Grafpad kostet knapp 700 Mark), wenn es heißt, »Digital-Tracer oder Grafpad?«. Man muß hier im Einzelfall prüfen, ob man nicht vielleicht gerade die Funktion oft braucht, die das andere Gerät hat.

(Erika Hölscher/mk)

Koreaner mit Deutsch-Talent



Der elegante MSX-Neuling von Ce-Tec

Der neue Ce-Tec hebt sich von der Masse der MSX-Computer angenehm ab, denn er besitzt eine gute Schreibmaschinentastatur, die der deutschen Norm angepaßt ist.

Der neue Heimcomputer »Ce-Tec« ist der jüngste Beitrag zum MSX-Standard. Er hat eine sehr gute Schreibmaschinentastatur, die erfreulicherweise den deutschen Verhältnissen angepaßt wurde. Die Umlaute und sogar das »ß« befinden sich auf dem rechten Fleck.

Der Ce-Tec-Computer ist so der zur Zeit preiswerteste Heimcomputer mit deutscher Tastatur und lädt förmlich zur Textverarbeitung ein. Ein ideales Gerät für alle die viel Schreiben müssen und nach einer billigen Alternative zur herkömmlichen Schreibmaschine suchen.

Ausgezeichnete deutsche Tastatur

Die Tasten sind ebenso leichtgängig wie anschlagsicher; es läßt sich ausgesprochen angenehm darauf tippen. Die große RETURN-Taste und die Leuchtanzeige bei aktivierter CAPS-Taste verdienen ein extra Lob. Die Tastatur des Ce-Tec hinterläßt insgesamt einen tadellosen Eindruck und verdient die Note Sehr gut.

Die vier Cursortasten erhielten MSX-gemäß rechts von der alphanumerischen Tastatur einen eigenen Platz. Sie sind vernünftig angeordnet, liegen für meinen Geschmack aber ein wenig zu eng beisammen.

Die wichtigsten Daten des Ce-Tec auf einen Blick

CPU:	Z80A
Frequenz:	3,58 MHz
RAM-Bereich:	64 KByte Arbeitsspeicher plus 16 KByte Bildspeicher
ROM-Bereich:	32 KByte für MSX-Basic
Grafik:	16 Farben, 32 Sprite-Ebenen, Auflösung: 256 x 192 Bildpunkte
Sound:	3 Tonausgänge, 1 Geräuscheffektausgang
Tonumfang:	8 Oktaven
Tastatur:	Deutsche QWERTZ-Tastatur mit Umlauten, 73 Tasten inklusive separatem Cursorblock.
Abmessungen:	40 x 5 x 22 cm
Mitgeliefertes Zubehör:	TV-Anschlußkabel, Monitorkabel, Kassetten-Recorder-Kabel, Bedienungsanleitung
Preis:	898 Mark

Optisch gibt der Ce-Tec-Computer viel her. Das kompakte Gerät ist in den Farben Schwarz, Weiß, Grau und Blau gehalten. Der Trafo wurde in die Konsole integriert, was übertriebenen Kabelsalat verhindert.

Bei den Anschlüssen herrscht das gewohnte Bild. Die Buchsen für Joysticks und Kassetten-Recorder findet man am rechten Gehäuserand, die restlichen Anschlüsse sind an der Rückseite des Computers angebracht. Der einzige Modulschacht befindet sich auf der Oberseite des Geräts.

Ein empfehlenswertes Gerät

Technisch bietet der Ce-Tec nichts außergewöhnliches. Sein Arbeitsspeicher umfaßt 64 KByte, von denen knapp 29 KByte für Basic-Programme verfügbar sind, wie man es von anderen MSX-Modellen her gewohnt ist.

Der 898 Mark teure Ce-Tec-Computer besitzt jedoch keine speziellen Hardware-Fähigkeiten wie die Modelle von Sony oder Yamaha.

Er ist dennoch ein rundum empfehlenswertes Gerät, an dem man lediglich einen zweiten Modulschacht an der Gehäuserückseite vermißt. Der »schöne Schwarze« von Ce-Tec gehört zu den überzeugenden MSX-Konsolen. (hl)

Da der Spectrum über nur 40 Tasten verfügt, sind diese teilweise 6fach belegt. Das ist nicht unbedingt bedienerfreundlich. Die vorgestellte Tastatur entflechtet die Eingabematrix auf 75 Tasten; ein Fortschritt durch vermeintlichen Rückschritt.

andere Der Weg



Gute Tasten in praxisgerechter Aufteilung

Die sauber hergestellte Platine ist mit ihren 75 Tasten, 34 Dioden und 11 Transistoren auf einem stabilen Holzbrett montiert. Die Verbindung zum Spectrum wird über zwei erstaunlich robuste Folienkabel hergestellt, die anstelle der originalen Tastaturkabel in die Steckbuchsen geschoben werden. Die Suche nach der Stromzuführung bleibt erfolglos, die Elektronik der neuen Tastatur holt sich den Strom über die Tastaturstecker. Hier die

wesentlichen Vorteile gegenüber der Gummi-Tastatur:

- 75 Kurzhubtaster mit Druckpunkt und vergoldeten Kontakten (»Shift-Funktionen sind jetzt direkt erreichbar),
- Beschriftung besser als im Original, zusätzlich mit den deutschen Umlauten für Tasword,
- Zehnerblock mit Dezimalpunkt, Doppelpunkt, Klammer, EXP, Rechenzeichen, AT und DELETE (ohne ärgerlichen SHIFT-Umweg),

— zweite CAPS-, ENTER- und SYMBOL-Taste sowie eine EXTEND-MODE-Taste für den EXTEND-Modus.

Was man für knapp 200 Mark nicht bekommt, ist ein Gehäuse für die Tastatur und eventuell den Spectrum. Dennoch ist diese neue Tastatur eine wertvolle Hilfe bei der Eingabe von Programmen (insbesondere von DATA-Zeilen) und bei der Arbeit mit Tasword 2 — und man ist die Gummi-tastatur los. (mk)

CQ — CQ — CQ

Amateurfunk verbindet Kontinente und Völker. Kaum ein anderes Hobby ist technisch so anspruchsvoll. Zwei gute Gründe für Com-

puter-Freunde, sich damit zu beschäftigen. Happy-Computer will dabei helfen. Wir suchen Artikel und Bauanleitungen zu Hard- und Softwa-

re, mit deren Hilfe man auf Heimcomputern funkfern-schreiben (RTTY) und mor-sen (CW) kann. Einsendungen bitte an:

Markt & Technik Verlag AG
Redaktion Happy-Computer
zu Händen Herrn Lang
(DG8MBU)

Hans-Pinsel-Straße 2
8013 Haar bei München

Spectrum-Diskettensystem im Plus-Look



Eine gelungene Verbindung:
Sinclair Spectrum und
Timex-Diskettensystem

Timex ist nicht mehr auf dem US-Markt als Sinclair-Lieferant tätig. Die Entwicklungsenergien sind in andere Bahnen gelenkt worden. So entstand auch das neue 3-Zoll-Disketten-System für den Spectrum. Die enge Verbundenheit der bei uns als Uhrenhersteller bekannten Firma zu Sinclair fällt gleich ins Auge.

Das Timex 3-Zoll-Diskettensystem besteht aus vier Bausteinen mit den Einzelabmessungen von 16 x 12 x 7 Zentimetern. Dies sind das Netzteil, der Controller und zwei Laufwerke für 3-Zoll-Standarddisketten mit je 140 KByte Speicherkapazität pro Seite. Damit sind also ohne Umdrehen der Disketten 280 KByte im direkten Zugriff. Die Verbindung zum Spectrum besorgt ein Interface, welches auf den Systembus des Computers gesteckt wird. Die Bus-Leitungen sind leider nicht durchgeführt und so bleibt für den Druckeranschluß nur die Nutzung der beiden in dem Controller eingebauten seriellen Schnittstellen. Auch die gleichzeitige Verwendung

des Interface 1 von Sinclair ist nicht möglich.

Das Timex Operating System bietet alle die Funktionen, die man von Personal Computern her gewohnt ist. Dies reicht von »open access« bis zum »diskcopy« und der Möglichkeit der Schaffung von Unterdirectories in zwei Ebenen und laut Timex soll auch das CP/M zu implementieren sein. Die Befehlseingabe ähnelt in verblüffender Weise dem Format der Microdrive-Bedienung: Befehlswort*,Anführungszeichen und so weiter. Die Arbeit ist also recht komfortabel durch konsequente Nutzung der Schlüsselwörter des Spectrum. Als Besonderheit ist noch aufgefallen, daß die Programme

und Files nur mit ihrem Namen aufgerufen werden. Das Betriebssystem verlangt nicht die Nennung des Laufwerkes. Die Folge ist klar: Auf keiner Diskette darf ein File-Name verwendet werden, der schon vorhanden ist, da diese Disketten dann nicht gleichzeitig in den Laufwerken (bis zu vier) sein dürfen. Das TOS wüßte dann nicht, welches Programm nun aufgerufen ist. Übrigens belegt das Betriebssystem keinen Speicherplatz im RAM des Spectrum. Mit einem Laufwerk kostet das Timex Diskettensystem für den Spectrum rund 1000 Mark. Die 3-Zoll-Disketten, die mittlerweile überall erhältlich sind, kosten etwa 18 Mark. (mk)

Alle Diskettensysteme für den Spectrum auf einen Blick

System	Hersteller	Preis in Mark (zirka) mit einem Laufwerk
Beta Disk 5¼ Zoll	Technology Research	1000 bis 1200
Logitek VIC 1541	Höft + Lesser	900 bis 1000
MCD1 3 Zoll	Thurnall Electronics	998
Timex Operating System 3 Zoll	Timex	900 bis 1000
Viscount 5¼ Zoll	Macronics Systems	899

Schön oder schnell, ganz nach Wunsch

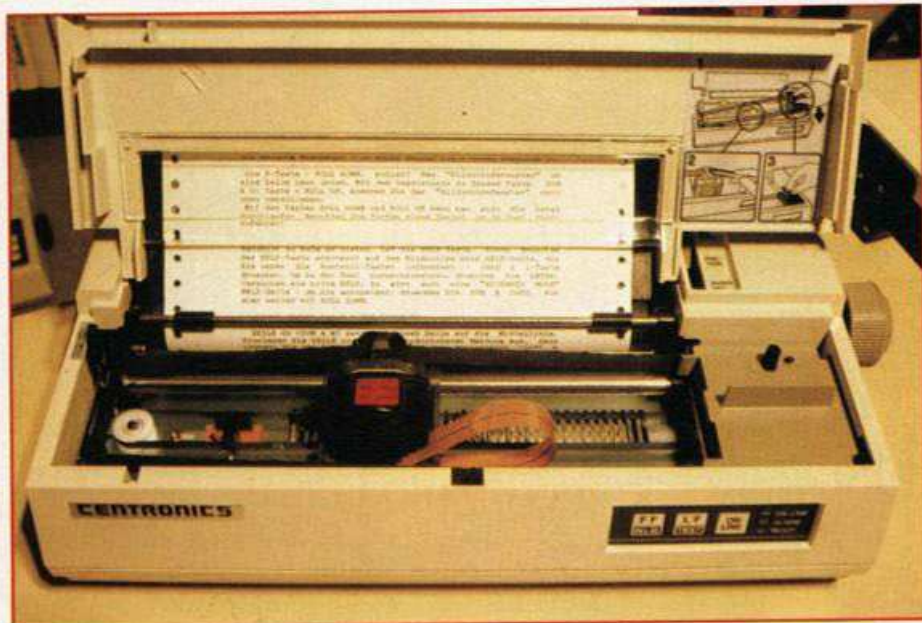

Der Horizon H80 ist ein Matrixdrucker, der kaum Wünsche offen läßt. Er ist schnell, leise und hat ein Schriftbild, das fast »Typenrad-Qualität« besitzt.

◀ Der Centronics Horizon H80

▼ Der solide Druckkopf mit robuster Führung

Die Druckgeschwindigkeit des Centronics Horizon H80 wird mit 160 Zeichen pro Sekunde angegeben. Diese hohe Geschwindigkeit wird selbst bei Grafiken, ausgegeben von einem Spectrum per COPY-Befehl, beibehalten. Damit ist der Drucker erheblich schneller als der FX80 (1 800 Mark), dabei jedoch merklich leiser, dafür aber mit 2 000 Mark auch teurer. Bei normaler Schrift wird mit einer 11 x 9-Matrix gedruckt. Der Vorteil dieses Druckers ist jedoch die Option »NLQ« (Near-Letter-Quality). Hierbei handelt es sich um eine Schönschrift in der Qualität »dicht am Typenrad vorbei«. Bei dieser Schriftart wird mit einer 23 x 16-Matrix mit noch 27 cps gearbeitet.

Neben dem üblichen EDV-Endlospapier mit Randlochung können auch Rollenpapier oder Einzelblätter verarbeitet werden.

Zur Standardausrüstung gehört eine Centronics-Schnittstelle, ein RS232-Interface kann nachgerüstet werden. Der Traktor ist im Preis enthalten. Damit ist der Drucker an allen Computern mit einer der beiden genannten Schnittstellen zu verwenden und sowohl für gehobene Heimcomputer als auch für Personal Computer geeignet.

Die Verarbeitung ist sauber und robust, der Druckkopf und seine Führung versprechen eine hohe Lebenserwartung. Negativ ist nur zu vermerken, daß das Farbband wieder einmal eine Spezialversion ist, die beim Wechsel schwarze Finger garantiert. (mk)

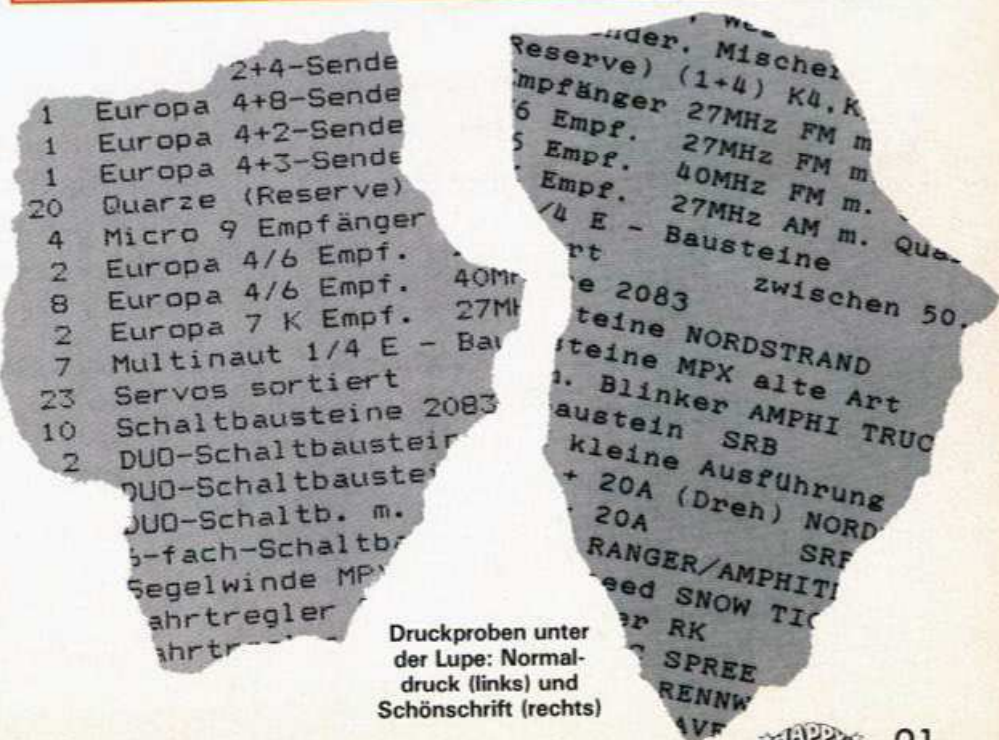
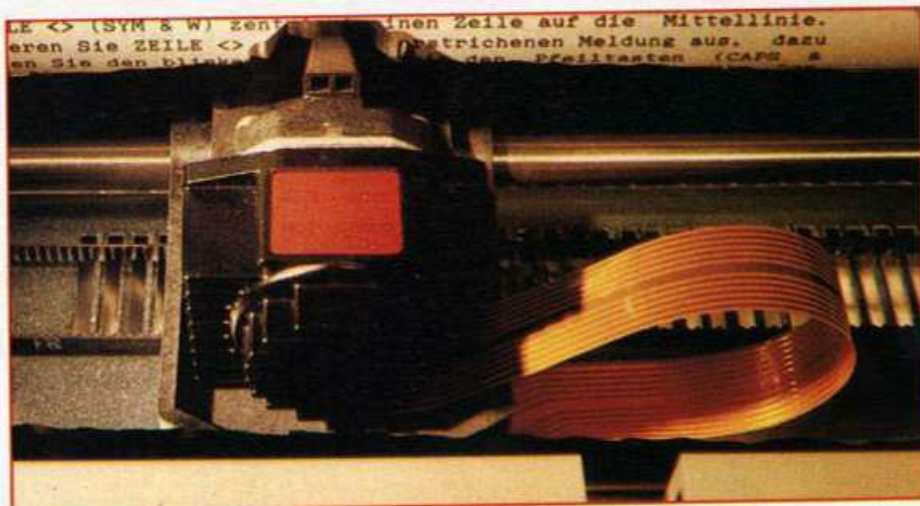

Druckproben unter der Lupe: Normaldruck (links) und Schönschrift (rechts)

Markt & Technik-Buchverlag

An diesen Sinclair-Büchern
kommen Sie nicht vorbei



R. Egeler
ZX-Spectrum Hardware
Januar 1985, 147 Seiten

Dieses Buch vermittelt Ihnen ein fundiertes Basiswissen über Aufbau und Entwicklung eigener Hardware. Es gibt Ihnen die Möglichkeit, Ihren Spectrum professionell für Meß- und Regelungsaufgaben einzusetzen: Ausführliche Beschreibung der einzelnen ICs mit Abbildungen und 2-System-Schaltplänen - Anschluß einer PIO-Ansteuerung von Dezimalanzeigen - Leuchtdioden - Relais - DIL-Schalter - Eine akkugruppierte Hardwareuhr mit vierstelliger Anzeige - Soundgenerator mit drei Kanälen.
Best.-Nr. MT 737
(Sfr. 27,50/6S 232,40)

DM 29,80

Einführung in die Mikrocomputertechnik. 1982, 4. überarb. Auflage, 488 Seiten
Das schon legendäre Standardwerk spiegelt den Stand der Mikrocomputertechnik wider - ausführlich erläuterte Grundbegriffe - alles über Speicherung von Informationen im Mikrocomputer - Vergleich alternativer Mikrocomputersysteme.
Best.-Nr. PW 138
DM 66,- (Sfr. 60,70/6S 514,80)

Basic für Einsteiger. 1984, 239 Seiten
Ein Arbeitsbuch für den absoluten Anfänger - Basic-Anweisungen Schritt für Schritt erklärt und anhand von einfachen Beispielen erläutert - das beliebte Arbeitsmittel für Lehrkräfte und für den interessierten Computerfan.
Best.-Nr. MT 680
DM 32,- (Sfr. 29,50/6S 249,60)

UCSD Pascal. September 1984, 492 Seiten
Eine Unterweisung in das weit verbreitete und auf allen gängigen Mikrocomputern verfügbare UCSD-Pascal - überschaubare Lerneinheiten - eingehende Behandlung der Datenstrukturen, Records und Dateien - numerische Verfahren für Statistiken - Sortieralgorithmen - die Maschinsprache.
Best.-Nr. MT 715
DM 64,- (Sfr. 58,90/6S 499,20)

Der Einstieg in FORTH. November 1984, 337 Seiten
Editieren von Programmen - Fehlersuche und -Korrektur - Diskettenoperationen - Zahlentypen - Grundlagen des strukturierten Programmierens - der FORTH-Standard FORTH-79 und Erweiterungen - ausführliches Glossar - FORTH - die Sprache für alle, die mehr aus ihrem Computer herausholen wollen!
Best.-Nr. MT 786
DM 58,- (Sfr. 53,40/6S 452,40)

Im Land der Abenteuer. 1984, 146 Seiten
Ein Lösungsbuch für zahlreiche Computerspiele - Tod in der Karibik - Transsylvanien - Unternehmen Asteroid - Das geheimnisvolle Haus - Zauberer und Prinzessin - Das goldene Vlies - Zeitzone - Der dunkle Kristall.
Best.-Nr. MT 699
DM 29,80 (Sfr. 27,50/6S 232,40)



D. Laine
Maschinencode-Programme für den ZX Spectrum

1984, 204 Seiten
Nützliche Maschinencode-Programme mit Ihrem ZX Spectrum - Sortierung von Fließkommazahlen - Übernahme von Parametern direkt von einem Basic-Programm - Flußdiagramme - für Profis und solche, die es werden wollen.
Best.-Nr. MT 702
(Sfr. 29,50/6S 249,60)

DM 32,-



T. Bridge/R. Carnell
ZX-Spectrum Abenteuerspiele
September 1984, 208 Seiten

Die Entstehungsgeschichte der Abenteuerspiele mit repräsentativen Beispielen für jede »Epoche«. Ein Programm speziell für Ihren ZX-Spectrum: »Das Auge des Sternenkriegers«, ein Grafik-Abenteuerspiel, das Sie in Atem hält!
Best.-Nr. MT 712
(Sfr. 27,50/6S 232,40)

DM 29,80

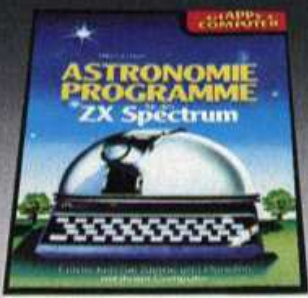

M. Gavin
Astronomie-Programme für den ZX Spectrum

September 1984, 268 Seiten
Eine phantastische Reise in die Welt des Kosmos mit Ihrem ZX-Spectrum: Der Julianische Kalender - Die Mondphasen - Eigene Satelliten starten - Kepler's Umlaufbahnen - Die Umlaufbahnen Plutos - Interessant nicht nur für Hobby-Astronome.
Best.-Nr. MT 732
(Sfr. 27,50/6S 232,40)

DM 32,80



Dr. E. Heß
Schnelles Rechnen mit dem ZX81
Oktober 1984, 276 Seiten

Das Betriebssystem - der BASIC-Interpreter - Geklomma-Macro-Befehle zur Verkürzung der Rechenzeiten - alle Programmbeispiele sind lauffähig auf dem ZX81 mit dem 1K-RAM-Speicher, ein 16K-Speicher vereinfacht die Programmentwicklung.
Best.-Nr. MT 706
(Sfr. 27,50/6S 232,40)

DM 29,80

Markt & Technik-Fachbücher gibt's beim Buchhändler, bei Horten, Quelle und im Computershop.

Fragen Sie dort nach dem Gesamtkatalog mit über 160 neuen Computer-Büchern!

Bestellkarten bitte an Ihren Buchhändler oder an eine unserer Depotbuchhandlungen.
Adressenverzeichnis am Ende des Heftes!

Markt & Technik

Verlag Aktiengesellschaft
Buchverlag

Hans-Pinsel-Straße 2, 8013 Haar bei München, ☎ (089) 46 13-220
Schweiz: Markt & Technik-Vertriebs AG, Alpenstraße 14, CH-6300 Zug, ☎ 042/22 31 55
Österreich: Rudolf-Lechner & Sohn, Heitzwerkstraße 10, A-1232 Wien, ☎ 0222/67 76 26

Sparen am richtigen »Drucker-Ende«

Wenn Sie einen Sinclair-Computer und einen Drucker GP50S besitzen, sparen Sie mit zwei Tricks rund 50 Mark.

Sparen am richtigen Ende ist hier sogar wörtlich zu nehmen: Wenn Sie einen ZX81 haben und den GP50S anschließen wollen, benötigen Sie einen Adapter. Dies wurde bisher von Seikosha in der Werbung nicht gesagt und die ersten Testgeräte hatten auch einen Stecker, der direkt in den ZX81 paßte. Der Adapter, der nötig ist, weil der jetzige Bus-Stecker für den Spectrum ausgelegt ist, hat zwei wesentliche Nachteile. Erstens kostet er rund 30 Mark und zweitens trägt er nicht zur Betriebssicherheit bei. Er vergrößert die Gefahr der »Wackler« am System-Bus wesentlich.

Sparen am laufenden Band

Doch dieser Adapter ist im Grunde genommen nichts anderes als ein »abgesägter« Stecker mit durchgeführtem Bus. So sparen Sie Ärger und Geld: Bild 1 zeigt Stecker und Adapter. Sägen Sie von dem Stecker auf der einen Seite (der kurzen) zwei und auf der anderen Seite drei Kontakte sauber ab. Dazu müssen Sie nicht unbedingt den Stecker aufschrauben, aber es geht dann natürlich leichter. Keine Angst, wenn Sie den Drucker nun an einem Spectrum betreiben wollen. Die abgesägten Kontakte werden nicht benötigt, sie sind lediglich durchgeführt. Stecken Sie also den Druckeranschluß am besten als letzte Erweiterung ein. Es gibt nur wenige Erweiterungen für den Spectrum, die die Kontakte an den Außenseiten benötigen.

Der Drucker GP50S wird mit einem Farbband geliefert, in das ein »Inker«, also eine Farbpatrone eingelegt wird (Bild 2). Das erweckt den Eindruck, man könne später nur diesen Pfennigartikel austauschen, statt des 22 Mark teuren kom-

pletten Farbbandes. Diesen Inker gibt es jedoch nicht separat zu kaufen! Bleibt also nur der Kauf eines neuen Bandes, oder unser Rezept:

Die Axt im Hause ...

Man nehme einen kleinen Bohrer von 3 mm Durchmesser und bohre in eine Seite ein Loch. Als Zutat kaufen Sie für etwa zwei Mark eine Mini-Flasche mit Stempelfarbe, wie sie

für Datumsstempel angeboten wird. Von diesem billigen Saft geben Sie nun etwa drei Tropfen in die Bohrung. Das Filzstück saugt die Farbe gierig auf. Die Patrone verschließen Sie nun mit einem Stück Tesafilm und legen sie in die Bandkassette ein. Damit sind die nächsten 100 Meter Ausdruck gesichert und 20 Mark gespart.

Vermutlich läßt sich diese »Operation« noch ein zweites Mal durchführen, ehe das Farbband durch die Druckernadeln ruiniert ist. (mk)



Bild 1.
Das dicke Ende:
Stecker und Adapter



Bild 2.
Farbband
mit Patrone zum
»Nachladen«

Schreibschutz-Schalter

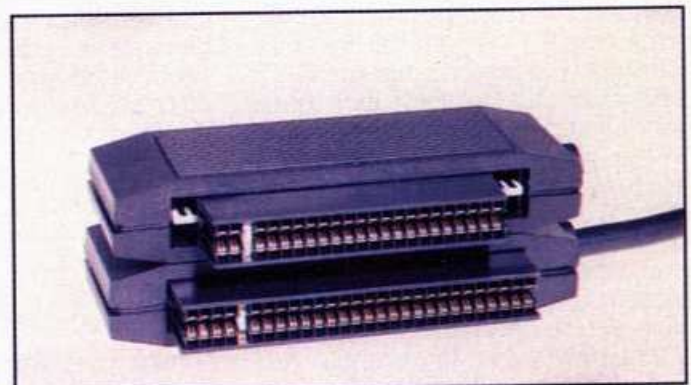
Wenn Sie Besitzer einer Atari-810-Diskettenstation sind und den Schreibschutz an den Disketten nicht vor jedem Beschreiben aufs neue entfernen möchten, modifizieren Sie doch einfach Ihr Laufwerk.

Der Trick ist eigentlich schon alt: Wenn man seine Disketten beidseitig verwenden möchte, versieht man sie einfach mit einer zusätzlichen Schreibschutzkerbe. Mit einem Bürolocher läßt sich diese Modifikation bewerkstelligen. Wenn man aber die gewünschte Stelle auf der Plastikscheibe nicht genau findet, dann kann diese schnell so aussehen, als hätte sich eine Maus die Diskette schmecken lassen. Dieses Verfahren kann beispielsweise bei Atari- oder Commodorelaufwerken angewandt werden. Ausnahme: Laufwerke die das Indexloch verlangen.

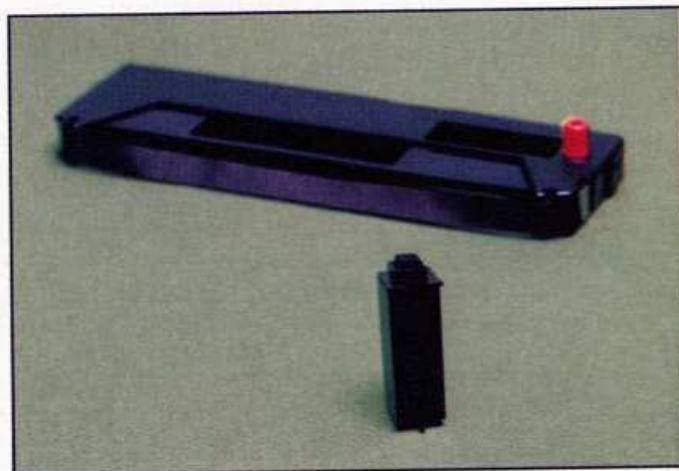
Wer ein Atari-810-Laufwerk besitzt, braucht nicht unbedingt jede einzelne Diskette zu bearbeiten, sondern kann eine kleine Veränderung an seinem Laufwerk vornehmen. Da bei diesem Laufwerk die Schreibschutzkerbe mittels einer Lichtschranke abgefragt wird, kann

diese einfach umgangen werden, indem man sie durch einen Schalter ersetzt. Wenn dann die Abfrage nicht mehr optisch erfolgt, ist es unwichtig, ob eine Kerbe vorhanden oder ob sie mit einem lichtundurchlässigem Klebestreifen versehen ist.

Für den Umbau werden folgende Bauteile benötigt:

- LED rot,
- LED grün,
- etwas Kabel
- 1 Schalter 2x UM.

Folgendes Werkzeug sollte Ihnen zur Verfügung stehen:

- eine kleine runde Feile,
- eine kleine viereckige Feile,
- LötKolben und Lötzinn,
- ein Messer.

Arbeitsablauf

Zuerst muß der Gehäusedeckel des Laufwerks abgenommen wer-

den. Entfernen Sie also die vier runden Plastikkappen auf der Oberseite des Gehäuses. Verwenden Sie gegebenenfalls einen kleinen Schraubenzieher.

Bild 1 zeigt das geöffnete Gehäuse von oben und Bild 2 die Seitenansicht auf die senkrecht stehende Platine. Rechts oben sind zwei Stecker angebracht, zu denen mehrere Kabel führen. Vier der zum linken Stecker führenden Kabel müssen wir nun unsere Aufmerksamkeit schenken. Verfolgen wir diese, sehen wir, daß sie an zwei Steckern an der Laufschiene enden. Entfernen Sie die Stecker vorsichtig. Ziehen Sie die Kabel aus deren Halteklammern bis zum Platinenstecker. Bereits jetzt sollten Sie sich überlegen, wo Sie den Schalter und die zwei zusätzlichen LEDs anbringen möchten. Am übersichtlichsten wäre wohl die Frontplatte (Bild 3). Markieren Sie die gewünschten Stellen mit ei-



Bild 1. Draufsicht auf das geöffnete Diskettenlaufwerk



Bild 3. Frontplatte

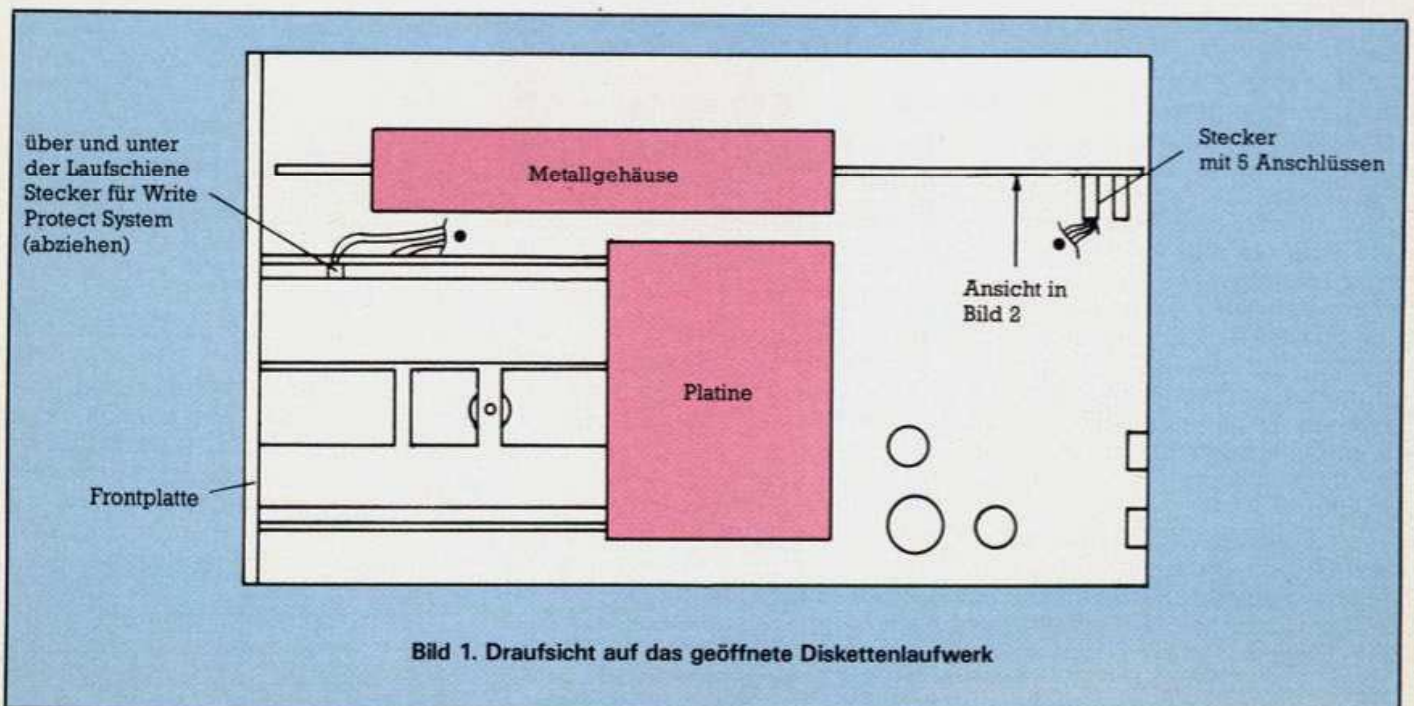

Stromversorgung für LEDs

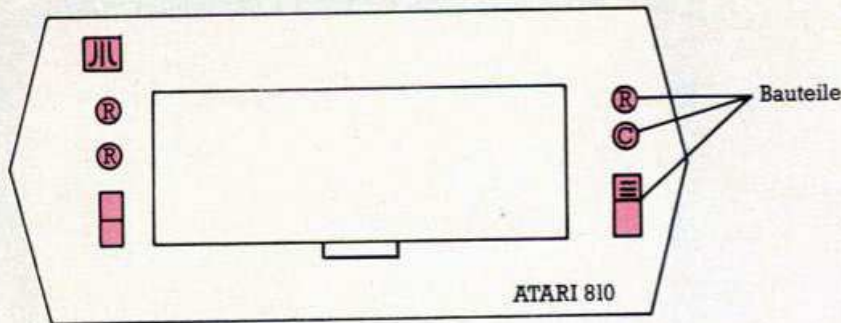
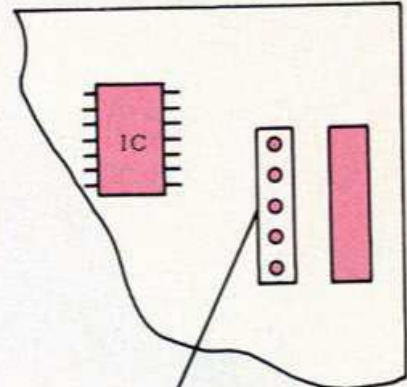
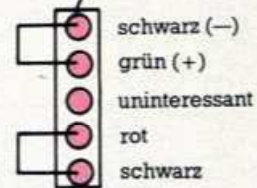

Bei Kurzschluß können Disketten beschrieben werden, ansonsten ist Write Protect vorhanden

Bild 2. Seitenansicht auf die senkrecht angebrachte Platine

Die Farben der Kabel können sich je nach Modell unterscheiden. Wichtig! Die Anschlußbelegung ist aber identisch.

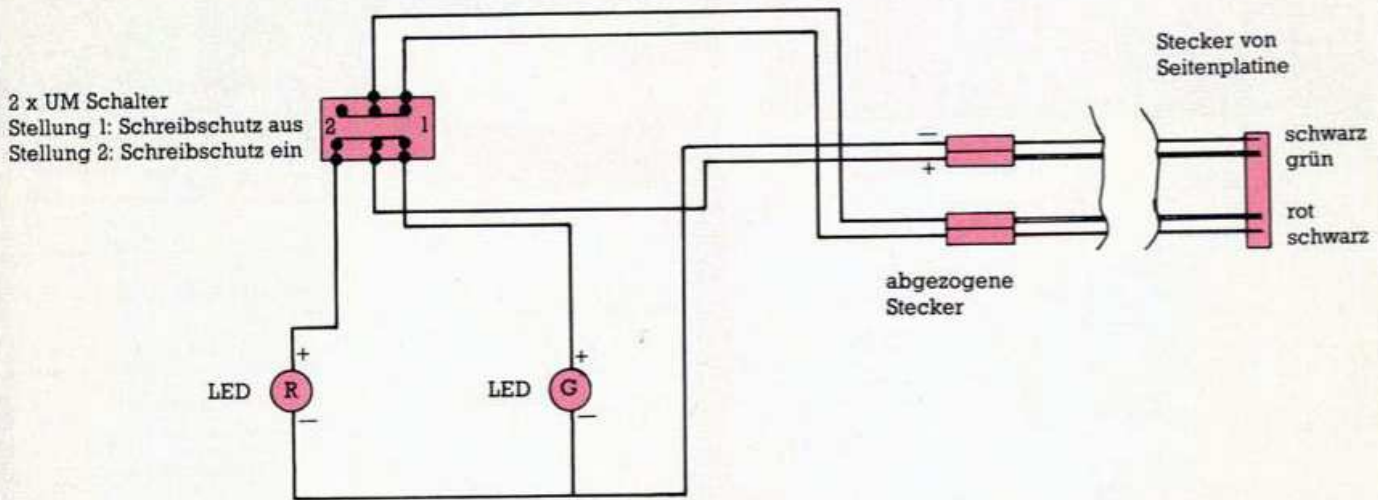

Achtung! Bei den LEDs auf die richtige Polung achten.

Bild 4. Schaltbild

nem Bleistift. Verwenden Sie, falls vorhanden, einen kleinen Bohrer, dann lassen sich die Löcher einfacher mit den Feilen bearbeiten. Achten Sie darauf, daß die Bohrungen nicht zu groß werden. Mit etwas Plastiklebstoff können dann die LEDs fest verankert werden. Achten Sie beim Verlöten der Kabel auf die Polung der LEDs, die jeweils mit einem Plus- und einem Minus-Pol versehen sind.

Um die Kabel zum Schalter und zu den LEDs besser am Stecker anbringen zu können, sollte ein etwa ein Zentimeter langes Stück Isolierung entfernt und der Draht verzinkt werden. Achten Sie auch beim Platinen-Stecker auf die Polung (Bild 4).

Rotes und grünes Licht

Bauen Sie Ihr Laufwerk wieder zusammen und testen Sie die Schal-

tung. Bei Schalterstellung 1 muß die grüne und bei Schalterstellung 2 die rote LED brennen. Nehmen Sie sich eine formatierte Diskette zur Hand und überprüfen Sie den Schreibschutz in beiden Schalterpositionen. Brennt die rote LED, sollte Sie beim Beschreiben der Diskette eine Fehlermeldung erhalten, brennt die grüne, sollte der Schreibvorgang ausgeführt werden.

(Holger Brieger/wb)

Markt & Technik-Buchverlag

Verstehen Sie Spaß —
verstehen Sie Atari



A. Z. Lamonte jr.

Ausgesuchte Atari-Programme mit Listings

Oktober 1984, 171 Seiten
Mehr als 25 Programme — vom alltäglichen Kleinkram bis zu geschäftlichen Anwendungen und Dienstprogrammen · Girokontoführung · Adressenverzeichnis · Joggingkontrolle · Hauptstädte-Quiz · Rechtschreibtrainer · Spielprogramme · Zinsberechnung · Terminkalender · Lagerliste · Routine für Programmauflistung · Schriftgenerator u.v.a.m. · Für Anfänger, die den Umgang mit dem Computer und die Grundbegriffe des Programmierens lernen wollen.

Best.-Nr. MT 759
(Str. 29,50/6S 249,60)

DM 32,—

Das Atari-Buch, Band 1. 1984, 158 Seiten

Die grundlegenden Programmiermöglichkeiten für Ihren Atari · mit einem Spiel zum Eingewöhnen · Erstellung von Text und Grafik · Player Missiles · Basic-Besonderheiten · ausführliche Assemblerlistings im Anhang.

Best.-Nr. MT 703
Best.-Nr. MT 783 (Beispiele auf Diskette)

DM 32,— (Str. 29,50/6S 249,60)
DM 38,— (Str. 38,—/6S 342,—)

Das Atari-Buch, Band 2. Oktober 1984, 197 Seiten

Spezielle Programmiermöglichkeiten und Maschinenprogramme · Basic-Kenntnisse und das Studium des Handbuchs (Das Atari-Buch, Bd. 1) werden vorausgesetzt · ein geeigneter Ratgeber für alle, die die hervorragenden Grafik- und Soundeigenschaften des Atari ausnutzen wollen!

Best.-Nr. MT 704
Best.-Nr. MT 775 (Beispiele auf Diskette)

DM 32,— (Str. 29,50/6S 249,60)
DM 38,— (Str. 38,—/6S 342,—)

Mein Atari-Computer. 1983, ca. 400 Seiten

Alles über Aufbau und Bedienung des Atari-Computers · Programmieren in Basic · Grafikfunktionen · Tonerzeugung · abgeleitete Trigonometrische Funktionen · Tabellen zur Zahlenumwandlung · das Standardwerk für Anfänger.

Best.-Nr. PW 554

DM 59,— (Str. 54,30/6S 460,20)

Spiele für den Atari. September 1984, 216 Seiten

Eine unterhaltsame Einweisung in die Atari-BASIC-Programmierung anhand von bereits bewährten sowie raffinierten neuen Computerspielen · wie man ein Programm strukturiert · Einsatz von Unterprogrammen · Tabellenverarbeitung · bewegte Grafiken · Testen von Programmen · noch nie hat Home-Computing so viel Spaß gemacht!

Best.-Nr. MT 678

DM 32,— (Str. 29,50/6S 249,60)

Lerne Basic auf dem Atari. November 1984, 321 Seiten

Dieses Buch führt sowohl Kinder als auch Erwachsene in die Grundlagen des Atari-Basic ein · Action-Spiele · Brettspiele · Wortspiele · Hinweise · Erklärungen · Übungen · amüsant und leicht verständlich präsentiert · Zum Selbststudium geeignet.

Best.-Nr. MT 692

DM 38,— (Str. 35,—/6S 296,40)



H. Kohl/T. Kahn et al.

Spiel und Spaß mit dem Atari

1984, 338 Seiten
Einfache Programme in Basic · wie man ein Spiel entwickelt · Lernstoff trainieren · Zahlen und Logik · Grafik · Farben · Töne und Musik · den Atari-Computer spielend erforschen.

Best.-Nr. MT 672
(Str. 38,60/6S 327,60)

DM 42,—



T. Bridge

Atari-Abenteuerspiele

1984, 148 Seiten
Alles über die Anfänge der Abenteuerspiele · Textabenteuer mit vielen Rätseln · Schatzsuche · Kampf mit Monstern · Das Auge des Sternenkriegers · mit hilfreichen Anregungen zum Schreiben Ihrer eigenen Spieleprogramme.

Best.-Nr. MT 727
(Str. 27,50/6S 232,40)

DM 29,80

Best.-Nr. MT 728 (Beispiele auf Diskette)
(Str. 38,—/6S 342,—) DM 38,—



H. Glöcksmann

Der Atari als Musikbox

November 1984, 196 Seiten
Eine musikalische Einführung in die Computerprogrammierung · was Sie über Resonanz und Harmonie wissen müssen · Musikprogramme in BASIC für zwei, drei und vier Stimmen sowie für einen Kanon · besondere Geräuscheffekte · eine Lieder-Bibliothek · für Anfänger.

Best.-Nr. MT 797
(Str. 27,50/6S 232,40)

DM 29,80



J. White

Strategische Computerspiele für Ihren Atari

1984, 148 Seiten
Aufbau eines Spielfeldes · der Bewegungsablauf · Mustereröffnungen · das Endspiel · Dame, Schach, Warp Trog als Beispiele strategischer Spiele · Anleitung zur systematischen Fehlersuche.

Best.-Nr. MT 681
(Str. 29,50/6S 249,60)

DM 32,—

Best.-Nr. MT 682 (Beispiele auf Diskette)
(Str. 38,—/6S 342,—) DM 38,—

**Markt & Technik-Fachbücher gibt's
beim Buchhändler, bei Horten, Quelle
und im Computershop.**

**Fragen Sie dort nach dem
Gesamtkatalog mit über 160 neuen
Computer-Büchern!**

Bestellkarten bitte an Ihren Buchhändler oder an eine
unserer Depotbuchhandlungen.
Adressenverzeichnis am Ende des Heftes!

Markt & Technik

Verlag Aktiengesellschaft
Buchverlag

Hans-Pinsel-Straße 2, 8013 Haar bei München, ☎ (089) 46 13-220
Schweiz: Markt & Technik-Vertriebs AG, Alpenstraße 14, CH-6300 Zug, ☎ 042/22 31 55
Österreich: Rudolf-Lechner & Sohn, Heizwerkstraße 10, A-1232 Wien, ☎ 02 22/67 75 26

Software-Knackern dazwischengepfuscht

Einen fast perfekten Schutz bietet »Copy-Killer« für den Apple II. Programme in Applesoft-Basic können weder kopiert noch gelistet oder gar ausgedruckt werden.

Welcher Programmierer ärgert sich nicht, wenn er um die Früchte seiner Arbeit gebracht wird. Software-Klau ist zwar strafbar, wird oft aber immer noch als Kavaliersdelikt angesehen. Hier kann nur ein guter Kopierschutz das mangelnde Unrechtsbewußtsein ausgleichen.

Programm »Copy-Killer« für den Apple II behauptet, ein solcher zu sein. Für knapp 230 Mark bekommt man eine Diskette sowie ein dreiseitiges deutsches Handbuch. Diese Anleitung erweckt den Eindruck, als ob sie in größter Eile zusammengeschrieben ist. Wichtige Informationen — beispielsweise, daß für »Copy-Killer« der Diskcontroller in Slot 6 eingesteckt sein muß — werden verschwiegen. Auch die einzelnen Routinen des menügesteuerten Programms werden nicht ausführlich genug erklärt.

Optisch ist das Menü etwas amateurhaft gestaltet. Der Cursor blinkt nicht unter den Wahlmöglichkeiten, sondern in der Grundstellung oben links. Der Ladevorgang der einzelnen Routinen erfolgt in Form eines Textfiles.

Schwache Bedienungsführung

Mit Hilfe der Routine, die über die Taste »C« angewählt werden kann, kann man dem zu schützenden Programm eine sogenannte »Boot-Message« voranstellen. Diese Meldung erscheint später beim Booten der geschützten Diskette auf dem Bildschirm. Bedingt durch den Tastaturpuffer ist sie auf 256 Zeichen beschränkt, die immer in den obersten Zeilen des Bildschirms stehen. Eine freie Positionierung ist nicht möglich.

Nach der Boot-Message wird der Benutzer aufgefordert, den Programmnamen einzugeben. Das zu

schützende Programm soll in Applesoft-Basic geschrieben sein und in der ersten Zeile eine »ONERR GOTO«-Bedingung enthalten. Der Grund hierfür bleibt undurchsichtig, da beim Fehlen dieser Anweisung der Programmablauf keineswegs gestört wird.

Die nächste Meldung von »Copy-Killer« fordert eine Leerdiskette an, die als sogenannte »Copy-Killer-Slave«-Diskette formatiert wird. Zirkum 45 Sekunden später springt das Programm wieder zu den fünf Optionen des Menüs. Mit anderen Parametern kann man nun eine weitere Diskette initialisieren, mit neuer »Boot-Message« oder neuem Programmnamen.

Bei der Wahl der Option sollte man umsichtig zu Werke gehen, denn es wurde versäumt, eine Abbruchmöglichkeit einzubauen. Eine einmal falsch gewählte Routine wird unerbittlich ausgeführt.

Über die Taste »T« wählt man den eigentlichen Kopiervorgang. »Copy-Killer« fragt zuerst, wieviele Laufwerke angeschlossen sind. Verfügt man nur über eins, so ist der folgende Arbeitsgang sehr aufwendig, da Quell- und Zieldiskette ständig getauscht werden müssen. Kann man auf zwei Diskettenstationen zurückgreifen, so muß die ungeschützte Queldiskette immer in Laufwerk eins gesteckt werden. Der Slot wird nicht abgefragt, so daß der Anwender keine Wahlmöglichkeit hat, einen bestimmten Slot anzusteuern. Verwunderlicherweise wird die Kopieroutine mit einer nochmaligen Frage nach der Anzahl der Laufwerke beendet. Die Antwort müßte doch eigentlich noch irgendwo gespeichert sein.

Nach dem Kopieren ist das Programm im wahrsten Sinn des Wortes am Ende. Man wird nicht in das Hauptmenü zurückgeführt oder in eine Routine, die das Testen der ge-

schützten Diskette erlaubt. Kopierschutz und ein ungeschickter Programmaufbau erlauben nur noch der Ein-/Austaste eine sinnvolle Anwendung. Nach diesem Hardware-Interrupt kann man »Copy-Killer« erneut starten oder die bearbeitete Diskette testen.

Kein Fehlersieb

Die Bedienungsanleitung drängt auf sorgfältige Arbeit. Der Kopierschutz von »Copy-Killer« reagiert nämlich auf Fehler sehr unwirsch, und das Programm hängt sich auf. Änderungen im DOS verhindern Fehlerausgabe und gestatten auch kein Listen der Befehlsfolge. Das DOS 3.3 wird von »Copy-Killer« leicht modifiziert, aber in den wesentlichen Punkten unverändert übernommen. Erstaunlicherweise sind die Eingriffe aber so groß, daß einige Programme der System-Master-Diskette nicht mehr laufen. So zum Beispiel »Phone List«.

Seine eigentliche Aufgabe — das Kopieren von Programmen zu verhindern, beziehungsweise zu erschweren — erfüllt »Copy-Killer« sehr gut. Mit Hilfe einiger Tricks kann man sogar den Angriff mittels Kopierkarten abwehren. So beispielsweise, indem man auf die RWTS-Routine (Read Write Track Sektor) des DOS zurückgreift, oder wenn man Teile des zu schützenden Programms auf die Language-Karte verlagert.

Für Hobby-Programmierer, die ihr Programm nur »zum Spaß« schützen wollen, ist »Copy-Killer« wahrscheinlich zu umfangreich und teuer. Wer hingegen sein Produkt vermarkten will, der ist trotz der unzulänglichen Bedienerfreundlichkeit und des schwachen Handbuchs sehr gut bedient.

(Erik Grassl/hg/wb)



Frisch aus den USA kommt ein neues Grafik-Programm für Commodore 64 und Apple II, das alle bisherigen Malhilfen in den Schatten stellt. »Blazing Paddles« heißt das Prachtstück, und setzt einen neuen Maßstab.

Koala Painter«, »Super Sketch« und »Paint Magic« waren bisher die klangvollsten Namen, wenn von Grafik-Hilfen die Rede war. Mit solchen Programmen wird der Heimcomputer zum elektronischen Malkasten, der dank Farbe und guter Auflösung eine vorzügliche Leinwand abgibt.

Apple II- und C 64-Besitzer mit künstlerischen Ambitionen haben nun Grund zur Freude. »Blazing Paddles« vom Marktneuling »Baudville« ist ein fantastisches Malprogramm, das keine Wünsche offen und die bisherige Grafiksoftware hinter sich läßt.

»Blazing Paddles« besteht lediglich aus einer Diskette; teure Zusätze sind nicht nötig. Das Programm wird wahlweise mit Joystick, Grafiktablett, Maus, Lichtgriffel, Track-Ball oder Paddle gesteuert. Eine Zusammenarbeit mit einer solch breiten Auswahl an Eingabegeräten ist ebenso löblich wie einmalig.

Nach der Wahl des Eingabegerätes erscheint das Hauptmenü auf

dem Bildschirm, das in zahlreiche Unterpunkte gegliedert ist. Das gesamte Programm weist eine sehr komfortable Menüstruktur auf, mit der auch Einsteiger nach kurzer Zeit gut zurecht kommen.

Der Befehlsumfang von »Blazing Paddles« ist beachtlich. Da wären zunächst einmal die Standard-Befehle, über die andere gute Grafik-Programme auch verfügen. Mit ihnen werden Linien und Kreise gezogen, Flächen farbig ausgefüllt, Punkte gesetzt oder auch frei Hand gezeichnet.

Dann gibt es eine Reihe von Befehlen, die von anderen Programmen zwar bekannt sind, aber bei »Blazing Paddles« wesentlich besser und praktischer realisiert wurden. Hinzu kommen ganz neue Funktionen, denen wir uns ausführlich widmen.

Beim Löschen des Bildschirms mit »Clear« kann gleich eine neue Hintergrundfarbe mitgewählt werden. Auch das Vergrößern eines Bildausschnitts mit dem »Zoom« ist sehr komfortabel. Beim Bearbeiten eines

Ausschnitts, der beliebig gescrollt werden kann, steht ständig ein eigenes Zoom-Farbmenü parat.

Bei den Farben geht es dann sehr bunt zu. »Blazing Paddles« erlaubt es, die 16 Standardfarben untereinander zu mischen, so daß über 200 Farbtöne zur Verfügung stehen. Den Mischfarben sieht man bei genauem Hinschauen an, daß sie aus zwei anderen Farbtönen entstanden sind. Sie sind aber dennoch eine Bereicherung des Programms, da man durch das Herumexperimentieren mit verschiedenen Grundfarben interessante Kombinationen erreicht.

Das Besondere am »Farbmischkasten« von »Blazing Paddles« ist die sehr einfache Handhabung, die dieses Programm wieder einmal auszeichnet.

Ungewöhnlich ausführlich ist auch das Disketten-Menü. Es können nicht nur Bilder sondern auch Zeichensätze oder »Windows«, bestimmte Bildausschnitte, auf die wir später noch eingehen, auf einer Diskette gespeichert und jederzeit wie-



Farben, Windows und Shape zusammengemixt

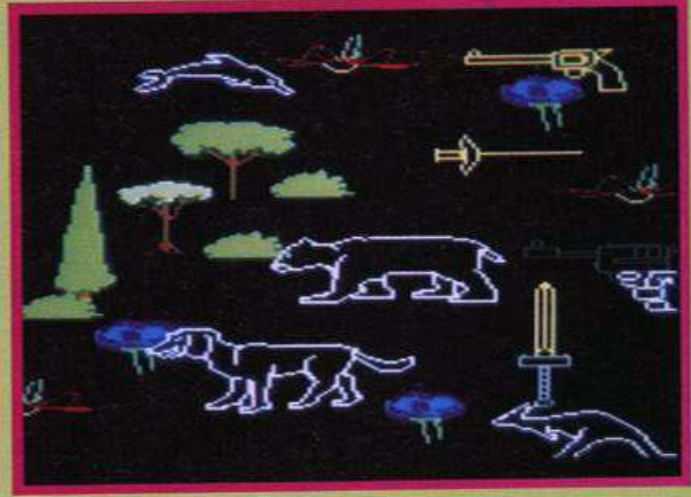

Eine Auswahl aus der »Shape«-Bibliothek

der geladen werden. Auch das Einlesen des Directory oder das Formatieren einer frischen Floppy funktioniert vom Menü aus.

Wer einen Drucker besitzt, wird sich über das umfangreiche Hardcopy-Menü freuen. Bei der von uns getesteten C 64-Version wurde abgefragt, ob ein Interface benutzt wird. »Blazing Paddles« verträgt sich mit Commodore- Epsom- und Gemini-Druckern. Der Ausdruck erfolgt über die ganze Seitenbreite. Farben werden in Graustufen übersetzt.

Vier Zeichensätze, die über den Menüpunkt »Text« für Schrift in eine Grafik benutzt werden können, stehen zur Verfügung. Die kleine Standardschrift sowie »Bold«, »Script« und »Italics« sorgen für optische Auflockerung im Text.

Eine nähere Betrachtung gebührt den »Windows«. Ein beliebiger Bereich des Bildschirms kann als Window definiert werden. Einzige Auflage: Es darf nicht größer als ein Viertel des Gesamtbilds sein. Dieses Window kann nun herausgenommen, eingefügt und gespeichert werden. Außerdem kann man es be-

liebig oft auf den Bildschirm »stem-peln«. Die Windows lassen sich wie eigene Bilder behandeln.

Ein weiterer Leckerbissen sind die »Shapes«. Hinter dieser Bezeichnung verbergen sich fertige Grafiken, die auf der »Blazing Paddles«-Diskette enthalten sind. Die Shapes sind in Gruppen geordnet. Darunter befinden sich Pfeile, Tiere, Bäume, Fahrzeuge, Waffen und einiges mehr. Die Shapes können gedreht, gespiegelt, eingefärbt und natürlich in eine Grafik eingefügt werden.

Eine ebenso schöne wie rare Funktion ist »Spray«, die man im Heimbereich bisher nur von »Mouse Paint« für die Apple II-Serie her kannte. Hier wird eine Sprühdose simuliert. Je länger man an einer Stelle »sprüht«, desto mehr Bildpunkte werden eingefärbt. Die einzelnen Punkte werden per Zufall gesetzt. Dieser Spritzpistolen-Effekt sorgt für luftige Effekte und stufenlose Farbübergänge. Auch Graffiti-Künstler werden daran ihre Freude haben.

Für »Blazing Paddles« ist eine ganze Reihe von Ergänzungsprogrammen angekündigt. Die Shape-Bi-

bliothek soll um viele Zusatzgrafiken erweitert werden, ein Animations-Programm Zeichentrickfilme auf den Bildschirm und die Verbindung von Grafik und Basic-Programm möglich werden. Die ersten Shape-Erweiterungen sind bereits erhältlich.

»Blazing Paddles« ist nur auf Diskette erhältlich und kostet 169 Mark in der C 64-Version und 198 Mark für Apple II. Bei diesen Preisen wird manch einer erst einmal kräftig schlucken, doch das Programm ist sein Geld wert, zumal keine zusätzlichen Anschaffungen nötig sind, um mit ihm vernünftig zu arbeiten.

»Blazing Paddles« läuft allen bisher erhältlichen Grafik-Programmen im Heimbereich den Rang ab. Grafik-Fans werden an dem ausgefeilten, detailreichen Malwerkzeug ihre helle Freude haben. Auch Einsteigern in die Welt der Bildschirmmalerei fällt der Umgang leicht, da das Programm durchgehend menügesteuert ist. Man kann sogar auf das Studium des beiliegenden, englischen Handbuchs verzichten.

(nl/wg)

Vier Schriftarten stehen parat



Das Hauptmenü von »Blazing Paddles«



Drei Assembler für Atari-Computer im Vergleich

Nur in Maschinensprache arbeitet ein Computer tatsächlich in seiner höchsten Geschwindigkeit. Ein Assembler ist ein Programm, mit dem man ein Maschinenprogramm übersichtlich eingibt.

Basic ist bekanntlich eine der langsamsten Programmiersprachen. Wenn man Wert auf schnelle Grafik legt, speziell bei Spielen oder auf Geschwindigkeit, beispielsweise in Sortierroutinen, dann sollte man in Maschinensprache programmieren. Eine Alternative zur Maschinensprache sind Basic-Compiler, die zwar Basic-Programme wesentlich beschleunigen, aber nicht die maximale Geschwindigkeit bieten. Aus der Tabelle kann man ersehen, daß auch Sprachen wie C, Pascal oder Forth, die als außerordentlich schnell gelten, nicht annähernd an die Geschwindigkeit von Maschinensprache heranreichen.

Doch die Verarbeitungsgeschwindigkeit allein ist nicht aus-

schlaggebend (sonst wären inzwischen sämtliche Atari-Besitzer auf die Programmiersprache Action umgestiegen, die von der Schnelligkeit fast mit Maschinensprache vergleichbar ist). Ein weiterer Vorteil der Maschinensprache ist, daß man eine vollständige Kontrolle über die Speicherbelegung hat und so einerseits den Speicherplatz optimal nut-

zen kann und andererseits sich nicht um die Verschiebbarkeit seiner Programme kümmern muß. Denn, will man ein Maschinensprachunterprogramm in ein Programm, das in irgendeiner anderen Sprache (zum Beispiel Basic) geschrieben wurde, einbauen, muß man es gewöhnlich so schreiben, daß es an jeder Stelle des Speichers läuft.

... der des Atari-Makro-Assemblers, dessen Editor dem eines Textverarbeitungsprogrammes ähnelt...

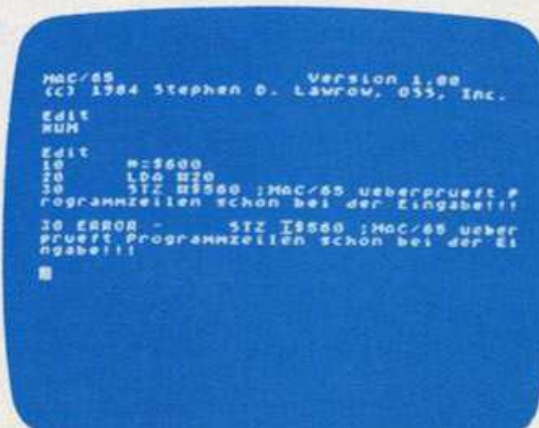
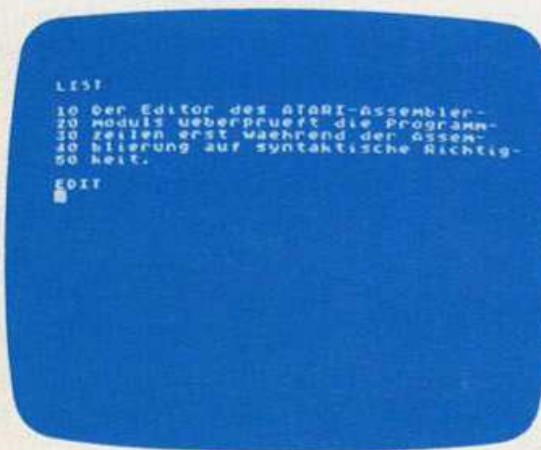
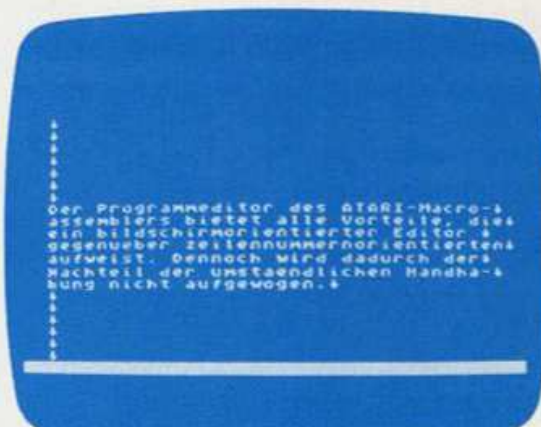

...und der Editor zum MAC/65, der bereits bei der Eingabe die einzelnen Programmzeilen auf Zulässigkeit prüft.

Der Programmeditor des Atari-Assemblers,...

Maschinensprachbefehle werden jeweils als einzelne Bytes abgespeichert. Zu manchen Befehlen gehören zusätzlich ein oder zwei Datenbytes. Je nach Befehls- und Adressierungsart ist natürlich dieser Code verschieden. Außerdem sollte man immer bedenken, daß

Codenummern statt Befehle

Maschinensprachprogramme nur an einer bestimmten Stelle im Speicher laufen. Möchte man also einen Befehl hinzufügen oder löschen, dann muß das gesamte Programm neu geschrieben werden. Hier setzt das Assembler-Programm ein: Einerseits braucht man die Codenummern der Maschinensprachbefehle nicht im Kopf zu haben — statt dessen tippt man die stets drei Buchstaben langen »Mnemonics« ein. »\$4C \$53 \$453« heißt als Mnemonic beispielsweise »JMP \$E453«. Dabei erkennt der Assembler selbständig die verschiedenen Adressierungsarten. Dadurch wird die Anzahl der Befehle leicht überschaubar. Die zweite Erleichterung: Statt bestimmte Adressen im Spei-

cher auszuführen, gibt man den entsprechenden Bytes Namen (Labels): Beim Compilervorgang setzt das Assembler-Programm automatisch die passende Adresse ein.

Ein Assembler vereinigt also zwei völlig verschiedene Programmiersysteme.

1. Es wird ein hundertprozentiger Maschinencode hergestellt, der ein Optima an Geschwindigkeit garantiert.

2. Man kann in — wenn auch nicht solch komfortablen — Befehlen programmieren, wie man es zum Beispiel von Basic her gewohnt ist.

Neue Befehle mit Makros

Um ein Assemblerprogramm zu schreiben, braucht man drei Dinge:

1. Einen Editor, also das Programm, mit dem der Programmtext erstellt werden kann.
2. Einen Compiler, ein Programm, das die eigentliche Assemblierung vornimmt.
3. Einen Debugger (Debugging bedeutet, Beseitigung von Bugs, also von Fehlern im Programm), ein Programm zum Austesten und zur Fehlersuche.

Es ist klar, daß es von Vorteil ist, wenn der Assembler möglichst viele der oben genannten Funktionen erfüllen kann, so daß kein Nachladen bestimmter Programme notwendig ist.

Bevor wir einen Blick auf die in Deutschland erhältlichen Assembler für Atari-Computer werfen, noch eine Anmerkung zu einer Spezialität, die nur zwei Assembler aufweisen, nämlich die Fähigkeit, Makros zu verwenden.

Unter einem Makro versteht man folgendes: Einer bestimmten Folge von Maschinensprachbefehlen wird ein Name gegeben. Bei Benutzung dieses Namens innerhalb des Programmes werden automatisch die entsprechenden Befehle eingesetzt. Doch damit nicht genug: Hinter dem Namen des Makros können Parameter angegeben werden, die dann innerhalb des Makros benutzt werden können. Außerdem kann die Compilierung bestimmter Programmteile von bestimmten Voraussetzungen abhängig gemacht werden. Mit Hilfe von Makros können also praktisch »neue« Befehle definiert werden. Bei konsequenter Anwendung dieses Hilfsmittels können

Fachbegriffe zur Maschinensprache

Assembler

Eine maschinenorientierte Programmiersprache, die auf einen bestimmten Mikroprozessor abgestimmt ist. Vorteil der Assembler-Sprache: Statt einzelne Hexadezimal-Werte in den RAM-Speicher zu POKEN, werden sogenannte Mnemonics verwendet. Dadurch wird die Programmierung übersichtlicher, ähnlich der in einer höheren Programmiersprache, wie beispielsweise Basic. Statt »\$4C \$53 \$E4« gibt man »JMP \$E453« ein.

Der mnemonische Text, auch Quelltext genannt, wird dann von einem Übersetzungsprogramm, ebenfalls als Assembler bezeichnet, in Maschinencode übertragen. Formale Fehler im Quelltext werden erkannt. Der vom Assembler erzeugte Maschinencode wird direkt von der Zentralein-

heit des Computers ausgeführt; das in Assembler geschriebene Programm ist wesentlich schneller als zum Beispiel ein Basic-Programm, bei dem meist jeder Befehl erst während des Programmlaufs in ausführbaren Maschinencode verwandelt wird (Ausnahme: Von Compilern übersetzte Basic-Programme).

Mnemonic

Aus wenigen Buchstaben bestehende »Gedächtnishilfe«, Abkürzung eines Assemblerbefehls.

Quelltext

Ist der Text, den man mit Hilfe des Editors schreibt. In diesem Text, auch Sourcecode genannt, wird die mnemonische Schreibweise verwendet. Dieser Quelltext wird dann von dem Assembler (= Übersetzungsprogramm) in direkt ausführbaren Maschinencode verwandelt.

Editor

Eingabehilfe für den Programmierer. Mit Hilfe des Editors können Quelltexte korrigiert, von einem Speichermedium wie Kassette oder Diskette, geladen oder abgespeichert werden.

Makro

Häufig auftretende Programmteile können zusammengefaßt und mit einem Namen versehen werden. Dieser Name kann dann im Assemblerprogramm so oft wie nötig verwendet werden. Bei der Übersetzung des Quelltextes in Maschinensprache werden dann die entsprechenden Befehle eingesetzt. Die Makroprogrammierung ähnelt der Definition und Verwendung von Unterprogrammen in Basic. Makros sparen aber keinen Speicherplatz, da die definierten Befehlsfolgen immer wieder vom Assembler (= Übersetzungsprogramm) in Maschinencode umgesetzt werden.

Objectcode

(Maschinencode) ist das vom Assembler erzeugte Maschinenprogramm

Label

(Marke), ein (sinnvoller) Name in Quelltexten, der während der Assemblierung (= Übersetzung durch den Assembler) in eine feste Zahl umgerechnet wird. Labels können Sprungziele, aber auch Operanden sein. (wb)

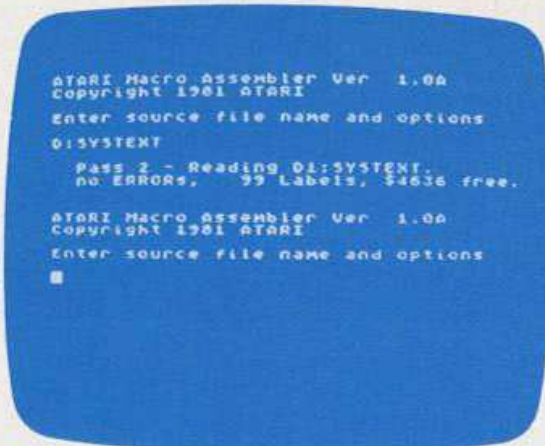

Wenn ein Assembler-Programm erfolgreich kompiliert wurde, meldet sich der Atari-Macro-Assembler mit diesem Bildschirm

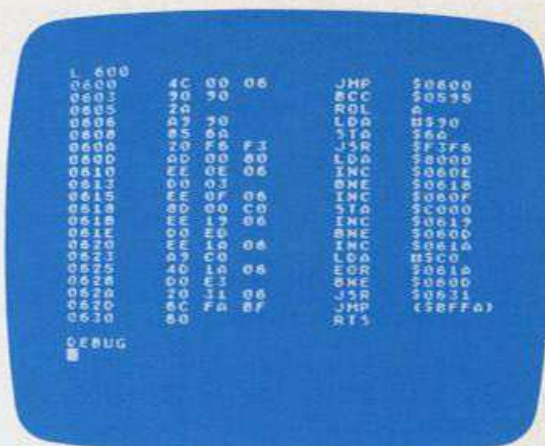

Der Debugger des Atari-Assemblers. Hiermit wird das Programm auf Richtigkeit geprüft.

Teile des Assemblertextes durchaus wie ein Basic-Programm aussehen. Makros haben weiterhin den großen Vorteil, daß sie Programme übersichtlicher machen, andererseits Schreibarbeit sparen, da man ja wie in einer — hier allerdings durch Makros selbstdefinierten — höheren Programmiersprache seine Programme schreibt.

Große Unterschiede beim Compilieren

Da es eine Vielzahl von Assemblern für Atari-Computer gibt (außer den im folgenden behandelten gibt es zum Beispiel noch EDIT6502, SYNASSEMBLER, EASMD, LJK Assembler und MAE, möchten wir uns auf diejenigen beschränken, die es in Deutschland zu kaufen gibt.

Das Assembler/Editor-Modul von Atari

Das Atari-Assemblermodul (149 Mark) ist nicht nur der preiswerteste der besprochenen Assembler, sondern verfügt auch über alles, was zur Arbeit in Maschinensprache nötig ist: Einen Editor (der übrigens genauso arbeitet wie der Editor des Atari-Basic), den eigentlichen Assembler und einen Debugger, mit dem Maschinensprachprogramme ausgetestet werden können. Außerdem gibt es ein eigens zu diesem Programm geschriebenes Einführungsbuch, nämlich »Der Atari-Assembler«, (siehe Buchbesprechung in Happy-Computer, Ausgabe 9/84), das zum Erlernen der Maschinensprachprogrammierung recht gut geeignet ist. Hauptmanko des Atari-Assemblermoduls: Viele interessante Eigenschaften anderer Assembler, wie die Möglichkeit ein

Assemblerprogramm in einzelne Textfiles zu zerlegen, wenn der Speicherplatz nicht mehr ausreicht, fehlen. Daneben ist die Assembliergeschwindigkeit mit ungefähr einer Zeile pro Sekunde außerordentlich niedrig. Dieses Programm ist sicherlich allen, die nur kurze Unterprogramme in Maschinensprache schreiben wollen und daher auch keine großen Ansprüche an die Assembliergeschwindigkeit stellen, zu empfehlen.

Der Atari-Makroassembler

Dieser Assembler, er kostet 199 Mark, ist ebenfalls von Atari erhältlich. Er verfügt zwar über außerordentliche Eigenschaften, hat aber den großen Nachteil, daß es sich eben wirklich nur um den nackten Assembler handelt, man muß also zum Editieren des Programms und zum Austesten (falls notwendig) je-

weils andere Programme nachladen. In der Praxis bedeutet das: Zuerst Editor laden, Programmtext laden, Text verändern, Text abspeichern und ins DOS gehen. Danach Assembler laden und Programmtext assemblieren. Wenn nun auch noch Fehler im Programm sind und diese nicht ohne weiteres zu finden sind, muß auch noch der Debugger (der nicht zum Paket gehört) nachgeladen werden. Davon abgesehen, daß durch diese unpraktische Handhabung viel Zeit verschwendet wird, wird man bei längeren Assemblerprogrammen auch noch mit zwei Disketten arbeiten müssen. Hier lohnt sich wirklich eine zweite Diskettenstation (doch wer kann und will sich diese wegen eines einzigen Programmes kaufen?).

MAC/65 von OSS

MAC/65 ist eindeutig der Star unter den Assemblern (siehe dazu auch Testbericht in Happy-Computer 10/84). Inzwischen ist MAC/65 auch als Programmmodul erhältlich. Dies hat den Vorteil, daß er einerseits auch für diejenigen brauchbar ist, die nur einen Kassettenrecorder besitzen und andererseits das lästige Laden von der Diskette entfällt. Außer einigen zusätzlichen Befehlen bekam die Modulversion einen kompletten, eingebauten Debugger spendiert. So läßt es sich wirklich bequem arbeiten: Erstellen des Textes, Assemblierung und Austesten des Programms sind möglich, ohne auch nur ein einziges Byte nachladen zu müssen. Der Texteditor ist zeilennummernorientiert und dadurch für Umsteiger von Atari-Basic und Atari-Assembler sofort vertraut. Überhaupt: Da das Atari-Assemblermodul ebenfalls von OSS entwickelt wurde, ist MAC/65 voll kom-

Tabelle. Zeiten zur Berechnung der Primzahlen zwischen 0 und 1000

Zeit (s)	Sprache
83.04	Atari-Basic
76.28	Microsoft Basic II (Atari)
39.72	Basic XL (OSS; normaler Modus)
36.96	Basic XL (»FAST«-Modus)
32.50	Atari-Basic, kompiliert mit Datasoft-Basiccompiler (Fliekkommaarithmetik)
14.94	Atari-Basic, kompiliert mit dem Monarch-Basiccompiler
8.52	Atari-Pascal
7.48	fig-Forth
6.86	C/65 (OSS)
4.90	Atari-Basic, kompiliert mit Datasoft-Basiccompiler (Integerarithmetik)
0.68	Action! (OSS)
0.36	Maschinensprache

patibel zum Atari-Assemblermodul. Unterschiede gibt es lediglich beim Debugger.

Der Debugger ist außergewöhnlich. Da er als Bestandteil des Moduls entwickelt wurde und deshalb nur zum Debuggen der selbst geschriebenen Programme gedacht ist, kann er keine Daten von Kassette oder Diskette lesen. Dafür besitzt er eine Reihe von sehr gut durchdachten Befehlen. So kann zum Beispiel das zu bearbeitende Maschinensprachprogramm mit »CTRL-ESC« unterbrochen und der Debugger aufgerufen werden. Durch Drücken der »START«-Taste wird das Programm an der gleichen Stelle fortgesetzt. Eine weitere Besonderheit des Debuggers ist, daß er über einen eigenen Bildschirmspeicher verfügt und somit das Display des laufenden Programms nicht zerstört. Dadurch kann man auch erstmals grafikorientierte Programme problemlos nach Programmfehlern durchsuchen.

Die Compiliertgeschwindigkeit des Assemblerteils ist größer als bei sämtlichen anderen Assemblern für 6502-Systeme wie Apple oder C 64.

Selbst wenn Diskettenzugriffe nötig sind, ist die Compiliertgeschwindigkeit erträglich. Ein Beispiel: Für die Assemblierung eines über 50 KByte langen Programmtexes benötigt er mit Diskettenzugriffen (zum Abspeichern des Maschinencodes und zum Nachladen der einzelnen Textteile) rund zwei Minuten.

MAC/65 ist momentan mit Abstand der leistungsfähigste Assembler für Atari-Computer, obwohl die Bedienung keineswegs schwerer als beim Atari-Assemblermodul ist. Die Qualität hat allerdings ihren Preis: Zur Zeit muß man für ihn in Deutschland knapp 300 Mark auf den Tisch blättern — aber: Das Geld ist gut angelegt.

Viele Bücher über Maschinensprache

Zum Lernen der 6502-Maschinensprache hat sich eigentlich nur ein Buch besonders bewährt: »Programmierung des 6502« von Rodney Zaks. Eine recht gute Einführung in Maschinensprache ist allerdings auch in dem Buch »Der Atari-Assem-

bler« (siehe Besprechung in Happy 9/84) enthalten. Natürlich ist es unmöglich, in Maschinensprache zu programmieren, ohne die Atari-Computer näher zu kennen. Dazu braucht man auf jeden Fall eine Liste der Systemvariablen Memory-Map, ohne die kein Programm geschrieben werden kann. Für den Anfang reicht eigentlich irgendeine, die vollständigste und am besten erklärte findet man aber in dem Buch »Mapping the Atari« das für rund 50 Mark zu haben ist. Einen guten Überblick über das Atari-Computersystem bringt auch »De Re Atari«, das es für 39 Mark von Atari gibt und das neben ausführlicher Kapitel über Grafik und Sound auch eine Einführung in die Ein- und Ausgabe mittels des Betriebssystems enthält. Außerdem findet man im Anhang eine kurze Übersicht der Systemvariablen.

Die Programmierung in Assembler ist viel einfacher, als viele meinen. Deshalb: Probieren Sie es doch einfach mal aus (wozu hat Ihr Atari schließlich eine »Reset«-Taste, wenn Sie ihn doch nie zum Absturz bringen?).
(Julian F. Reschke/wb)

LISTING DES MONATS

Haben Sie Programme, die Sie selbst geschrieben haben? Wozu setzen Sie diese Programme ein? Wir suchen die schönsten Listings unserer Leser. Denn Happy-Computer ist die Zeitschrift zum Mitmachen. Für jedes Listing, das in Happy-Computer erscheint, zahlen wir ein Honorar von DM 100,- bis zu DM 300,-. Mit dem Pauschalhonorar abgegolten sind alle Veröffentlichungen des Beitrages in der Zeitschrift Computer persönlich und mögliche weitere Veröffentlichungen in Buchform oder auf Datenträgern, herausgegeben von der Markt & Technik Verlag Aktiengesellschaft

DM 2.000

Bis zu DM 2000,- zu gewinnen: Die Redaktion von Happy-Computer prüft alle Einsendungen. Aus den schönsten Listings, die veröffentlicht werden, wird einmal im Monat das »Listing des Monats« ausgesucht und prämiert mit einem Barbetrag von DM 2000,-.

Und so machen Sie mit: Schicken Sie Ihr Listing und das ablauffähige Programm auf einem geeigneten Datenträger mit ausführlicher Beschreibung darüber, was Sie mit diesem Programm alles machen, wie es funktioniert und wie es aufgebaut ist an: Happy-Computer, Aktion: Listing des Monats, Hans-Pinsel-Str. 2, 8013 Haar bei München

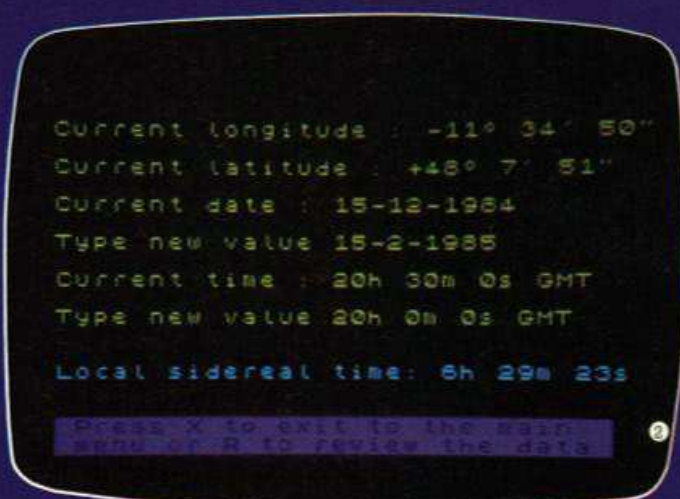
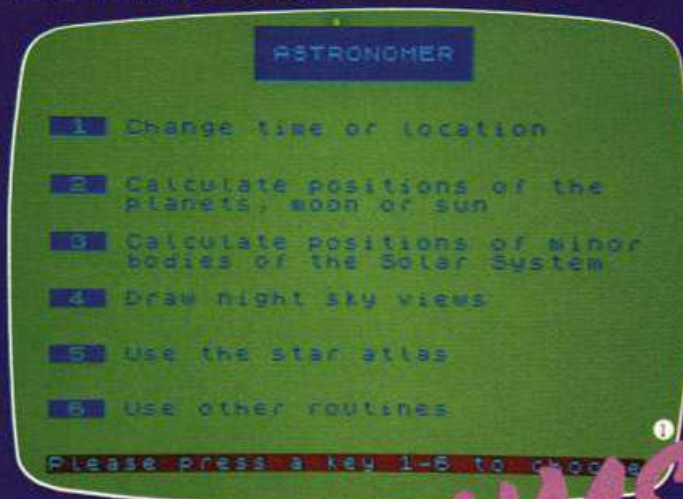

SPECTRUMS STERNSTUNDEN

Mit dem 48-KByte-Programm »Astronomer« zeigt sich Sinclairs Computer-Star der Weite des Universums gewachsen. Ein »himmlisches Anwendungsprogramm«, das selbst bei Bewölkung freien Blick auf Ihren guten Stern garantiert.

Wenn man in einer klaren Nacht den sternübersäten Himmel betrachtet, ist es nicht leicht, sich dort zurechtzufinden. Den Großen Wagen kann man noch leicht finden und auch der Kleine Wagen mit dem Polarstern bereitet kaum Schwierigkeiten. Aber ob jene beiden hellen Sterne zum Sternbild der Zwillinge gehören? Ob der rote Stern nahe dem Horizont der Mars ist? »Astronomer« gibt Ihnen Auskunft und übt mit Ihnen die Sternbilder.

In diesen Tagen soll das Programm mit einer deutschen Anleitung erscheinen. Wir waren aber neugierig und haben für Sie vorab die englische Version getestet.

① Das Menü (Bild 1) bietet sechs Punkte zur Auswahl:

1. Eingabe von Zeit und Ort
2. Berechnung der Positionen der Planeten, des Mondes, der Sonne
3. Berechnung der Positionen kleinerer Objekte des Solarsystems
4. Anblick des nächtlichen Sternhimmels

5. Gebrauch des Sternatlas
6. Andere Routinen

Menü-Punkt 1

Vom Programm als Standort und Zeit vorgegeben ist London am 11.1984 um 23.00 Uhr GMT. Um unseren tatsächlichen Standort einzugeben, brauchen wir zwei Winkel, den Längen- und den Breitengrad. Der Breitengrad sagt uns, wie weit nördlich wir sind (+90 Grad am Nordpol, 0 Grad am Äquator und -90 Grad am Südpol). Der Längengrad gibt an, wie weit west- oder östlich wir vom »Greenwich Meridian« sind. Westliche Längengrade sind positiv, östliche negativ einzugeben: New York = Längengrad 74 Grad, Breitengrad 41 Grad, Sydney: Längengrad -151 Grad, Breitengrad -34 Grad.

Wir haben die Koordinaten München-Mitte gewählt: -11 Grad, 34 Minuten, 50 Sekunden östliche Länge und 48 Grad, 7 Minuten, 5 Sekunden nördliche Breite.

Für einen zentralen Punkt der Bundesrepublik können wir -10 Grad östliche Länge und 50 Grad nördliche Breite eingeben.

② Bei Zeiteingaben, die in GMT (= Greenwich Mean Time) erfolgen, ist



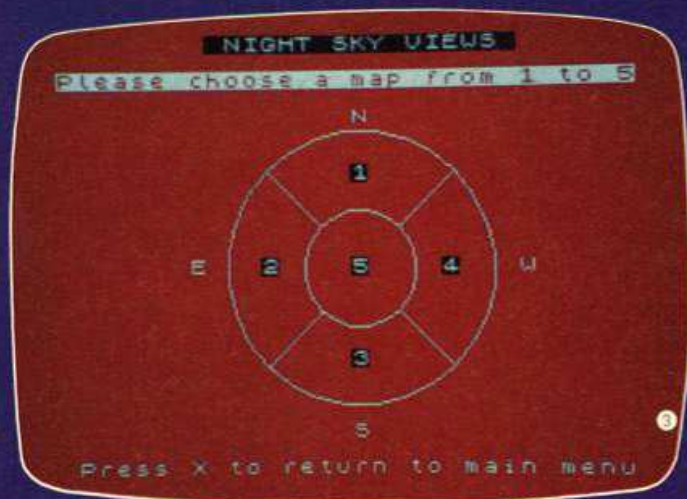

zu berücksichtigen, daß diese unserer MEZ (= mitteleuropäischen Zeit) um eine Stunde vorausgeht. 20.00 Uhr GMT ist also 21.00 Uhr in Westdeutschland. Wir haben den 15. 2. 1985 eingegeben und 20 Uhr gewählt (Bild 2).

Menü-Punkt 4

Es empfiehlt sich, nach diesem »anstrengenden« Einstieg eine Zwangspause einzulegen, indem wir Punkt 4 – Anblick des nächtlichen Sternenhimmels – wählen. Eine spezielle Maschinencode-Routine beschleunigt zwar die trigonometrischen Kalkulationen für jeden Stern, aber um die Berechnung für 1090 Sterne auszuführen, sind doch 11 Minuten nötig.

Die über 1000 Sterne, die uns das Programm nun auf Abruf zeigen kann, sind in drei Größenklassen eingeteilt. Diese geben nicht den Durchmesser an, sondern die scheinbare Helligkeit am Himmel. Ein Stern 2. Größe (wie der Polarstern) ist 2,5mal lichtschwächer als ein Stern 1. Größe. Ein Stern 3. Größe wiederum ist 2,5mal lichtschwächer als ein Stern 2. Größe.

③ Um den gesamten Nachthimmel (Bild 3) zeigen zu können, ist er in

fünf Sektionen aufgeteilt. Blick 5 ist direkt über dem Betrachter, mit dem Zenit im Zentrum. Blick 1 bis 4 zeigt die Sterne über dem nördlichen, südlichen, östlichen beziehungsweise westlichen Punkt des Horizontes bis zu einem Winkel von 60 Grad.

④ ⑤ Bild 4 zeigt den Nordausschnitt des Himmels am 15.2.85 um 20.00 Uhr GMT. Jetzt wartet das Programm auf unsere Befehle: Wie gut kennen wir uns aus am Sternenhimmel? Wir können die Sternbilder, die wir zu erkennen glauben, einzeichnen, indem wir die aus drei Buchstaben bestehende Abkürzung eingeben. Eine Wiederholung der drei Buchstaben löscht das gezeichnete Sternbild wieder. Bild 5 zeigt den nördlichen Himmel mit den Sternbildern (von links nach rechts): das auf der Seite liegende »Himmels-W« der Kassiopeia, Cepheus in Form eines Giebelhauses, den Kleinen Bär mit dem Polarstern. Am rechten Bildrand der Große Bär und zwischen diesen beiden das langgezogene Sternbild des Drachen.

⑥ Bild 6: Blick nach oben – hellster Stern ist Kapella im Sternbild des Fuhrmanns. Ebenfalls hell sind Ca-

stor und Pollux im Sternbild Zwillinge.

⑦ Bild 7: Die Sternbilder sind eingezeichnet.

⑧ Zur gleichen Zeit (20.00 Uhr GMT) würde der Sternenhimmel über Sydney/Australien – dort ist gerade die Sonne aufgegangen – ein uns ungewohntes Bild mit den Sternbildern Scorpion, Wolf, Centaurus und Waage bieten (Bild 8).

Für die gesamte Himmelskugel hat die Internationale Astronomische Union 88 Sternbilder festgelegt. Sie haben lateinische Namen und jeweils eine Abkürzung von drei Buchstaben. Beispiel: der Große Bär (oder Wagen), lateinisch: Ursa Major, Abkürzung UMA. Ein Verzeichnis dieser Sternbilder mit ihren Abkürzungen ist in der Anleitung zu »Astronomer« abgedruckt.

Die Sternbilder sind durch rechtwinklige, äquatoriale Himmelskoordinaten (Rektaszension und Deklination) eindeutig abgegrenzt. Der »himmlische Längengrad« (Rektaszension) wird in Stunden, Minuten und Sekunden gezählt (der Vollkreis von 360 Grad entspricht 24 Stunden). Die »himmlische Breite«, die den Abstand eines Objektes vom Himmels-



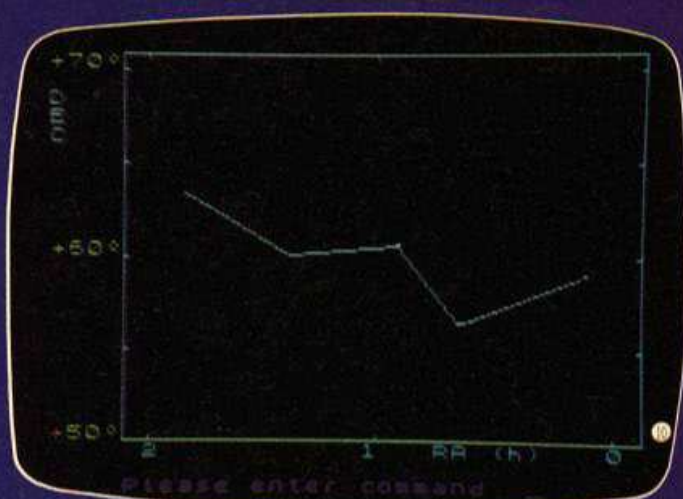
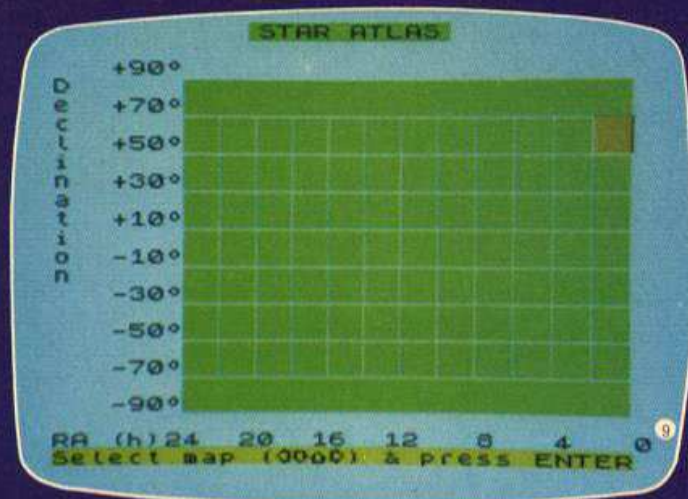

Äquator angibt, wird wie auf der Erde vom Äquator zu je 90 Grad nach Norden und Süden gezählt und heißt Deklination. Nord und Süd werden durch die Vorzeichen Plus und Minus gekennzeichnet.

Das Kommando »ALL« zeichnet alle Konstellationen, die im betreffenden Ausschnitt zu sehen sind. Das Programm geht dazu die 88 Sternbilder in alphabetischer Reihenfolge durch. Das dauert allerdings seine Zeit. Einige Minuten muß man hier warten!

Außerdem kann jedes Objekt unseres Sonnensystems, dessen Position bereits in Punkt 2 oder 3 berechnet wurde, angezeigt werden. Ein kleines Kreuz blinkt kurz auf und bleibt dann stehen (natürlich nur dann, wenn das betreffende Objekt im gewählten Ausschnitt zu finden ist). So kann also leicht festgestellt werden, wo sich Mars oder Venus an einem bestimmten Tag befinden. Übrigens kann man am Nachthimmel fünf Planeten mit freiem Auge entdecken: Merkur, Venus, Mars, Jupiter und Saturn.

Menü-Punkt 5

Der Sternatlas gibt uns die Gelegenheit, ausgewählte Regionen

des Himmels genauer zu betrachten. Er setzt sich aus 362 sich überschneidenden Ausschnitten zusammen. Dem englischen Handbuch haben wir das Diagramm des Atlas mit den Abkürzungen der Sternbilder entnommen.

☉ ☉ Man führt den Cursor zu der gewünschten Konstellation. Mit ENTER wird dann der gewählte Ausschnitt gezeigt, der sich über 20 Grad und 2 Stunden erstreckt. Bild 9 zeigt den Sternatlas mit dem Gebiet der Kassiopeia, Bild 10 das Sternbild der Kassiopeia mit den eingezeichneten Verbindungslinien.

☉ Ein für uns ungewohnter Anblick: das Sternbild Lupus (der Wolf) vom südlichen Sternenhimmel (Bild 11).

Menü-Punkt 2

Wir können unter drei Angeboten, der Position der Sonne, des Mondes und der acht Planeten (Erde ausgenommen), wählen:

1. die tabellarischen Werte werden auf dem Bildschirm gezeigt,
2. die Werte werden ausgedruckt,
3. ein Einzelwert wird gezeigt.

☉ Bild 12: Für den Mond wird auch das Alter (Anzahl der Tage seit Neumond) angegeben, und die Mondsi-

chel wird ebenfalls gezeichnet.

Menü-Punkt 3

☉ Die Positionen kleinerer Objekte des Sonnensystems werden berechnet: die der Asteroiden Ceres, Pallas, Juno und Vesta und die der beiden Kometen Halley und Encke (Bild 13). Außer den neun großen Planeten schwirren noch rund 2000 Asteroiden oder Planetoiden um die Sonne. Die meisten bewegen sich zwischen den Bahnen von Mars und Jupiter. Die vier größten, zwischen 1801 und 1807 entdeckt, haben einen Durchmesser von etwa 1000 km (Ceres), 600 km (Pallas), 540 km (Vesta) und 200 km (Juno).

Als Beispiel soll der Halleysche Komet dienen. Die Beobachtungen dieses Kometen lassen sich bis 240 vor Christus zurückverfolgen. Er ist seitdem 25mal erschienen. Seine Umlaufzeit beträgt rund 76 Jahre. Im Januar 1986 wird er der Erde am nächsten sein (0,3 AE) (AE = Astronomische Einheit = Entfernung Sonne - Erde oder 149,6 Millionen Kilometer). Am 9. Februar wird er dann mit 55 Kilometern pro Sekunde durch seinen sonnennächsten Bahnpunkt jagen. Er ist dabei mit 88 Millionen Kilometern der Sonne näher

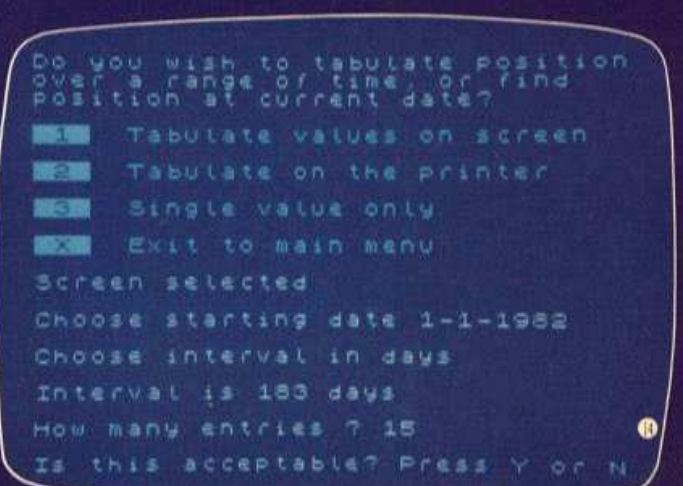

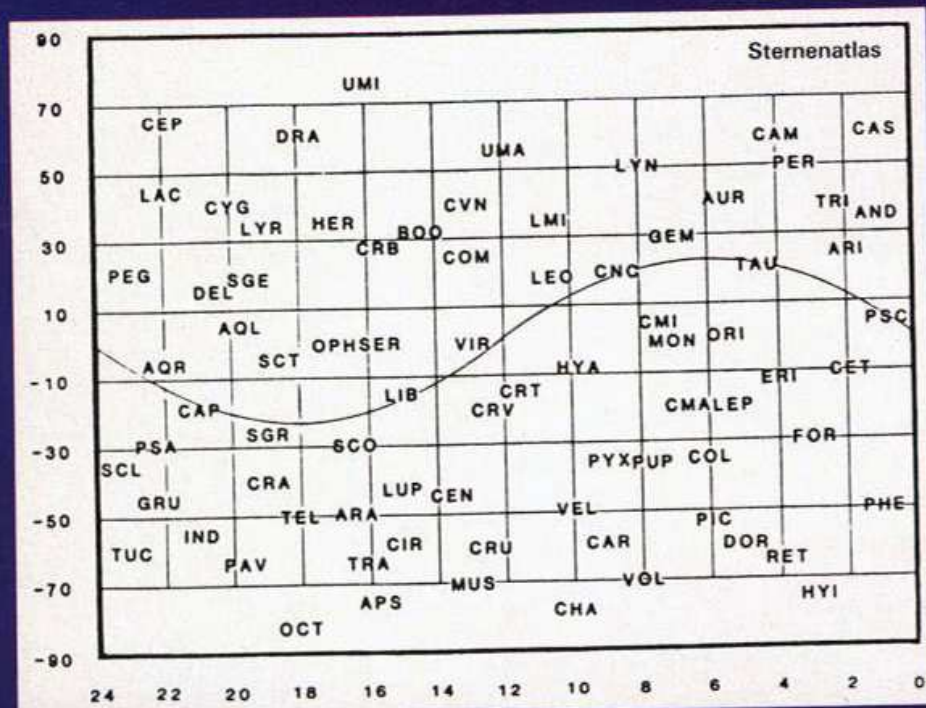
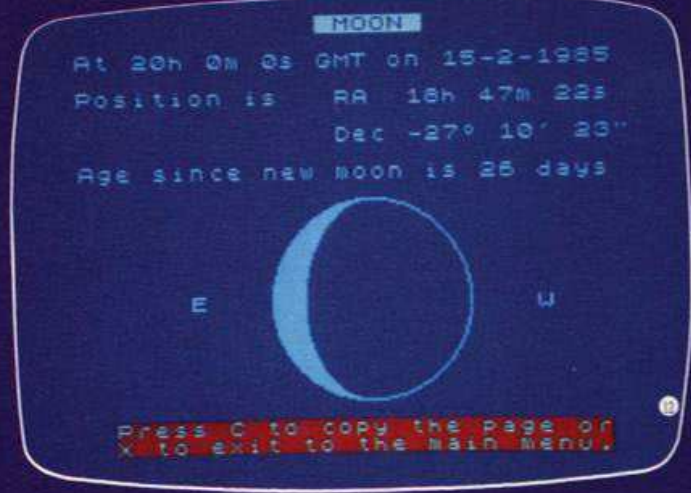

als unser innerer Nachbarplanet, die Venus. Er entfernt sich dann wieder bis auf 35 AE und wird erst im Jahr 2062 wieder so gut zu sehen sein.
 © Bild 14: die Eingabedaten des Kometen.

© Bild 15: Bahn des Kometen vom 1.1.1982 bis 6.1.1989 in Intervallen von 183 Tagen. Hier ist deutlich zu sehen, daß um den 4. Januar 1986 der Komet der Erde am nächsten ist. Machen wir uns ein feineres Zeitraaster.

© Bild 16: Bahn des Kometen im 3-Tages-Rhythmus vom 15.12.1985 bis 26.1.1986. Seine Maximalhelligkeit wird kaum die eines Sternes der 3. Größe erreichen und er wird damit von der Öffentlichkeit wenig beachtet werden. Für den Astronomen und Sternenfreund hingegen ist er ein selten interessantes Beobachtungsobjekt.

Menü-Punkt 6

Zwei Optionen werden angeboten:
 a) die grafische Darstellung unseres Sonnensystems
 b) Ermittlung der Auf- und Untergangszeiten der in Punkt 2 und 3 abgefragten Objekte.
 © Wählt man die Darstellung des Sonnensystems, wird zunächst gefragt, ob man die inneren Planeten (Merkur, Venus, Erde, Mars) sehen will oder die äußeren (Jupiter, Saturn, Uranus, Neptun, Pluto). Dann gibt man das Startdatum ein und den Intervall in Tagen (die Schnelligkeit, mit der die Planeten sich bewegen sollen). Diese Intervalle können zwischen 1 und 9999 Tagen liegen. Da Pluto fast 248 Jahre für einen Umlauf um die Sonne braucht, muß man schon einen möglichst großen Inter-

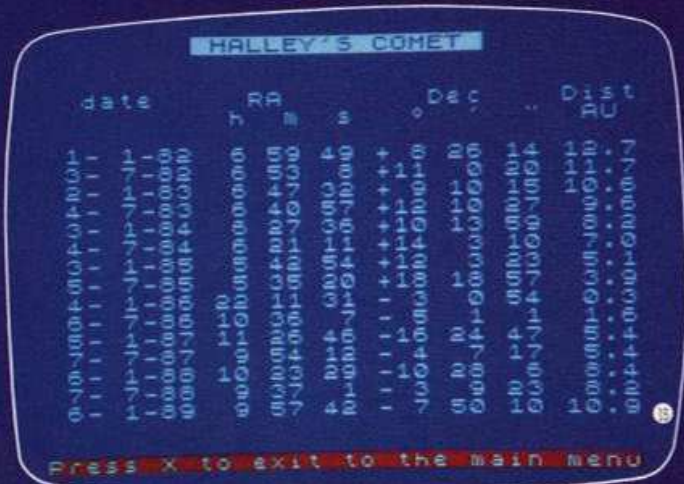



vall wählen, um überhaupt eine Bewegung zu sehen. Bei den inneren Planeten ist ein kleiner Intervall besser, denn der sonnennächste Planet Merkur läuft in 88 Tagen einmal um die Sonne (Bild 17).

© Bild 18 zeigt die Darstellung der äußeren Planeten auf dem Bildschirm. Gut zu erkennen ist die extreme Umlaufbahn von Pluto. Auf seiner stark elliptischen Bahn kreuzte er 1979 die Bahn des Neptun und ist nun 1986 für rund 20 Jahre nicht mehr der äußerste Planet. Zu einem Zusammenstoß von Pluto und Neptun kann es allerdings nicht kommen, da beide Bahnebenen gegeneinander geneigt sind. Die Kreuzungspunkte der Bahnen fallen nicht mit den Schnittpunkten der Bahnebenen zusammen.

Am linken oberen Bildrand sehen wir als Maßstab 10 AE, rechts unten wird das jeweilige Jahr angegeben. Solange man auf eine beliebige Taste drückt, wird der Umlauf eingefroren. Das ist immer dann von Nutzen, wenn sich eine interessante Konstellation ergibt, die man genauer betrachten will.

Da die Umlaufbahn der Erde zu klein für diesen Darstellungsmaß-

stab ist, wird die Stellung der Erde zur Sonne durch einen sich bewegenden Strich kenntlich gemacht.

© Die zweite Option in Punkt 6 ist die Ermittlung der Zeiten des Aufgangs und Untergangs der unter Punkt 2 und 3 abgefragten astronomischen Objekte. Hier müssen die Rektas-

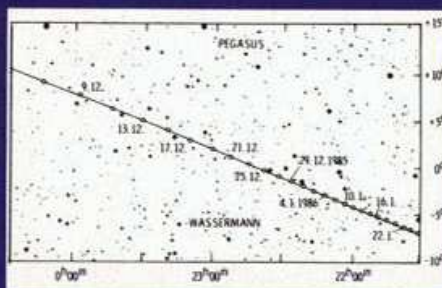

Bahn des Kometen HALLEY im Dezember 1985/Januar 1986.

Quelle: Das Himmelsjahr 1985, Kosmos Franckh

zension in Stunden, Minuten und Sekunden und die Deklination in Grad, Minuten und Sekunden eingegeben werden (Bild 19).

Durch den natürlichen Horizont (Berge, Häuser, Erhebungen — das Programm geht von Meereshöhe aus) sind die errechneten Auf- und Untergangszeiten neben der Stunde

Zeitdifferenz zwischen GMT und MEZ mit einem gewissen Spielraum zu versehen (wenige Minuten).

© Bild 20 zeigt die Auf- und Untergangszeiten für die Venus und sagt uns damit, wann und wo dieser Stern am Himmel zu beobachten ist.

In der englischen Anleitung gibt es noch einige Bemerkungen »for experts only«. Hier kann man erfahren, was es mit der siderischen Zeit auf sich hat, mit dem »semi-diameters of the planets« und einiges andere mehr. Die deutsche Anleitung wird hoffentlich noch einige dieser Leckerbissen verständlich erklären. In der englischen Version ist es recht mühsam, sich durch die Fachbegriffe zu quälen. Nicht jedes englisch-deutsche Wörterbuch spielt da mit.

Das Programm ist eine wertvolle Bereicherung jeder Programmsammlung und durchaus geeignet, die Freude am »Sternenhimmel« wesentlich zu steigern.

Neben den 46 Mark für das Programm ist noch die Investition für einen guten Farbmonitor zu empfehlen, um voll in den Genuß des »himmlischen« Programms zu kommen. (Marlies Buchstein/mk)

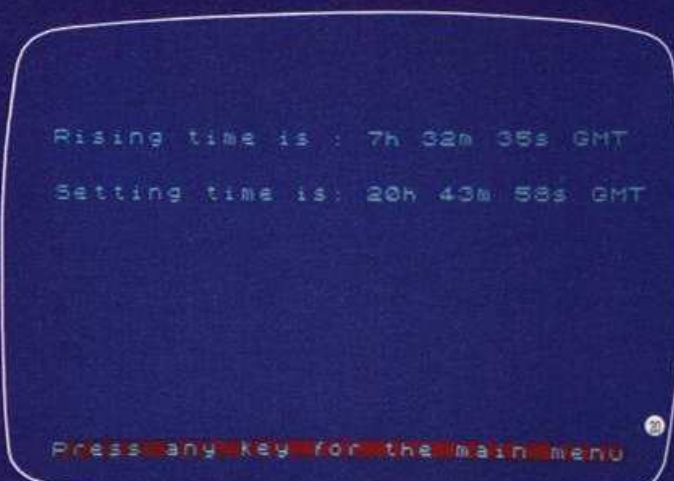
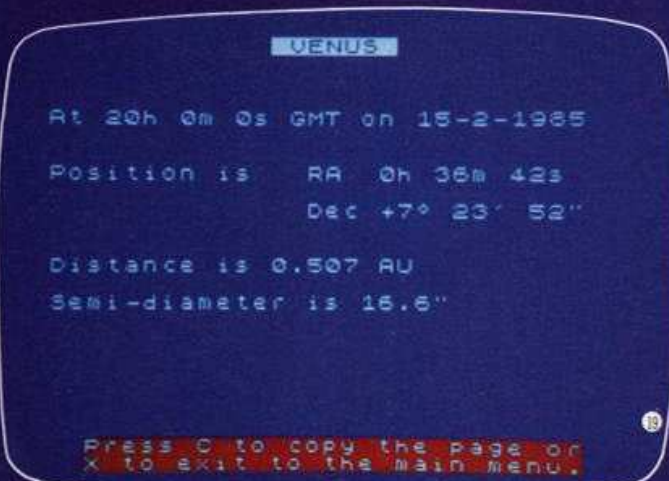

Markt & Technik-Buchverlag

**Gute Bücher
rund um den Apple**

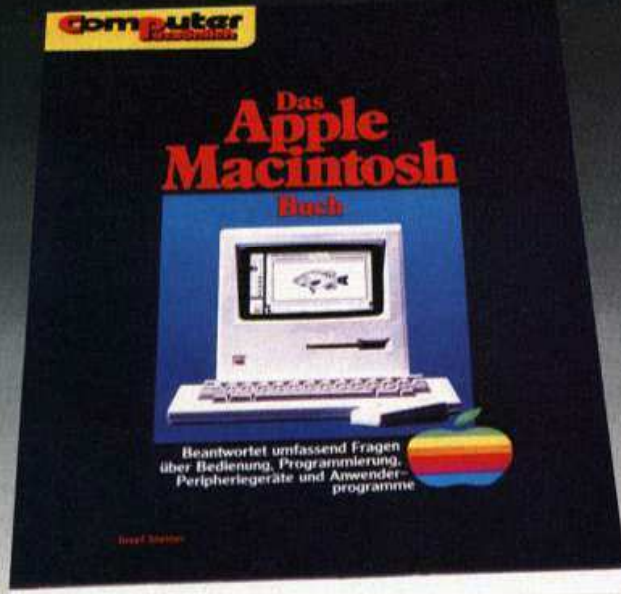

J. Steiner

Das Apple Macintosh Buch
November 1984, 359 Seiten

Das unentbehrliche Handbuch für alle Macintosh-Anwender und solche, die es werden wollen - der Macintosh-Schreibtisch; Text verarbeiten, zeichnen, malen, Grafiken erstellen, rechnen und kalkulieren, Daten verwalten und auswerten - die Programmiersprachen BASIC, PASCAL, FORTH - Zusatz-Hardware von Apple und anderen Herstellern - Informationen für Spezialisten: die Systemsoftware von Macintosh - technische Informationen.

Best.-Nr. MT 744
(Sfr. 47,80/öS 405,60)

DM 52,-

Lehrspielzeug Computer: Apple. Juli 1984, 139 Seiten

Ein Buch für Kinder ab 8 Jahren, die Spaß haben an Worten, Zahlen und Bildern auf dem Apple II, II+, IIe - die wichtigsten Basic-Befehle, die Erstellung von Spielprogrammen und Grafiken - auch zur Vertiefung der Rechenkenntnisse geeignet.

Best.-Nr. MT 694

DM 24,80 (Sfr. 23,-/öS 193,40)

Computer für Kinder. Ausgabe APPLE II, IIe. 1984, 95 Seiten

Ein BASIC-Programmierbuch ausdrücklich für Kinder (8 bis 13 Jahre) geschrieben - wie arbeiten Computer - programmieren mit einfachen Flußdiagrammen - BASIC leicht verstehen - farbige Grafiken entwerfen - mit anschaulichen Erklärungen.

Best.-Nr. PW 710

DM 29,80 (Sfr. 27,50/öS 232,40)

Apple II-Anwenderhandbuch. 1981, ca. 400 Seiten

Mit Hilfe dieses Buches werden Sie Ihren Apple II noch erfolgreicher einsetzen - die Arbeitsweise des Computers und der Peripheriegeräte: externer Speicher, Schnelldrucker - Einsatzmöglichkeiten der im Handel erhältlichen Programme - wie Sie selbst Programme für Ihr Apple II-System schreiben.

Best.-Nr. PW 341

DM 56,- (Sfr. 51,50/öS 436,80)

Apple II Pascal. 1982, ca. 400 Seiten

Programme eingeben - Schreiben, Starten und Ändern - Erzeugung von Tönen - Zeichnen von Bildern - die Verzweigungsanweisungen «If» und «Case» - Zeichenketten und While-Schleifen - Zahlentypen und Arithmetik - Arrays - Records und Files - eine leicht verständliche Einführung in Apple II Pascal.

Best.-Nr. PW 389

DM 59,- (Sfr. 54,30/öS 460,20)

Apple Maschinensprache. 1984, 224 Seiten

Für Basic-Programmierer der einfachste Zugang zur Muttersprache des Apple - wesentlich schnellere Maschinenprogramme, direkte Manipulation des Mikroprozessors 6502 im Apple - als Brücke dorthin benötigt dieses Buch nur die drei Basic-Befehle: POKE, CALL, PEEK.

Best.-Nr. PW 683

DM 49,- (Sfr. 45,10/öS 382,20)

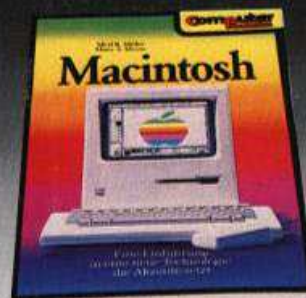

M. K. Miller/M. A. Myers

Macintosh
August 1984, 159 Seiten

Alles über Macintosh - das neue Personal Computer-Konzept von Apple - Beschreibung des elektronischen Schreibtischs mit dazugehörigen Utensilien - Funktion und Bedienung der Maus - die Fenstertechnik - Grundlagen der Textverarbeitung - Glossar - für die richtige Kaufentscheidung.

Best.-Nr. MT 629
(Sfr. 40,50/öS 343,20)

DM 44,-



M.J. Capella/M.D. Weinstock

Spiele für den Apple

1984, 270 Seiten

Eine Sammlung von bewährten alten und raffinierten neuen Spielen für Ihren Apple-Computer - mit leicht verständlichen Einleitungen, die Ihnen den Spielablauf und die Programmiertricks erklären - das Spielbuch mit Lerneffekt.

Best.-Nr. MT 725
(Sfr. 35,-/öS 296,40)

Best.-Nr. MT 724 (Beispiele auf Diskette)
(Sfr. 38,-/öS 342,-)

DM 38,-
DM 38,-



W. B. Sanders

Einführungskurs: Apple
Juli 1984, 297 Seiten

Ein Begleitbuch für die ersten Schritte auf dem Apple II, II+, IIe - Computer in der Programmiersprache Basic - logisch aufgebaute Kapitel - Vorschläge für Dienstprogramme - Programmbeschreibungen für kommerzielle Anwendungen und zur Textverarbeitung.

Best.-Nr. MT 745
(Sfr. 35,-/öS 296,40)

DM 38,-



J. S. Coan

Apple Basic

September 1984, 364 Seiten

Die Standard-Basic-Versionen des Apple-Computers: Apple Integer BASIC und Applesoft BASIC - alles über Tabellenverarbeitung - Handhabung von Datenbeständen auf Disketten - Grafikanwendungen mit mittlerer und hoher Auflösung - mit mehr als 80 Beispielsprogrammen - für Einsteiger.

Best.-Nr. MT 708
(Sfr. 45,10/öS 382,20)

DM 49,-

**Markt & Technik-Fachbücher gibt's
beim Buchhändler, bei Horten, Quelle
und im Computershop.**

**Fragen Sie dort nach dem
Gesamtkatalog mit über 160 neuen
Computer-Büchern!**

Bestellkarten bitte an Ihren Buchhändler oder an eine
unserer Depotbuchhandlungen.
Adressenverzeichnis am Ende des Heftes!

Markt & Technik
Verlag Aktiengesellschaft
Buchverlag

Hans-Pinsel-Str. 2, 8013 Haar bei München, ☎ (089) 46 13-220
Schweiz: Markt & Technik-Vertriebs AG, Alpenstraße 14, CH-6300 Zug, ☎ 042/22 31 55
Österreich: Rudolf-Lechner & Sohn, Holzwerkstraße 10, A-1232 Wien, ☎ 02 22/67 75 26

Der Einstieg für Einsteiger

oder Die Geburt der Schildkröte

Dieser Logo-Kurs richtet sich nicht nur an Basic-Programmierer, die sich für andere Sprachen interessieren, sondern auch an alle, die vorher noch nie programmiert haben. Der Kurs orientiert sich am Commodore-Logo, aber Sie können auch mit jeder anderen Logo-Version am Kurs teilnehmen. Wenn Ihre Version abweichende Befehle benutzt, schauen Sie in unsere Ausgabe vom Februar. Dort finden Sie eine Befehlsübersicht der verschiedenen Logo-Versionen.

Bilder wie die hier gezeigten werden normalerweise zur Computerkunst gezählt und man fragt sich mit Recht, wie es der Programmierer geschafft hat, so etwas auf den Bildschirm zu bringen. Man kann den Commodore 64 zwar auch in der »eingebauten« Sprache Basic für Grafik programmieren, aber es macht Schwierigkeiten, entsprechende Programme zu schreiben. Das erkannten auch die Wissenschaftler am Massachusetts Institute of Technology (MIT) in Boston, USA, einer der besten Technischen Universitäten der Welt. Sie setzten sich zum Ziel, eine Programmiersprache zu schreiben, die erstens einfach zu erlernen ist, und die zweitens vor allem für Grafikprogramme geeignet ist. Das Ergebnis ihrer Bemühungen war Logo. In diesem und weiteren Artikeln soll die Sprache Logo in der Form eines Kurses vorgestellt werden.

Wozu braucht ein Computer eine Sprache?

Man nennt Logo eine Computer-»Sprache«. Da ein Computer aber nicht wirklich sprechen kann, erhebt sich die Frage, was man mit einer Computersprache eigentlich anfangen kann. Um diese Frage zu beantworten, ist ein kleiner Exkurs notwendig: Betrachtet man den Commodore 64, so sieht man zunächst dreierlei:

- eine Tastatur
- einen Fernsehbildschirm
- ein flaches Kästchen, die Diskettenstation

Die »Tastatur« enthält beim C 64 unter anderem auch das »Gehirn«, eine komplizierte elektronische Schaltung, den Mikroprozessor. Der Mikroprozessor kann addieren, subtrahieren, Zahlen vergleichen, etc. Wenn man weiß, wie man den Mikroprozessor anspricht, dann kann man ihn veranlassen, zum Beispiel die Zahlen 5 und 8 zu addieren. Allerdings versteht ein Mikroprozessor nicht alles, was man ihm sagt. Die Sprache, die man benötigt, um mit dem Mikroprozessor zu sprechen, ist recht kompliziert. Ein Beispiel: Um die Zahlen 5 und 8 zu addieren, muß man dem Mikroprozessor des Commodore 64 folgendes sagen: »A9 05 69 08«. Das ist recht unübersichtlich und unbequem. Man

nennt diese Methode »Programmieren in Maschinensprache«.

Es wäre viel einfacher, könnte man dem Computer »5 + 8« eingeben und bekäme als Antwort »13«. Dazu muß die Eingabe »5 + 8« so übersetzt werden, daß der Mikroprozessor die Eingabe A 9 05 69 08 erhält. Eine »höhere« Computersprache ist daher nichts weiter als ein Programm, das einfache, für den Menschen verständliche Eingaben in die komplizierte Maschinensprache des Mikroprozessors übersetzt. Es gibt viele Computersprachen für die verschiedensten Zwecke, darunter Basic, Fortran, Cobol, Algol, Pascal, Ada, PL/1, APL, Modula 2, Forth, C und Logo, mit dem wir uns jetzt näher beschäftigen wollen.

Die Schildkröte spannt Fäden zu einem schönen Bild

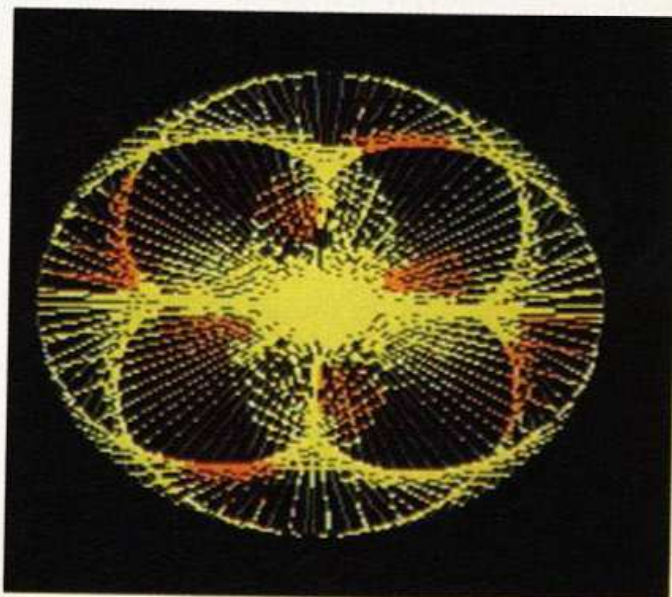

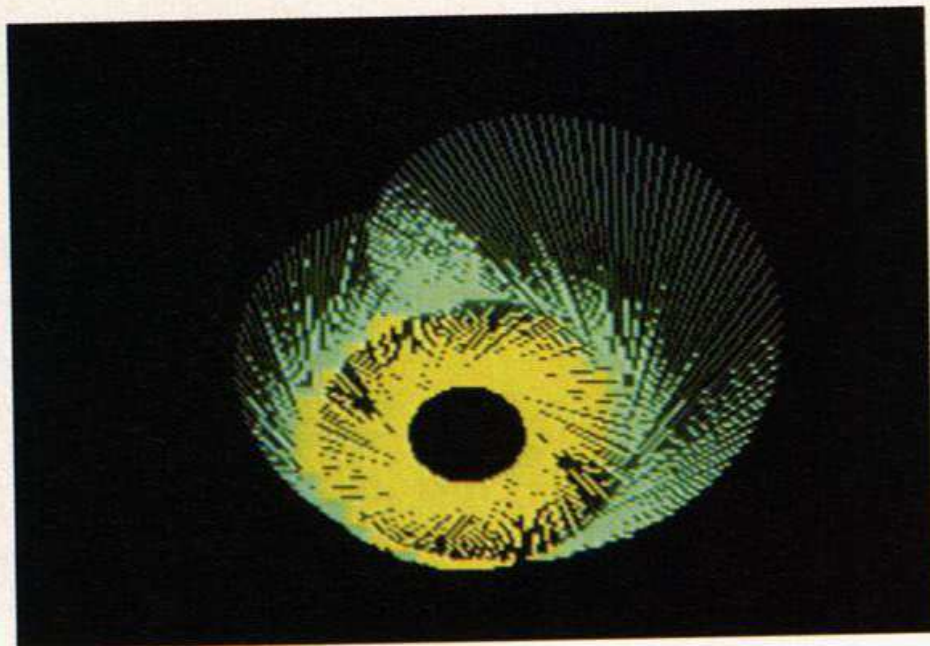

Eine Ananasscheibe mit Ausstrahlung – von der Schildkröte »zubereitet«

Der Commodore 64 ist ein Computer, der normalerweise in Basic programmiert werden muß. Dementsprechend meldet er sich nach dem Einschalten auch mit der Nachricht »**** COMMODORE 64 BASIC V2 ****«. Beherrscht man Basic, kann man dem Computer Anweisungen geben, die dieser dann auch ausführt. Man könnte dem Computer aber keine Anweisungen geben, die zu der Sprache Logo gehören. Der Computer muß also zunächst dazu gebracht werden, das Programm anzuwenden, das ihn befähigt, Logo zu verstehen. An dieser

»LOGO«,8« ein. Worauf der Computer »SEARCHING FOR LOGO« ausgibt. Hat er Logo auf der Diskette gefunden, so meldet er »LOADING« und, sobald er damit fertig ist, »READY«.

Geben Sie jetzt »RUN« ein und warten Sie. Der Computer arbeitet jetzt hörbar, er »lernt« Logo. Man nennt diesen Vorgang Laden, oder auf Englisch Loading. Sobald der Computer mit dem Laden fertig ist, meldet er auf dem Bildschirm COMMODORE 64 LOGO COPYRIGHT (C) 1982,1983 TER-RAPIN, INC. COPYRIGHT (C) 1981 MIT. WELCOME TO LOGO!

Das Fragezeichen bedeutet, daß man nun dem Computer Kommandos in der Sprache Logo geben kann.

Die Logo-Schildkröte

Als Leonardo da Vinci seine Mona Lisa malte, verwendete er ein anderes Papier als das für seine berühmten, in Spiegelschrift geschriebenen Tagebücher. Logo ist derselben Meinung, obwohl man natürlich mit Logo nicht auf Papier, sondern auf den Bildschirm zeichnet. Logo unterscheidet zwischen einem Textbildschirm und einem Grafikbildschirm. Der Textschirm, mit dem Sie Logo Willkommen heißen hat, wird zur Eingabe von Kommandos und Programmen verwendet; der Grafikschirm ist das Zeichenbrett von Logo. Geben Sie nun das Kommando »DRAW« ein und drücken Sie

die RETURN-Taste. Die RETURN-Taste muß übrigens immer nach der Eingabe eines Kommandos gedrückt werden, damit der Computer den Logo-Befehl auch ausführt. Das Kommando »DRAW« (auf deutsch: »zeichne«) bewirkt Bemerkenswertes.

Der Bildschirm ist jetzt plötzlich im oberen Teil schwarz und nur noch im unteren Teil hellblau. Außerdem befindet sich auf dem schwarzen Teil des Bildschirms in der Mitte ein weißes Dreieck mit nach oben zeigender Spitze. Der schwarze Teil des Bildschirms ist ein Teil des Grafikschirms von Logo, der untere, hellblaue Teil ist Teil des bekannten Textschirms. Logo beläßt den unteren Teil normalerweise im Textmodus, damit man seine Kommandos bei der Eingabe überprüfen kann. Sie können zwischen den verschiedenen Bildschirmen beliebig umschalten. Ein Druck auf die Funktionstaste F1 schaltet den Textschirm ein, F3 schaltet auf den gemischten Text-Grafikschirm um und F5 schaltet den Grafikschirm ein.

Das weiße Dreieck auf dem Grafikschirm ist die Logo-Schildkröte (»turtle«). Die Schildkröte ist der Zeichenstift des Logo-Künstlers. Nach der Eingabe des Kommandos »DRAW« befindet sich die Spitze des Zeichenstiftes in der Mitte des »Zeichenbretts«, also des Grafikschirms. Die Spitze des Dreiecks zeigt in die Richtung, in die man als nächstes zeichnen kann. Gibt man den entsprechenden Befehl, so kann man als nächstes also nach oben zeichnen.

Die Schildkröte in Aktion

Geben Sie nun das Kommando »FORWARD 100« ein und vergessen Sie nicht, RETURN zu drücken. Die Schildkröte hat sich tatsächlich nach oben bewegt und, wie es sich für einen vernünftigen Zeichenstift gehört, einen weißen Strich nach sich gezogen. Tatsächlich heißt »FORWARD« auf Deutsch »VORWÄRTS«. Die Zahl hinter dem Wort »FORWARD« sagt Logo, wie lang der Strich sein soll, den die Schildkröte zeichnet.

Wenn man viele derartige Geraden zeichnen will, wird es recht zeitaufwendig, immer das relativ lange Wort »FORWARD« zu schreiben. Man kann »FORWARD« deshalb auch mit den Buchstaben »FD« abkürzen. »FD 100« zeichnet ebenfalls einen Strich der Länge 100.

Die Spitze des Zeichenstiftes zeigt immer noch nach oben. Gibt man jetzt zum Beispiel »FD 60« ein, so

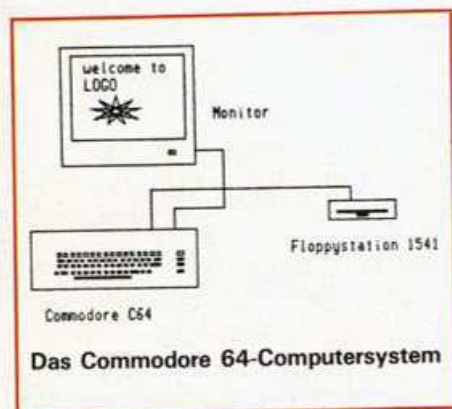

Stelle kommt nun die Diskettenstation ins Spiel. Man legt, wie im Handbuch beschrieben, die Diskette mit der Aufschrift Logo in die Diskettenstation ein, gibt dem Computer dann das Kommando »OPEN 15,8,15« und drückt die Taste mit der Aufschrift RETURN.

Der Computer meldet sich mit »READY«. Nun geben Sie »LOAD

Grundlagen

zeichnet die Schildkröte einen Strich mit der Länge 60 und hängt diesen an den vorher gezeichneten an. Interessanterweise kümmert sich die Schildkröte nicht darum, ob sie vom Zeichenbrett herunterfährt oder nicht. Wenn der Strich zu lang wird, um auf dem Grafikschild noch Platz zu haben, kommt die Schildkröte einfach von der unteren Bildschirmkante wieder zum Vorschein und zeichnet dort weiter. Man nennt diesen Effekt Wickelbetrieb. Probieren Sie das aus, indem Sie mehrmals hintereinander Kommandos wie »FD 70« geben.

Das Kommando »FORWARD« ist sicherlich nicht dazu geeignet, extrem aussagekräftige Grafiken zu erzeugen. Eine Gerade allein, selbst im Wickelbetrieb, ist langweilig. Die Schildkröte kann aber mehr als nur vorwärts zeichnen. Sie kann sich drehen, um sich mit dem nächsten »FORWARD«-Befehl in eine andere Richtung zu bewegen. Geben Sie Logo den Befehl »RIGHT 60« ein und das Dreieck dreht sich nach rechts. »RIGHT« steht für »rechts« und die Zahl hinter dem Wort »RIGHT« für die Anzahl der Winkelgrade, um die sich die Schildkröte drehen soll. »RIGHT 60« dreht also die Schildkröte um 60 Grad nach rechts. Die Buchstaben »RT« können als Abkürzung verwendet werden.

Analog dazu kann man mit »LEFT 70« die Schildkröte dazu bewegen, sich um 70 Grad nach links zu drehen. »LT« ist die Abkürzung für »LEFT«. Die Kommandos »FORWARD« oder »FD«, »RIGHT« oder »RT«, »LEFT« oder »LT« sind die grundlegenden Grafikbefehle von Logo. Mit ihnen kann man den Zeichenstift steuern und Geraden zeichnen lassen. »RT« und »LT« dreht dabei den Zeichenstift in eine neue Richtung, »FD« bewegt ihn geradlinig in diese Richtung. Durch Aneinanderreihen mehrerer dieser Befehle lassen sich bereits einfache Zeichnungen anfertigen.

Die Schildkröte als Architekt

Schon die alten Ägypter erkannten das Quadrat mit seinen rechten Winkeln als die ideale Grundfläche ihrer Pyramiden. Noch heute setzen sich Baupläne oft aus geraden Linien und dazwischenliegenden rechten Winkeln zusammen. Mit den bisher bekannten Kommandos der Sprache Logo ist es kein Problem, Rechtecke auf den Bildschirm zu zeichnen. Löschen Sie den Bildschirm zunächst mit dem Komman-

Die Schildkröte kann Striche so dicht nebeneinander setzen, daß es wie eine ausgemalte Fläche wirkt

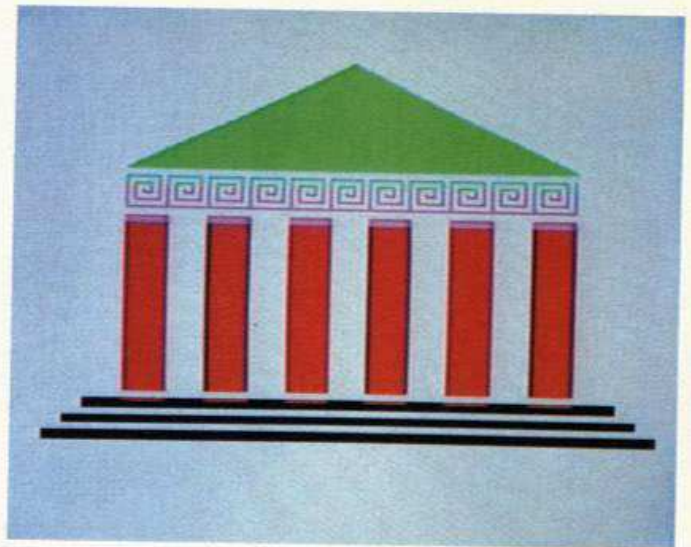

do »DRAW«. Nun veranlassen Sie die Schildkröte, eine Gerade der Länge 60 zu zeichnen. Das Kommando lautet »FD 60«.

Der Zeichenstift befindet sich jetzt am Ende der Geraden und weist nach oben. Um einen rechten Winkel zu erzeugen, muß er sich um 90 Grad nach rechts oder nach links drehen: »RT 90«. Mit der Anweisung »FD 40« wird die Oberseite des Rechtecks gezeichnet. Auf dem Bildschirm ist jetzt ein rechter Winkel zu sehen. Das Rechteck wird mit den Befehlen

```
RT 90
FD 60
RT 90
FD 40
```

vervollständigt. Es ist recht langwierig, nach jeder Eingabe eines Kommandos RETURN drücken zu müssen. Um die Eingabe zu beschleunigen, kann man die Befehle in Logo auch hintereinander, ohne RETURN zu drücken, eingeben. Erst nach der Eingabe aller Befehle drückt man kann die RETURN-Taste und befiehlt Logo damit, die Befehle auszuführen. Gibt man also »DRAW FD 60 RT 90 FD 40 RT 90 FD 60 RT 90 FD 40«, RETURN ein, so wird auf dem Bildschirm ebenfalls ein Rechteck mit den Kantenlängen 60 und 40 gezeichnet.

Das Rechteck soll nun zu einem Haus ausgebaut werden. Häuser haben im allgemeinen Dächer und diese befinden sich normalerweise oben. Die Schildkröte aber sitzt derzeit an der unteren linken Ecke des Rechtecks und zeigt mit ihrer Spitze nach links. Um das Dach zu zeichnen, muß die Schildkröte an die obere linke Ecke des Rechtecks bewegt werden. Sie muß dazu zu-

nächst um 90 Grad nach rechts (oder um 270 Grad nach links) gedreht werden, so daß ihre Spitze nach oben (zur linken oberen Ecke) zeigt, und dann um eine Entfernung von 60 Einheiten an die linke obere Ecke des Rechtecks bewegt werden. Geben Sie daher die Kommandos »RT 90 FD 60« ein.



Die Schildkröte befindet sich jetzt an der linken oberen Ecke des Rechtecks. Bauen wir das Dach mit »RT 30 FD 40 RT 120 FD 40«. Es ist mit den vier bisher bekannten Logo-Befehlen, — »DRAW«, »FD«, »RT«, »LT« — möglich, ein einfaches Bild zu erzeugen. Der Zeichenstift, dargestellt durch das weiße Dreieck auf dem Bildschirm, läßt sich dazu mit dem Befehl »FD« — von seiner momentanen Position — in die Richtung, in die das Dreieck zeigte in gerader Linie bewegen. Das Dreieck kann man durch die Befehle »RT« und »LT« in eine neue Zeichenrichtung drehen.

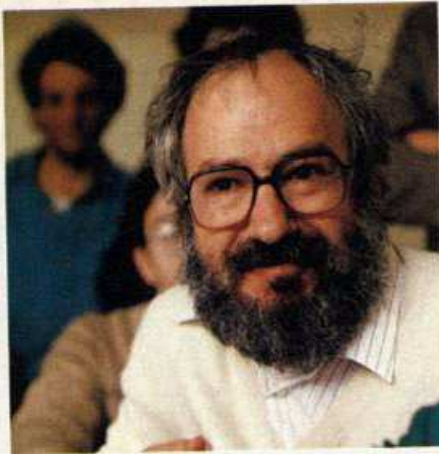

Seymour Papert ist der bekannteste Vater der Schildkröte

Versuchen Sie mit diesen Befehlen, in das Haus einen Türe einzubauen! Das Ergebnis sollte so aussehen wie das Beispiel in der Abbildung.

Eine Schildkröte mit Gedächtnis

Als die Schildkröte das Haus (ohne Türe) zeichnete, mußten wir ihr mit insgesamt 13 Befehlen unter die Arme greifen. Wollten wir ein zweites Haus zeichnen, so müßten wir diese 13 Befehle wieder eingeben. Sicherlich ist das mit der Zeit recht arbeitsintensiv und es wäre sehr nützlich, wenn man diese Prozedur abkürzen könnte. Logo bietet diese Möglichkeit, indem man einen neuen Befehl »definiert«, der die 13 Kommandos zum Zeichnen des Hauses automatisch ausführt. Man faßt also die 13 Befehle unter einem neuen Namen, zum Beispiel »Haus«, zusammen. Geben Sie »TO HAUS« ein und drücken Sie die RETURN-Taste. Das hat zur Folge, daß sich der Bildschirm wieder einmal verändert. Er ist nun dunkelgrau und in der oberen linken Ecke lesen wir die Worte »TO HAUS«. Am unteren Bildschirmrand steht außerdem schwarz auf weiß »EDIT: CTRL-C TO DEFINE, CTRL-G TO ABORT«.

Wir werden später auf die Bedeutung dieser Zeile zurückkommen. Der Cursor, das blinkende weiße Rechteck, befindet sich direkt unter dem »T« des Wortes »TO«. Geben Sie nun die 13 Befehle ein, die notwendig waren, um das Haus zu zeichnen.

TO HAUS

FD 60 RT 90 FD 40 RT 90 FD 60 RT 90
FD 40 RT 90 FD 60 RT 30 FD 40 RT 120
FD 40

Schließen Sie Ihre Eingabe mit RETURN ab und drücken Sie dann die Taste mit der Aufschrift

RUN/STOP — ein Tastendruck mit Folgen. Der Bildschirm schaltet wieder auf den gewohnten blauen Textmodus um und Logo erfreut uns mit der Bitte »PLEASE WAIT...«. Oder, auf deutsch, »BITTE WARTEN...«. Kurz darauf erhält der erstaunte Programmierer die Mitteilung »HAUS DEFINED« und das gewohnte Fragezeichen mit dem blinkenden Cursor im Gefolge erscheint auf dem Bildschirm. Logo teilt damit mit, daß es sich die 13 Kommandos gemerkt hat und immer dann ausführen wird, wenn wir das Kommando »HAUS« geben. Probieren Sie es aus!



Im übrigen ist es absolut nicht notwendig, die 13 Kommandos, die ein Haus zeichnen, als »HAUS« zu definieren. Logo, der Commodore 64 und unsere Schildkröte wissen nämlich nicht, was ein Haus ist. Sie machen nichts weiter, als 13 bestimmte Befehle auszuführen, wann immer der Befehl »HAUS« gegeben wird. Es ist der Schildkröte völlig egal, ob diese 13 Befehle etwas zeichnen, das für uns Menschen wie ein Haus, ein Flugzeug, oder Gekritzel aussieht. Es wäre demnach auch ohne weiteres möglich, folgendes einzugeben:

TO FISCH

FD 60 RT 90 Fd 40 RT 90 FD 60 RT 90
FD 40 RT 90 FD 60 RT 30 FD 40 RT 120
FD 40

Schließen Sie die Eingabe mit RUN/STOP ab. Logo erklärt nun »FISCH DEFINED«. Geben Sie nun den Befehl »FISCH« und, oh Wunder, ein Haus erscheint auf dem Bildschirm. Der Befehl »TO« hat also keine andere Aufgabe als die, Logo zu veranlassen, eine Anzahl von Kommandos unter einem Namen zusammenzufassen und sie immer dann nacheinander auszuführen, wenn man diesen Namen als Kommando verwendet. Man programmiert den Computer, eine Anzahl

Befehle auszuführen, wenn ein bestimmtes Kommando gegeben wird.

Gespeichertes Gedächtnis

Leider hat ein Computer eine schlechte Eigenschaft. Sobald er abgeschaltet wird, »vergißt« er alles, was Sie ihm in mühsamer, zeitaufwendiger Arbeit eingegeben haben. Sie müssen also, wenn Sie das nächste Mal, nach zum Beispiel mehreren Tagen, wieder Ihr Haus zeichnen wollen, wieder ein Kommando wie »HAUS« oder Ähnliches aus den einzelnen Befehlen programmieren. Um Ihnen diese Arbeit zu ersparen, haben Ingenieure ein Gerät entwickelt, mit dem man Programme speichert, bevor der Strom abgeschaltet wird. Dieses Gerät ist das Diskettenlaufwerk. Das Laufwerk arbeitet ähnlich einem Tonbandgerät, mit dem Sie Musik auf ein Magnetband aufzeichnen können. Die Station ist in der Lage, Ihre Programme auf einer Magnetplatte, der Floppy-Disk, aufzuzeichnen. Nehmen Sie zur Speicherung der Programme nicht die Diskette mit der Aufschrift »LOGO« oder der Aufschrift »LOGO Utilities«, sondern eine neue Diskette, die Sie entsprechend den Hinweisen des Logo-Handbuchs vorbereiten.

Legen Sie die neue Diskette ein und geben Sie den Befehl »SAVE "LOGO1« und drücken Sie die RETURN-Taste. Das Diskettenlaufwerk wird aktiv, es dreht sich etwas und klickt, schließlich erscheint auf dem Bildschirm wieder ein Fragezeichen und der blinkende Cursor. Sie können den Rechner nun beruhigt abschalten.

Probieren Sie anschließend, die gespeicherten Kommandos wieder in den Computer einzulesen. Schalten Sie den Computer also wieder ein und laden Sie, wie beschrieben, Logo. Legen Sie nun die Diskette ein, auf die Sie »LOGO1« gespeichert haben und geben Sie dann den Befehl »READ "LOGO1«.

Logo revanchiert sich nach einigen Geräuschen im Laufwerk mit den Meldungen
HAUS DEFINED
FISCH DEFINED
und fügt zum Zeichen, daß es bereit ist, neue Kommandos zu empfangen, ein Fragezeichen und den Cursor hinzu. Sie können jetzt mit dem Befehl »HAUS« wieder ein Haus zeichnen. In der nächsten Folge geht es um Farben, Positionen und Variablen in Logo.

(Herbert W. Neunteufel/wg)

Markt & Technik-Buchverlag

Ihre Commodore 64-Bibliothek
Jeder Band ein abgeschlossenes Thema



H. L. Schneider/W. Eberl
Das Commodore 64-Buch, Bd. 1
1984, 270 Seiten
Der Commodore 64 und seine Handhabung · Einführung in die Grafik · Balkendiagramme · Einführung in die Spritetechnik · Basic-Erweiterungen in Assembler · Ein Leitfaden für Erstanwender, die sich bereits BASIC-Kenntnisse angeeignet haben. Alle Beispiele auf Diskette erhältlich!
Best.-Nr. MT 591 (Buch)
Best.-Nr. MT 592 (Beispiele auf Diskette)

DM 48,— (Sfr. 44,20/6S 374,40)
DM 58,— (Sfr. 58,—/6S 522,—)



H. L. Schneider/W. Eberl
Das Commodore 64-Buch, Bd. 2
1984, 181 Seiten
Spiele nicht nur zum Abtippen · Programmierung · Programmbeschreibung · Variablenübersicht · Programme nach Anleitung frei ergänzbar · das ideale Buch, um Programmieren spielend zu lernen.
Best.-Nr. MT 593 (Buch)
(Sfr. 35,—/6S 296,40) **DM 38,—**
Best.-Nr. MT 594 (Beispiele auf Diskette)
(Sfr. 58,—/6S 522,—) **DM 58,—**



H. L. Schneider/W. Eberl
Das Commodore 64-Buch, Bd. 3
1984, 206 Seiten
Alles über Sprites · Wissenswertes über Multi-Color-Grafik · Assembler/Disassembler · jede Menge Basic-Erweiterungen · Umgang mit dem Soundgenerator · ein Leitfaden für Fortgeschrittene.
Best.-Nr. MT 595 (Buch)
(Sfr. 35,—/6S 296,40) **DM 38,—**
Best.-Nr. MT 596 (Beispiele auf Diskette)
(Sfr. 58,—/6S 522,—) **DM 58,—**



H. L. Schneider/W. Eberl
Das Commodore 64-Buch, Bd. 4
1984, 261 Seiten
Einführung in Maschinenprogrammierung · Verknüpfung von Maschinenprogrammen mit Basic-Programmen · alles über Assembler/Disassembler · der Leitfaden für Systemprogrammierer.
Best.-Nr. MT 597 (Buch)
(Sfr. 35,—/6S 296,40) **DM 38,—**
Best.-Nr. MT 598 (Beispiele auf Diskette)
(Sfr. 58,—/6S 522,—) **DM 58,—**



H. L. Schneider/W. Eberl
Das Commodore 64-Buch, Bd. 5
Juli 1984, 322 Seiten
Ein Leitfaden durch Simon's Basic ausführliche Besprechung aller Befehle · viele erklärende Beispiele · mit kommentierter Assembler-Listing · mit korrekter Nachschlagewerk für den geübten Commodore 64-Benutzer.
Best.-Nr. MT 599 (Buch)
(Sfr. 35,—/6S 296,40) **DM 38,—**
Best.-Nr. MT 600 (Beispiele auf Diskette)
(Sfr. 58,—/6S 522,—) **DM 58,—**



H. L. Schneider/W. Eberl
Das Commodore 64-Buch, Bd. 6
1984, 190 Seiten
Programmieren auf dem Commodore 64 spielend gelernt · Programmierung mit anschließender Programmbeschreibung · Variablenübersicht · Tips zum Ändern und Ergänzen des Programms.
Best.-Nr. MT 619 (Buch)
(Sfr. 35,—/6S 296,40) **DM 38,—**
Best.-Nr. MT 620 (Beispiele auf Diskette)
(Sfr. 58,—/6S 522,—) **DM 58,—**



H. L. Schneider
Das Commodore 64-Buch, Bd. 7
August 1984, 210 Seiten
Der Commodore 64 als Klaviatur · Noten schreiben mit hochauflösender Grafik · relative Dateien am Beispiel einer kleinen Adreßverwaltung · Joystick und Paddles · Grafikspeicher unter Kernal · Interrupt-Manager · für Profis.
Best.-Nr. MT 731
(Sfr. 35,—/6S 296,40) **DM 38,—**
Best.-Nr. MT 784 (Beispiele auf Diskette)
(Sfr. 38,—/6S 342,—) **DM 38,—**

Markt & Technik-Fachbücher gibt's
beim Buchhändler, bei Horten, Quelle
und im Computershop.

Fragen Sie dort nach dem
Gesamtkatalog mit über 160 neuen
Computer-Büchern!

Bestellkarten bitte an Ihren Buchhändler oder an eine
unserer Depotbuchhandlungen.
Adressenverzeichnis am Ende des Heftes!

Markt & Technik
Verlag Aktiengesellschaft
Buchverlag

Hans-Pinsel-Straße 2, 8013 Haar bei München, ☎ (089) 46 13-220
Schweiz: Markt & Technik-Vertriebs AG, Alpenstraße 14, CH-6300 Zug, ☎ 042/223155
Österreich: Rudolf-Lechner & Sohn, Heizwerkstraße 10, A-1232 Wien, ☎ 0222/677526

Die angegebenen Preise sind Ladenpreise.

MSX-Mix

Frühlingserwachen

Einige besonders reizvolle MSX-Konsolen erscheinen erst im Frühjahr 1985. Worauf ist beim Kauf eines Computers zu achten, und welche interessanten Modelle kommen noch auf uns zu?

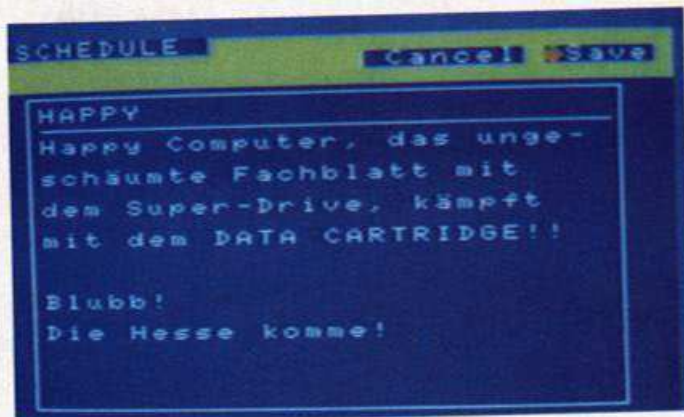

So arbeitet es sich mit der Datenbank des »Hit-Bit«

Der MSX-Standard bringt für den Anwender nur Vorteile mit sich, da Software und Peripherie beliebig austauschbar sind. Daraus resultiert freilich der Nebeneffekt, daß viele Konsolen sich nahezu bis aufs i-Tüpfelchen ähneln und nur noch bei der Tastatur und dem Speicherbereich mehr oder weniger deutlich unterscheiden.

Bei der Anschaffung eines »normalen« MSX-Computers kann man sich in erster Linie am Preis orientieren, wobei Konsolen mit Schreibmaschinen-Tastatur oft unwesentlich teurer sind als Computer mit einem »schreibfeindlichen« Gummi-Keyboard.

Beim Kauf eines MSX-Geräts sollten Sie auch darauf achten, daß das Drucker-Interface am Computer nicht fehlt. Bei Billig-Geräten muß das Interface als ROM-Modul noch dazugekauft werden. Wer einen Drucker vorerst nicht im Sinn hat, kann freilich zunächst auf ein Interface verzichten.

In der MSX-Familie tummeln sich auch einige ausgesprochene Paradies-Vögel, die zwar voll und ganz dem Standard entsprechen und bei Basic- und Softwarekompatibilität keine Probleme machen. Darüber hinaus aber den Käufer noch mit Extras locken.

So bietet Sonys Hit Bit eingebaute Software: Eine in vier Unterpunkte verzweigende Datenbank. Die Daten werden auf einem gepufferten RAM-Modul, das mitgeliefert wird, gespeichert. Datenbank und dazugehörige Daten sind also bei Einschalten des Computers sofort abrufbereit.

Bemerkenswerte Fähigkeiten besitzt auch der CX-5 von Yamaha, den wir Ihnen auf der MSX-Seite in der letzten Ausgabe bereits kurz vorstellten. Dank einer Synthesizer-Einheit, einer Klaviatur und spezieller Software wird dieser Computer zum Top-Gerät für Musik-Fans.

Pioneer wird eine Konsole auf den Markt bringen, die mit einem Inter-

face zum Anschluß an einen Bildplatten-Spieler ausgerüstet ist. Laserdisk-Spiele wie »Dragons Lair« oder »Astron Belt« laufen dann auch auf dem heimischen Bildschirm. Spiele-Freaks dürfte da das Herz ein ganzes Stück höher schlagen. Auch der MSX-Computer von JVC soll über besondere Talente verfügen. Mit dieser Konsole können Audio- und Video-Anlagen angesprochen werden. Der mit dem Computer getippte Vorspann für den Urlaubsvideofilm, dürfte damit keine Probleme mehr bereiten.

Wenn wir Ihnen jetzt den Mund etwas wäbrig gemacht haben, dann können wir Sie beruhigen. Alle MSX-Computer werden wir testen, wobei einem ausgefallenen Gerät mit besonderen Eigenschaften natürlich mehr Platz zugestanden wird als einer durchschnittlichen MSX-Konsole.

(hl)

Deutsche Software im Kommen

Der japanische Heimcomputer-Standard kann immer mehr internationale Freunde aus dem Software-Lager für sich gewinnen. Nach dem amerikanischen Activision-Label und mehreren englischen Software-Häusern, rollen nun auch die ersten Programme »made in Germany« an.

Der Vorreiter ist Dynamics aus Hamburg, die auch bei Software für den Schneider CPC 464 zu den Ersten zählten. Die MSX-Anwendungs-Programme von deutschen Programmierern sollen zunächst auf

dem preiswerten Speichermedium Kassette herauskommen.

Aber auch die Hardware-Anbieter kümmern sich um Software aus deutschen Ländern. Sanyo zum Beispiel will es nicht beim Geschäft mit der japanischen Konsole samt Peripherie belassen. Auch hier sind Programme Marke Eigenbau im Gespräch.

Ein erfreulicher Trend, der in den letzten Monaten begann, scheint sich im MSX-Lager fortzusetzen. Deutschen Programmierern wird verstärkt eine Chance gegeben, ihr Talent im professionellen Lager unter Beweis zu stellen. (hl)

Her mit den Listings!

In den letzten Tagen häuften sich die Anfragen, ob wir auch Listings für MSX-Computer veröffentlichen. Unsere Antwort: Die Redaktion ist willig, aber das Angebot (noch) schwach. Wenn Sie ein gutes Programm geschrieben haben, dann nichts wie rein ins Kuvert und eingesandt an die Redaktion Happy-Computer, Herrn Lenhardt, Hans-Pinsel-Str. 2 in 8013 Haar.

Vergessen Sie nicht eine Beschreibung und einen Datenträger, auf dem Ihr Programm gespeichert ist.

Mitmachen beim »Bithoven«-Festival

**500 Mark für den heißesten Sound
aus drei Basic-Zeilen!**

Starke Sound-Effekte sind das i-Tüpfelchen für starke Programme. Deshalb veranstalten wir ein »Bithoven«-Festival für alle Beethovens unter den Bit-Bastlern. Gesucht wird der Basic-Dreizeiler mit dem heißesten Sound!

Um den Wettbewerb spannend zu machen und weil man Genies bekanntlich nicht einengen soll, ist jedes Basic-Programm erlaubt, das einem Computer Musik, Krach oder Lärm entlockt. Hauptsache es klingt heiß. Einzige Bedingung: **Das Programm darf nicht mehr als drei Basic-Zeilen umfassen!**

1. Preis ist ein echter Leckerbissen für alle Digital-Freaks: Ein super Walkman von Sony für CD-Platten — derzeit technisch das feinste vom Feinen und ungefähr so klein wie eine 10er-Packung 5¼-Zoll-Disketten.

2. bis 10. Preis ist je ein Buchgutschein für ein Buch aus dem Markt & Technik Verlag nach freier Wahl.

Programme, die insgesamt kürzer als 120 Zeichen sind, können als Li-

stings eingesandt werden. Umfaßt ein Dreizeiler mehr Zeichen, benötigen wir eine lauffähige Version auf Datenträger. Bitte in diesem Fall ein Rückkuvert mit der eigenen Adresse beilegen, wenn die Kassette zurückgesandt werden soll.

Einsendeschluß ist der 15. April 1985. Das Ergebnis geben wir in Ausgabe 7/85 bekannt. Sendet Eure Dreizeiler bitte an die Redaktion Happy-Computer, Kennwort »Bithoven«, Hans-Pinsel-Straße 2, 8013 Haar bei München.

Die Gewinner werden von der Redaktion unter Ausschluß des Rechtswegs ermittelt. Beschäftigte der Markt & Technik Aktiengesellschaft und deren Angehörige sind von der Teilnahme ausgeschlossen.

Achtung Ihr Einsatz...

**1000 Mark
sind zu gewinnen!
Gesucht wird
der interessanteste
Einsatz eines
Heimcomputers.**

Wir suchen Anwendungen, die besonders sinnvoll, ungewöhnlich oder lustig sind. Schreiben Sie uns, wenn Sie glauben, von einer solchen Anwendung erzählen zu können.

Postkarte und kurze Beschreibung genügt. Kennwort: »Einsatz«. Und vergessen Sie nicht, Ihre Adresse anzugeben.

Über die interessanteste Anwendung berichten wir dann allen Lesern in der Mai-Ausgabe von Happy-Computer. Für seine Information bekommt der Einsender **500 Mark**. Der Anwender des Computers erhält gleichfalls **500 Mark**. Handelt es sich um ein und dieselbe Person, gibt es **1000 Mark**. Es lohnt sich!

Schreiben Sie an:

Markt & Technik Verlag AG,
Redaktion Happy-Computer,
Kennwort »Einsatz«,
Hans-Pinsel-Str. 2,
8013 Haar bei München
Einsendeschluß ist der
1. März 1985!

Gesucht:

Maschinen- code- Routinen

Basic ist zwar die bekannteste Programmiersprache unter den Heimcomputern. Aber leider stößt man sehr schnell an die Grenzen dieser Sprache, wenn es um Geschwindigkeit geht. Schneller geht es in Maschinensprache.

Wir suchen das originellste, schnellste und kürzeste Maschinencode-Unterprogramm für Apple, Atari, C64, MSX, Schneider und den Spectrum. Das Beste wird mit 500 Mark honoriert, mit 100 bis 300 Mark alle anderen veröffentlichten. Die Teilnahmebedingungen: Falls es sich um ein Assembler-Programm handelt, geben Sie bitte den verwendeten Assembler an. Welche Start-, End- und Einsprungadresse sowie die Übergabeparameter verwendet werden, müssen in Ihrem Anschreiben natürlich genau aufgeführt werden. Bei Maschinenprogrammen in DATA-Zeilen benötigen wir von Ihnen die Übergabeparameter und wenn möglich ein Assemblerlisting.

Fügen Sie Ihrer Einsendung bitte eine ausführliche Bedienungsanleitung sowie einen Datenträger, vorzugsweise Diskette, und ein Listing bei.

Schreiben Sie an:

Markt & Technik Verlag AG
Redaktion Happy Computer
Kennwort »Unterprogramm«
Hans-Pinsel-Str. 2
8013 Haar bei München

Hobby-programmierer contra Profis



Die Supergrafik von »Magic-Painter«

Zwei Realschülern aus der Oberpfalz gefielen die kommerziellen Malprogramme nicht. Kurz entschlossen setzten sie sich zusammen und schrieben ein eigenes. Das Ergebnis wurde das Listing des Monats.

Harald Manseicher (17) und Ralf Fischer (18) besuchten ein Jahr lang zusammen die siebte Klasse der Realschule in Weiden/Oberpfalz. Beide besitzen einen Atari 400. Gemeinsam programmierten sie ein Malprogramm, das sehr stark an ein kommerzielles angelehnt ist.

Etwa zwei Jahre benötigten unsere beiden Gewinner, um sich in die Programmiersprache Basic einzuarbeiten. Ihr Meisterwerk wurde unser Listing des Monats. Harald Manseicher kam eigentlich durch einen Computerhändler zu seinem Hobby. Fasziniert von den Grafikfähigkeiten der Atari-Computer, konnte er sich dann vor zwei Jahren endlich einen Atari 400 mit 48 KByte RAM und das Basic-Modul leisten. Als Speichermedium verwendete er damals noch den Atari-Kassettenrecorder. Im Herbst 1983 kam dann ein Diskettenlaufwerk hinzu. Eine Investition, die sich wirklich rentiert hat, meint Harald. Verzichten möchte er nicht mehr auf sein schnelles Speichermedium.

Daß er für seine Anlage mit Fernseher insgesamt über 4 000 Mark ausgegeben hat, wurmt ihn ein wenig. »Heute bekommt man den Atari 800XL schon für 500 Mark, ärgerlich«, meinte er. Sein Wissen eignete er sich hauptsächlich aus Büchern an. »In den Fachzeitschriften wurden damals nur die Commodore-Computer berücksichtigt«, bedauert Harald. Etwa eineinhalb Jahre brauchte er, um in Basic einigermaßen firm zu werden. Dann wollte er ein wenig tiefer in die Materie einsteigen. Seit den letzten Sommerferien ist Basic in den Hintergrund geraten, Maschinensprache fasziniert ihn jetzt. »Schnelle Grafiken interessieren mich an Computern am meisten. Und natürlich Computergrafiken allgemein. Was lag also näher, als das Programm Magic-Painter zu schreiben.«

Seinen Anteil der gewonnenen 2 000 Mark wird er für eine neue Computeranlage investieren. »Den Atari verkaufe ich aber nicht, weil ich mich auf ihm schon recht gut eingearbeitet habe.« Auf die Frage, welchen Computer er sich kaufen möchte, antwortete er: »Den neuen Atari mit 128 KByte RAM oder



Harald Manseicher (sitzend) und Ralf Fischer in ihrem Computer-Zimmer

den mit den guten Soundfähigkeiten, sobald die Geräte auf dem deutschen Markt erhältlich sind.«

In seiner Freizeit beschäftigt er sich sehr viel mit seinem Computer. Sonst widmet er einen Teil seiner freien Stunden noch der Musik, Büchern und Video-Filmen.

Der zweite Programmierer von »Magic Paint«, Ralf Fischer (18) aus Neustadt, besucht zur Zeit die Fachoberschule in Weiden. Ausbildungsrichtung: Technik. Seine Hobbies sind, neben der Computerei, sehr vielfältig. So gehört Skifahren und Musikhören zu seinen liebsten Freizeitbeschäftigungen.

Zum Computerhobby, seiner großen Leidenschaft, kam er, als er nach einem Ferienjob »zu viel« Geld hatte. Kurz entschlossen kaufte er sich 1982, zusammen mit seinem Bruder Markus, einen Atari 400. Auch Ralf wollte nicht auf ein Diskettenlaufwerk verzichten. Es dauerte nicht lange, bis das Atari-Diskettenlaufwerk 1050 und eine Speichererweiterung hinzu kam.

Das Programm »Magic-Painter« ist ihr erstes gemeinsames Werk. Jeder trug seinen Teil dazu bei, indem sie sich jeweils einem bestimmten Programmteil widmeten. Gemeinsam entschieden sie dann, wer die bessere Lösung gefunden hat. Daraus erklärt sich auch der modulare Aufbau des Programms.

Das Listing zu »Magic-Painter« finden Sie auf Seite 83.

(wb)

Nie wieder Angst

Selbstbauen ist das Stichwort, will man seinen Commodore 64 in eine Alarmanlage verwandeln. So schwierig ist das gar nicht — und Geld spart man auch.

Geld sparen Sie auf zweierlei Arten. Mit zirka 40 Mark für die Bauteile ist unsere Schaltung weitaus billiger als eine fertig aufgebaute Erweiterung für 398 Mark (vergleiche Test in Happy-Computer, Ausgabe 1/85). So wenig Geld reicht aus, um seine Schätze zu sichern — oder seinen Hund vom Herumstreunen abzuhalten. Das könnte beispielsweise so erfolgen: Eine Infrarot-Lichtschranke meldet wenn Ihr Vierbeiner seinen Kopf aus der Hütte steckt. Der Commodore 64 steuert einen Summer in der Hundehütte an und Ihr gut trainierter Hund weiß, daß er in seine Hütte zurück soll.

Die beschriebene Schaltung dient zum Anschluß von bis zu 32 Alarmkontakten an den Commodore 64. Dabei können alle Arten von Kontakten, also Öffner und Schließer in Form von Tür- und Fensterkontakten, Glasbruchmeldern und so weiter benutzt werden. Sogar die Einbindung von Lichtschranken und Ultraschall-Bewegungsmeldern ist ohne zusätzlichen Aufwand möglich.

Schaltung 1 ist eine vereinfachte Ausführung. Damit lassen sich bis zu sieben Kontakte überwachen. Der Anschluß an den C 64 erfolgt am User-Port, die Bezeichnung der Kontakte bezieht sich auf die Nomenklatur des Commodore-Handbuches. Der User-Port wird als 7-Bit-Eingang und 1-Bit-Ausgang geschaltet. Wie man das macht, zeigt Listing 1. Die unteren sieben Bit (0 — 6) überwachen dabei jeweils einen Kontakt, während das Bit 7 zum Schalten der Alarmvorrichtung vorgesehen ist. Zur Erhöhung des Störabstandes wird jeder Eingang mit einem »Pull-Up«-Widerstand ausgestattet. Bei offenem Kontakt ist das zugehörige Bit dann logisch »1«. Das Programmbeispiel läßt sich beliebig ergänzen, beispielsweise durch eine Grundrißgrafik der bewachten Räume. Will man mehr als sieben Kontakte überwachen, muß man auch mehr Aufwand an Bauteilen treiben. Schaltung 2 zeigt dazu einen Vorschlag.

Der User-Port wird dabei als 4-Bit-Eingang und 4-Bit-Ausgang benutzt. Während die unteren vier Bits wie zuvor zur Auswertung dienen, steu-

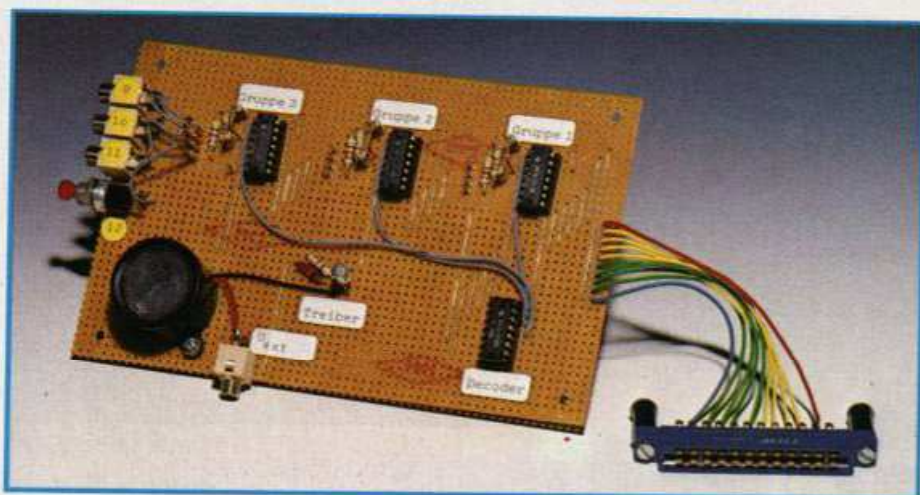

Alarmanlage für den Commodore 64

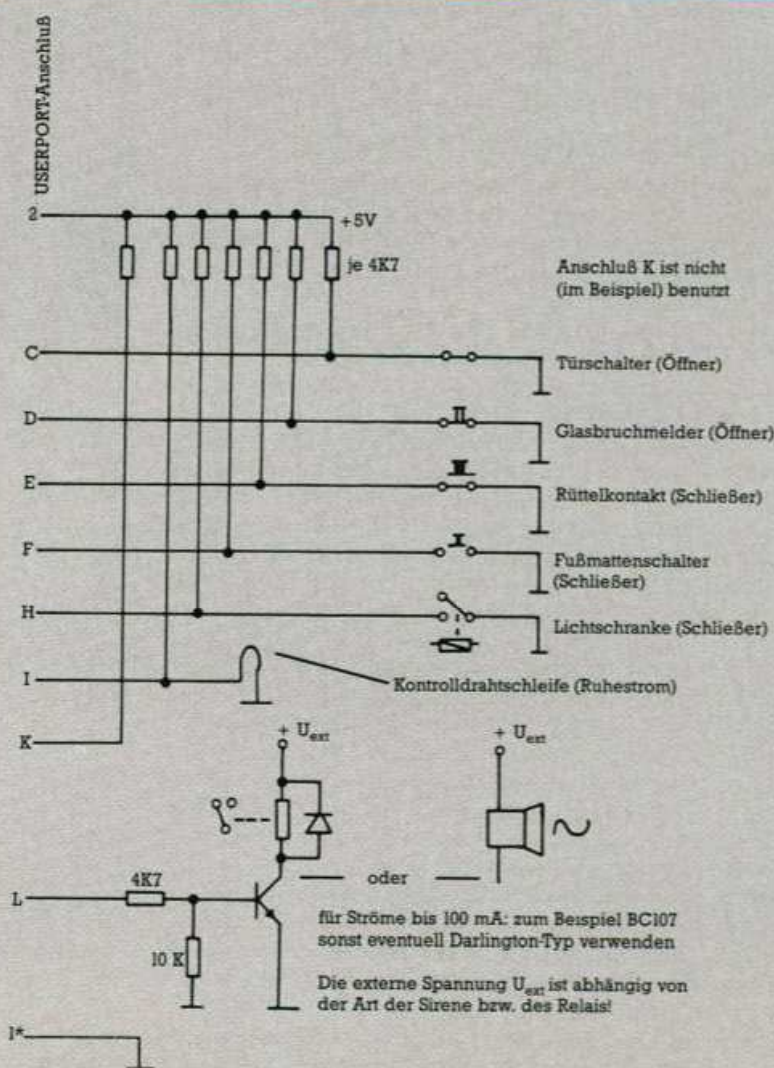

Schaltung 1. Der Commodore 64 überwacht bis zu sieben Kontakte

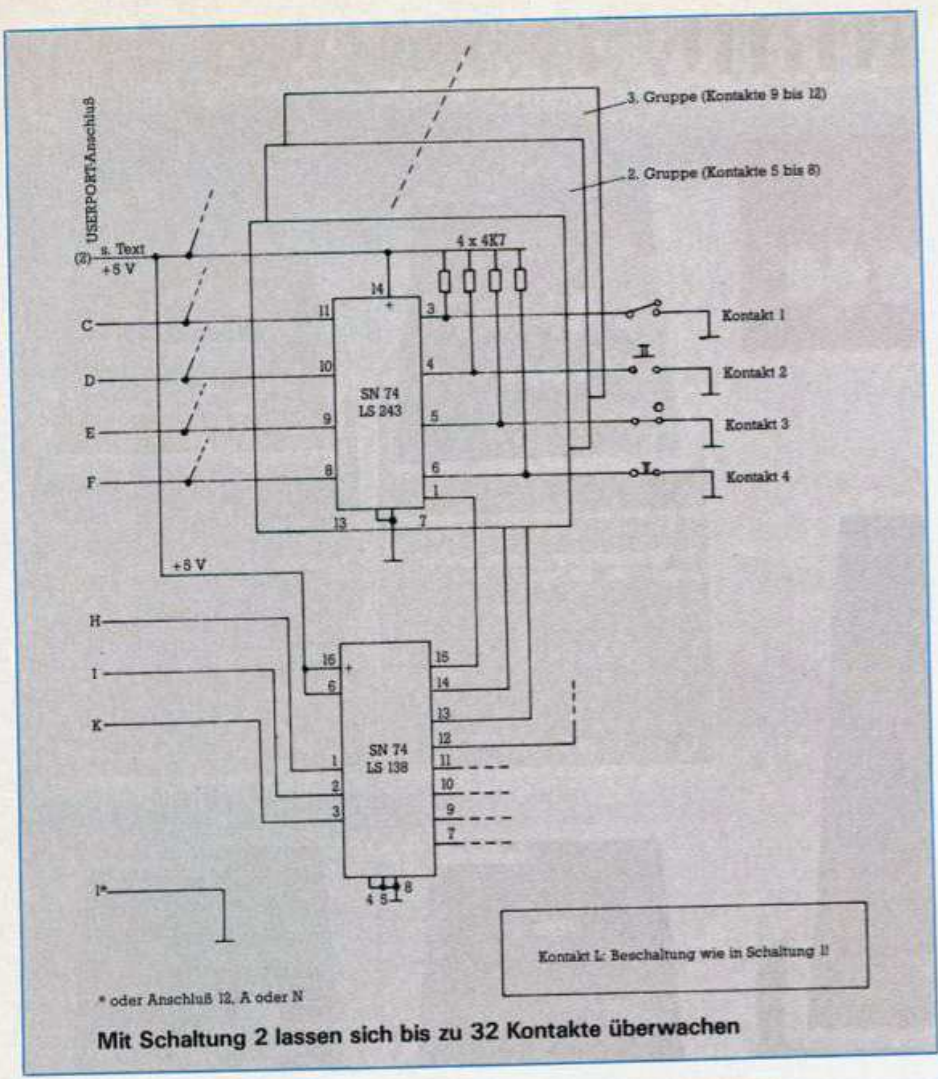

ern die Bits 4, 5 und 6 einen Adreßdecoderbaustein. Dieser sorgt dafür, daß über einen Bus-Treiber vom Typ 74LS243 jeweils eine Gruppe von vier Kontakten zum User-Port durchgeschaltet wird. Bit 7 schaltet wieder die Alarmvorrichtung, und es werden auch wieder »Pull-Up«-Widerstände benutzt. Der Decoder kann maximal acht Gruppen schalten, daher kann die Schaltung maximal $4 \times 8 = 32$ Kontakte überwachen. Werden nicht alle 32 benötigt, so kann man pro nicht benutzter Kontaktgruppe einen Bustreiber weglassen. Der dazugehörige Decoderausgang bleibt dann offen.

Listing 2 zeigt eine — wenn auch nicht sehr elegante — Möglichkeit der Kontaktabfrage. Schöner wäre die Programmierung mit FOR-Schleifen. Dann wäre aber die übersichtliche Struktur verlorengegangen. Hier sind der Phantasie und dem Können des Programmierers kaum Grenzen gesetzt.

Bei Schaltung 1 wird die Speisung aus dem C 64 genommen, Schaltung 2 erfordert spätestens bei mehr als 12 überwachten Kontakten eine externe Stromversorgung. Noch ein paar Tips für den Nachbau: In der Praxis haben sich für die Verdrahtung von ICs Lochrasterplatten mit Löchern im Raster 2,54 mm und Lötäugen bewährt. Es gibt auch Platinen mit gleichem Raster und

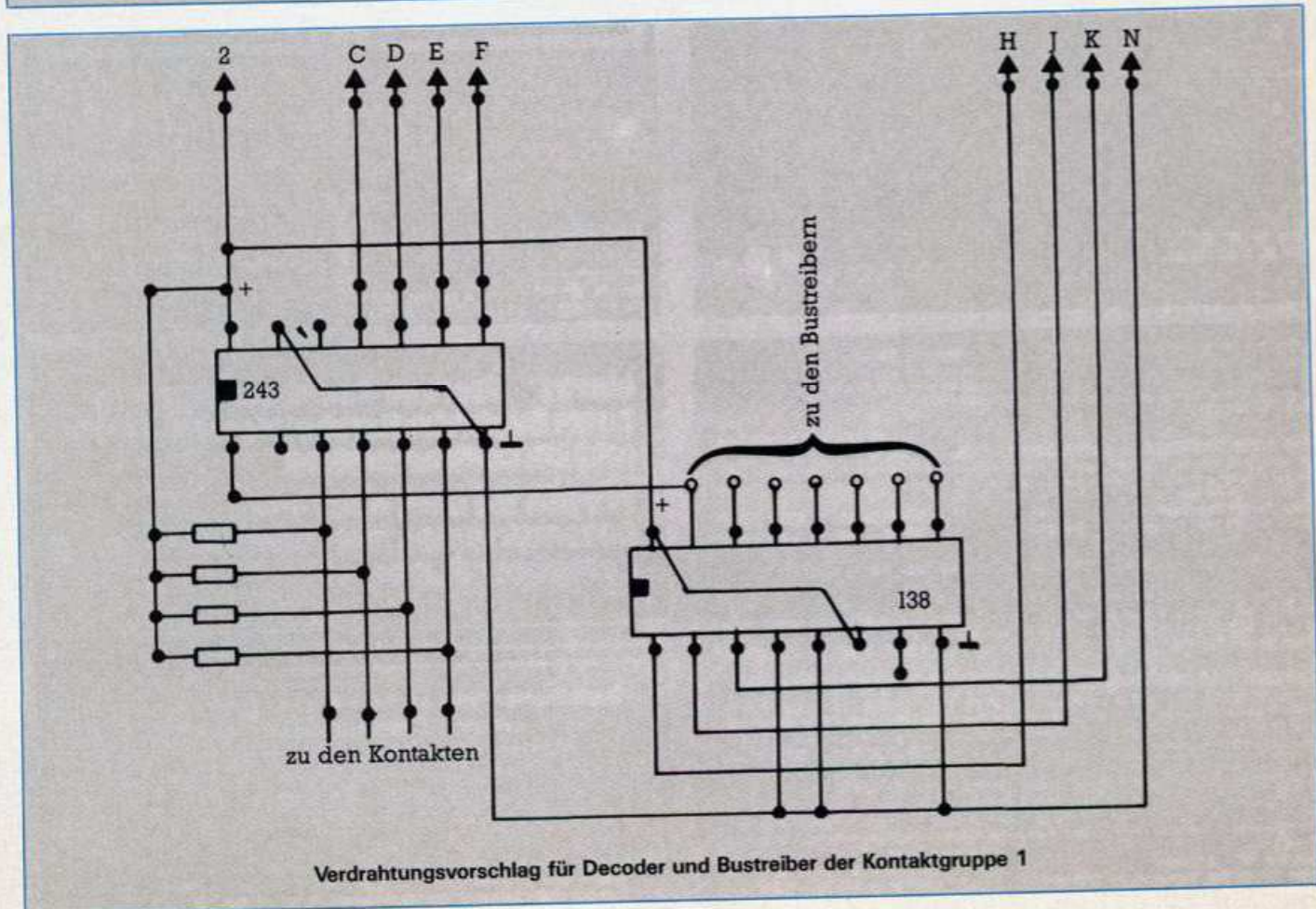

Markt & Technik-Buchverlag

Willkommen bei
Commodore 64



W. B. Sanders

Einführungskurs: Commodore 64, 1984, 276 Seiten

Dieses Buch soll Ihnen helfen, sich mit Ihrem Commodore 64 rundum vertraut zu machen. Grundkenntnisse über die Hardware · die Programmiersprache BASIC · Einsatzgebiete des Commodore 64-Basic: Grafik, Musik, Dateiverwaltung · mit vielen Beispielprogrammen, häufig benötigten Tabellen und nützlichen Tips sowie einer Zusammenstellung der BASIC-Anweisungen, -Befehle und -Funktionen · für Einsteiger und Fortgeschrittene.
Best.-Nr. MT 685
(Sfr. 35,—/iS 296,40)

DM 38,—

Lehrspielzeug Computer: C 64/VC-20, Juli 1984, 120 Seiten
Speziell für Kinder entwickelt führt dieses Buch spielerisch in die Basic-Welt des C 64/VC-20 ein · mit vielen lehrreichen Spielprogrammen und Grafikmöglichkeiten · kleinere Kinder benötigen die Hilfe ihrer sachkundigen Eltern.
Best.-Nr. MT 695
DM 24,80 (Sfr. 23,—/iS 193,40)

Das große Spielebuch — Commodore 64, 1984, 141 Seiten
46 Spielprogramme · Wissenswertes über Programmierertechnik · praxisnahe Hinweise zur Grafikerstellung · alles über Joystick- und Paddleansteuerung · das Spielebuch mit Lerneffekt.
Best.-Nr. MT 603 (Buch) DM 29,80 (Sfr. 27,50/iS 232,40)
Best.-Nr. MT 604 (Beispiele auf Diskette) DM 38,— (Sfr. 38,—/iS 342,—)

Grafik & Musik auf dem Commodore 64, Oktober 1984, 336 Seiten
68 gut strukturierte und kommentierte Beispielprogramme zur Erzeugung von Sprites und Klangeffekten · Sprite-Tricks · Zeichengrafik · hochauflösende Grafik · Musik nach Noten · spezielle Klangeffekte · Ton und Grafik · für fortgeschrittene Anfänger, die alle Möglichkeiten des C64 ausnutzen wollen.
Best.-Nr. MT 743
DM 38,— (Sfr. 35,—/iS 296,40)

Computer für Kinder, Ausgabe Commodore 64, 1984, 112 Seiten
Ein Buch für Kinder und ihre Lehrer · ideal für die erste Begegnung mit Computern, ihren Eigenwilligkeiten und ihren unerschöpflichen Möglichkeiten · leichtverständliche Erläuterungen rund um den Commodore 64 · alle Programmbeispiele in BASIC.
Best.-Nr. PW 709
DM 29,80 (Sfr. 27,50/iS 232,40)

Commodore 64 Listings Band 1: Spiele, Oktober 1984, 199 Seiten
Mit ausführlicher Dokumentation · Spielanleitung · Variablen für die Änderung der Spiele · vollständige Listings für: Bürger Joe · Nibbler · Zingel Zangel · Universe · Würfelpoker · Maze-Mission · der magische Kreis · Todeskommando Atlantik · Enterprise.
Best.-Nr. MT 748 (Buch) DM 24,80 (Sfr. 23,—/iS 193,40)
Best.-Nr. MT 804 (Beispiele auf Diskette) DM 38,— (Sfr. 38,—/iS 342,—)

Die angegebenen Preise sind Ladenpreise.

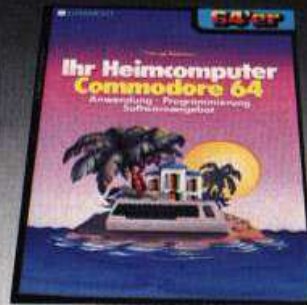

G. Beekman

Ihr Heimcomputer Commodore 64 August 1984, 296 Seiten

Alles Wissenswerte im Umgang mit dem Commodore 64 · Planung, Kauf und Inbetriebnahme der Anlage · Einsatz fertig gekaufter oder selbst erstellter Programme · Schwächen und Stärken der altbewährten und neuesten Programmiersprachen · die gängigsten Software-Angebote für jeden Einsteiger.
Best.-Nr. MT 701
(Sfr. 35,—/iS 296,40)

DM 38,—



E. H. Carlson

Basic mit dem Commodore 64

1984, 320 Seiten
Die Funktionen des Commodore 64 Input-Goto, Let-Befehle · Editorfunktionen · Befehle für die Grafik sowie Fehlermeldungen · besonders für jugendliche Anfänger zum Selbststudium.

Best.-Nr. MT 657
(Sfr. 44,20/iS 374,40) DM 48,—
Best.-Nr. 724 (Beispiele auf Diskette) DM 38,—
(Sfr. 38,—/iS 342,—)



J.W. Willis/D. Willis

Commodore 64 — leicht verständlich

1984, 154 Seiten
Informationen für den Computer-Neuling · Installation und Inbetriebnahme · Programmieren in Basic · Grafik und Töne · Auswahl von Hardware und Zubehör · Software für Ihren Computer · die ideale Einführung in das Arbeiten mit Ihrem Commodore 64.
Best.-Nr. MT 700
(Sfr. 27,50/iS 232,40)

DM 29,80



T. Rugg/Ph. Feldman

Mehr als 32 Basic-Programme für den Commodore 64

1984, 279 Seiten
Programme speziell für den Commodore 64 · umfassende praktische Anwendungen · jede Menge Lehr- und Lernhilfen · super Spiele · für Basic-Neulinge und Experten.

Best.-Nr. MT 613 (Buch) DM 49,—
(Sfr. 45,10/iS 382,20)
Best.-Nr. MT 614 (Beispiele auf Diskette) DM 48,—
(Sfr. 48,—/iS 432,—)

Markt & Technik-Fachbücher gibt's beim Buchhändler, bei Horten, Quelle und im Computershop.

Fragen Sie dort nach dem Gesamtkatalog mit über 160 neuen Computer-Büchern!

Bestellkarten bitte an Ihren Buchhändler oder an eine unserer Depotbuchhandlungen.
Adressenverzeichnis am Ende des Heftes!

Markt & Technik

Verlag Aktiengesellschaft
Buchverlag

Hans-Pinsel-Straße 2, 8013 Haar bei München, ☎ (0 89) 46 13-220
Schweiz: Markt & Technik-Vertriebs AG, Alpenstraße 14, CH-6300 Zug, ☎ 042/22 31 55
Österreich: Rudolf-Lechner & Sohn, Heizwerkstraße 10, A-1232 Wien, ☎ 02 22/67 75 26

Nie wieder Angst

Listing 1 schaltet den User-Port als 7-Bit-Eingang und 1-Bit-Ausgang

```

10 POKE 56579,128: REM SETZT CIA2 AUF BIT 0-7: EINGABE, BIT7: AUSGABE
20 POKE 56577,0: REM SETZT BIT 7 AUF 0 UND SCHALTET GEGEBENENFALLS DEN
ALARM AUS
30 REM H IST HILFSVARIABLE UND ENTHÄLT DEN WERT DES JEWEILIGEN BITS
40 REM B IST HILFSVARIABLE UND ENTHÄLT DEN VOM UNSERPORT GELESENEN
WERT
50 B=PEEK(56577): REM EINLESEN
60 H=(B AND 1): REM TEST VON BIT 0 (TÜRSCHALTER)
70 IF H= 1 THEN 1000: REM WENN H=1 DANN IST DER SCHALTER GEÖFFNET
=>ALARM
80 H=(B AND 2): REM TEST VON BIT 1 (GLASBRUCHMELDER)
90 IF H=2 THEN 1000: REM WENN H=1 DANN IST DAS GLAS ZERBROCHEN
=>ALARM
100 H=(B AND 4): REM TEST VON BIT 2 (RÜTTELKONTAKT)
110 IF H=0 THEN 1000: REM WENN H=0 DANN WIRD GERÜTTELT
120 H=(B AND 8): REM TEST VON BIT 3 (FUSSMATTENSCHALTER)
130 IF H=0 THEN 1000: REM WENN H=0 DANN STHET JEMAND AUF DER MATTE
=>ALARM
140 H=(B AND 16): REM TEST VON BIT 4 (LICHTSCHRANKE)
150 IF H=0 THEN 1000: REM WENN H=0 DANN HAT DIE LICHTSCHRANKE REAGIERT
=>ALARM
160 H=(B AND 32): REM TEST VON BIT 5 (DRAHTSCHLEIFE)
170 IF H=32 THEN 1000: REM WENN H=1 DANN WURDE DIE LEITUNG ZERSCHNIT-
TEN =>ALARM
180 H=(B AND 64): REM TEST VON BIT 6 (OFFENER EINGANG)
190 REM HIER KANN KEIN ALARM KOMMEN
200 GOTO 50: REM ERNEUTER DURCHLAUF
1000 POKE 56577,128: REM ALARM GEBEN! (DURCH SETZEN VON BIT 7)
    
```

Listing 2 zeigt die Abfrage der Kontaktgruppe

```

10 POKE 56579,240: REM SETZT CIA2 MIT 11110000 AUF BIT 0-3: EINGABE, BIT 4-7: AUS-
GABE
20 POKE 56577,0: REM SETZT DEN ALARM GEGEBENENFALLS AUF »AUS« UND
WÄHLT 1. KONTAKTGRUPPE AUS
50 B=PEEK(56577): REM EINLESEN
60 H=(B AND 1): REM TEST VON KONTAKT 1
70 IF H=0 THEN 1000: REM KONTAKT 1 IST EIN SCHLIESSER, DAHER BEI LOGISCH 0
=>ALARM
80 H=(B AND 2): REM TEST VON KONTAKT 2
90 IF H=0 THEN 1000: REM SCHLIESSER
100 H=(B AND 4): REM TEST VON KONTAKT 3
110 IH H=4 THEN 1000: REM OFFENER, BEI LOGISCH 1 =>ALARM
120 H=(B AND 8): TEST VON KONTAKT 4
130 IF H=8 THEN 1000: REM ÖFFNER
140 POKE 56577,16: REM AUSWAHL DER 2. KONTAKTGRUPPE
150 B=PEEK(56577): REM EINLESEN
160 H=(B AND 1): REM TEST KONTAKT 5 (D. H. DES 1. KONTAKTES DER 2. GRUPPE
170 IF H=1 THEN 1000: REM WENN KONTAKT 5 EIN OFFENER, SONST TEST AUF H=0
180 H=(B AND 2): REM TEST VON KONTAKT 6
    
```

Im Prinzip wiederholen sich die Zeilen 20 bis 130 für jede Kontaktgruppe, wobei die IF-Abfragen natürlich dem Kontakttyp angepaßt werden müssen. Geändert wird außerdem der Wert für POKE 56577, Wert. Tabelle 1 gibt Auskunft darüber!

```

990 GOTO 20: REM ERNEUTER DURCHLAUF
1000 POKE 56577,128: REM ALARM GEBEN! (DURCH SETZEN VON BIT 7)
    
```

POKE-Werte der Kontaktgruppe

Werte für POKE 56577, Wert zur Steuerung der Kontaktgruppen-Auswahl:

Wert	ausgewählte Gruppe
0	1. Gruppe
16	2. Gruppe
32	3. Gruppe
48	4. Gruppe
64	5. Gruppe
80	6. Gruppe
96	7. Gruppe
112	8. Gruppe

Will man die Gruppe bei eingeschaltetem Alarm auswählen, muß man zum Tabellenwert noch 128 addieren.

durchgehenden Leiterbahnen. Für einige spezielle Anwendungen sind diese besser geeignet. Allerdings müssen die Leiterbahnen an bestimmten Stellen sehr sorgfältig aufgetrennt werden, sonst gibt es Kurzschlüsse.

Zur eigentlichen Verdrahtung eignet sich auf der Platine besonders versilberter Draht von 0,4 mm Durchmesser. Für längere Verbindungen und solche, die andere kreuzen, nimmt man besser isolierten Draht, zum Beispiel Litze für Modelleisenbahnbau. Litze ist biegsamer als Voll Draht und da die Bastelitze in verschiedenen Farben erhältlich ist, ist die Orientierung bedeutend leichter.

Die Steuerung der Alarmvorrichtung ist etwas problematischer, da hier sehr viele unterschiedliche Geräte benutzt werden können. Daher muß die Treiberstufe am Anschluß L des User-Ports den jeweiligen Anforderungen an Strom und Spannung angepaßt werden. Die einfachste Lösung ist dabei ein Transistor BC107 mit einem Kleinrelais (12 V, 400 Ohm oder 6 V, 100 Ohm). Ein solches Relais kann einen Laststrom von etwa 1 A schalten, der für eine Sirene normalerweise völlig ausreicht. Kleinsirenen kann man direkt mit dem Transistor BC 107 schalten. Als Alternative bieten sich Transistoren vom Typ Darlington an. Eine Beratung im Fachgeschäft ist hierbei sehr hilfreich.

Mit viel Geduld (oder besser einem Grafikprogramm) kann man einen Grundriß seiner Wohnung auf den Bildschirm zeichnen. In Abhängigkeit von den »Alarm«-Variablen kann der Ort angezeigt werden, an dem der Alarm ausgelöst wurde.

(Nils Körber/hg)

Das magische Zeichenprogramm aus den USA für Ihren Commodore 64



DM **59,-**

inkl. MwSt.
unverbindliche Preisempfehlung
(Str. 54,50 / 6S 531,-)
Bestell-Nr. MD 230 A

★ Deutsches Auswahlmü auf Diskette

★ Deutsches Anleitungsheft

★ Mit Teilnehmerkarte für den großen Paint-Magic-Mal-Wettbewerb.

Über 100 Preise

1. Preis:
DM 2000,—
in bar.

Einsendeschluß: 30. 6. 1985.
Der Rechtsweg ist ausgeschlossen!

Paint Magic
Das leistungsfähige Grafikprogramm für alle, die gerne auf dem Bildschirm malen — zum Sonderpreis!

- elf gespeicherte »Traumbilder«
- gleichzeitiges Malen auf zwei Bildschirmen
- einfache Bedienung durch übersichtliche Menütechnik
- eigenes Farbmenü (16 Farben)
- umfangreiche Diskettenbefehle (Speichern, Löschen, Laden)
- 100% Maschinensprache

Markt & Technik

Verlag Aktiengesellschaft, Hans-Pinsel-Str. 2,
8013 Haar, Tel. (0 89) 46 13-220
Schweiz: Markt & Technik Vertriebs AG, Alpenstr. 14,
CH-6300 Zug, Tel. 042-2231 55/56
Österreich: Rudolf-Lechner & Sohn, Heizwerkstraße 10,
A-1232 Wien, ☎ 02 22/6775 26

Happy Software gibt's beim Buchhändler, bei Horten, Quelle und im Computerahop. Bestellkarten bitte an Ihren Buchhändler oder an eine unserer Depotbuchhandlungen.
Adressverzeichnis am Ende des Heftes!

Werden Sie mit den »magischen Malereien« zum »elektronischen Künstler!«
Sie brauchen Ihren Commodore 64 — ein Diskettenlaufwerk — Joystick.

Die <Do-it-yourself>-Datenverwaltung

Fertige Datenbanken für den Commodore 64 gibt es in Hülle und Fülle. Doch kann es sehr sinnvoll sein, sich an die Programmierung einer eigenen Datenbank heranzuwagen. »Mainfile II« ist dazu ein vortreffliches Hilfsmittel.

Mit fertigen Programmen ist es meistens wie mit Kleidern von der Stange: sie passen nicht immer. Zwar gestatten es gute Datenbanken, die Eingabemaske und verschiedene Organisationskriterien frei zu bestimmen, doch auf alle Bedürfnisse gehen sie meist nicht ein. Eine Abänderung des Programms kommt oft auch nicht in Frage, da die Disketten verständlicherweise gegen Manipulationen (Kopieren) geschützt sind. Was bleibt, ist oft nur die Entwicklung eigener, problemgerechter Software.

Hier beginnen aber meistens die Schwierigkeiten, denn die Dateiorganisation, insbesondere aber die Datenkommunikation zwischen dem Computer und dem Diskettenlaufwerk, ist nicht einfach zu programmieren.

Leider gehört der Commodore 64, insbesondere aber das 1541-Laufwerk, beim Zugriff auf einzelne Datensätze nicht unbedingt zu den schnellsten. Eine selbstprogrammierte Datenbank kann deshalb selten mit guten Verarbeitungszeiten aufwarten. Einen Ausweg aus diesem Dilemma schafft nun »Mainfile II«.

Helfer beim Datenbank-Bau

Mit diesem Utility kann man einfach unter Angabe seines Namens auf einen Datensatz zugreifen. Die Datensätze dürfen unterschiedlich lang sein und beliebige Formate aufweisen. Da Mainfile II darüber hinaus als Betriebssystem des Diskettenlaufwerks dient, belegt es keinen zusätzlichen Speicherplatz im Computer und läßt sich unabhängig von der Programmiersprache und dem Commodore-Computertyp (C 16, C 116, Plus 4, VC 20 oder C 64) verwenden.

Die zum Test vorliegende Version arbeitete mit der 1541-Floppystation,

für die Laufwerke SFD-1001 und SFD-8250 ist Mainfile II auch in Vorbereitung. Das ganz in Maschinensprache geschriebene erweiterte Floppy-Betriebssystem bietet 22 völlig neue Datenbankbefehle.

Erfreulicherweise wird die Zugriffsgeschwindigkeit sogar zusätzlich um den Faktor zwanzig gesteigert. Eine Datei von 138 KByte, was 100 vollgeschriebenen Schreibmaschinenseiten entspricht, wird in etwa fünf Minuten auf bis zu acht beliebige Begriffe hin durchsucht. Wird ein Datensatz über seinen Namen gesucht, liegt die Zugriffszeit sogar bei durchschnittlich drei Sekunden.

Tempo für die Floppy

Mainfile II besteht nicht aus einer im Computer stehenden Basic-Erweiterung, deren Befehle jederzeit zur Verfügung stehen, sondern aus mehreren Teilprogrammen, die auf jeder Mainfile II-Diskette vorhanden sein müssen (ein Kopierprogramm wird mitgeliefert). Der Zugriff erfolgt nicht mit LOAD- und SAVE-Befehlen, sondern über mindestens einen Daten- und einen Kommandokanal. Die Anzahl der so verfügbaren Funktionen ist beachtlich, eine Übersicht zeigt die Tabelle.

Die wichtigsten Befehle dienen natürlich dem Anlegen von Datensätzen (UWRITE) und dem Finden von Datensätzen (UFIND), wobei mit UKEY zusätzlich noch Schlüssel definiert werden, die im darauffolgenden UFIND-Befehl Verwendung finden. Das Blättern in einer Datei wird durch UBACK und UNEXT wesentlich vereinfacht. Überflüssige Datensätze werden durch den Befehl USCRATCH problemlos gelöscht. Einige zusätzliche Funktionen wie UVALIDATE und UINITIALIZE helfen bei der rationalen Dateiarbeit. Abgerundet wird das Bild durch die

Befehle &PROTECT und &UNPROTECT, die beliebige Dateien gegen Löschen mit dem SCRATCH-Befehl sichern.

Zweifellos bleibt es auch mit Mainfile II eine anspruchsvolle Aufgabe, seine eigene Datenverwaltung aufzubauen und ist für den absoluten Laien nicht unbedingt empfehlenswert. Wer aber für seine eigene Aufgabenstellung nirgendwo ein passendes »Fertigprodukt« findet und selbst eine Datenbank mit professionellen Leistungen einrichten möchte, ist mit Mainfile II bestens bedient. Der Preis von 98 Mark ist angemessen. Es sollte aber nicht vergessen werden, daß der eigentliche Wert des Programms immer davon abhängt, wie intensiv der Anwender Mainfile II einsetzt.

(Arnd Wängler/hl)

Der Befehlsumfang von Mainfile II

```
&CREATE
&MAINFILE
&PROTECT
&UNPROTECT
UAPPEND
UBACK
U<
UEND
UFIND
UHELP
UINITIALIZE
UJOKER
UKEY
UMOVE
UNEXT
U>
UOFF
UPOS
USCRATCH
UTEST
UVALIDATE
UWRITE
```

Musik mit Poke und Peek — Teil I

Mit dem SID verfügt der Commodore 64 über einen tollen Soundchip. Doch die Programmierung ist umständlich und schwierig. Unser Kurs zeigt Ihnen den Weg zum Synthesizer.

Das gesamte Stadion klatscht begeistert, wenn der Hochspringer einen neuen Weltrekord aufstellt. Bei der Siegerehrung erklingt die Nationalhymne. Beim Ballerspiel kracht und knattert es wie in einer richtigen Spielhöhle. Die Geräuschkulisse fabriziert der Commodore 64 mit seinem Soundchip SID. Egal, ob bei »Summer Games« oder »Space Pilot«, immer wieder

beweist der meistgekaufte Computer der Welt seinen hervorragenden Sound.

Diesen Sound selbst zu programmieren ist auch für den geübten Programmierer nicht leicht. Das Commodore-Basic stellt keine Befehle zur Verfügung, die den Soundchip direkt ansprechen. Nur über POKE-Adressen kann man den SID ertönen lassen. Unser Musikkurs

hilft Ihnen, Ihren Commodore 64 in einen Synthesizer zu verwandeln.

Die erste Folge erklärt die Register des SID sowie Programmierung von Tonhöhe und Wellenform.

Das Tor zur Musik: Die Register des SID

Der Soundchip des Commodore 64 enthält 29 Register (Tabelle 1). Davon sind 25 nur zum Schreiben bestimmt, die restlichen können nur gelesen werden. Jeder der drei Oszillatoren verfügt über sieben Register, vier steuern die Filter. Zwei der »Nur-Lese«-Register fragen die Paddles ab, eins den Oszillator 3 und der letzte die Hüllkurve der dritten Stimme.

Ein Ton ist eine Aneinanderreihung verschiedener Schwingungen (siehe Kasten: So entstehen Töne). Schwingungen werden durch den Kehrwert der Zeit, den sie für eine Wellenlänge benötigen, gekennzeichnet. Diese Frequenz wird in Hertz (Hz = 1/s) angegeben.

So entstehen Töne

Jeder Ton in der Musik besteht aus der die Tonhöhe bestimmenden Grundfrequenz und mehreren Oberschwingungen. Oberschwingungen sind Frequenzen mit einem Wert, der zu der Grundfrequenz ein ganzzahliges Vielfaches darstellt. Je mehr Oberschwingungen vorhanden sind, desto voller klingt der Ton. Jedes Frequenzgemisch, das diesen Anforderungen nicht entspricht, wird als Rauschen wahrgenommen.

Der SID (Sound Interface Device) des Commodore 64 kann drei verschiedene Wellenformen erzeugen.

1. Rechteckschwingung:

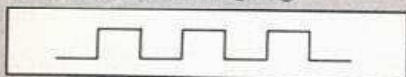

Vom Grundton her erinnert die Rechteckschwingung an eine Klarinette. Die schlagartige Änderung der Wellenform ermöglicht eine sehr vielseitige Anwendung.

2. Sägezahnswingung:

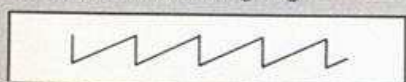

Der Klang der Sägezahnswingung erinnert an eine Geige. Der asymmetrische Verlauf ist gekennzeichnet durch eine steile und eine flache Flanke der Schwingung.

3. Dreieckschwingung:

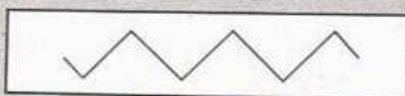

Auf einen Lautsprecher ausgegeben klingt die Dreieckschwingung wie eine Holzflöte. Das Bild dieser Schwingung ähnelt dem einer Sinuswelle.

Die für die Musikerzeugung wichtige Sinusschwingung wird durch geeignete Überlagerung der Einzelwellen erzeugt.

Um den Klang eines Tons zu verändern, muß man mit verschiedenen Filtern die Zahl der Oberschwingungen verändern. Der SID des Commodore 64 stellt drei verschiedene Filter zur Verfügung.

1. Tiefpaßfilter:

Wie sein Name schon sagt, läßt ein Tiefpaß tiefe Frequenzen passieren, während alle hohen abgeschwächt werden. Die Zahl der herausgefilterten Oberschwingungen wird durch die Grenzfrequenz gesteuert.

2. Hochpaßfilter:

Analog schwächt der Hochpaßfilter die tiefen Frequenzen ab. Die Töne klingen nun sehr fahl, da ihnen die Bässe fehlen.

3. Bandpaßfilter:

Der Bandpaßfilter läßt nur ein schmales Frequenzband passieren.

Eine Sonderstellung nimmt der Notchfilter ein. Er ist eine Umkeh-

zung des Bandpaßfilters, das heißt er schwächt einen bestimmten Frequenzausschnitt ab, während alle höheren und tieferen Schwingungen ungeschwächt passieren können. Im Gegensatz zum Bandpaßfilter ist der Notchfilter nicht eigenständig realisiert, sondern wird durch Kombination des Hoch- und Tiefpaßfilters erzeugt.

Um Musikinstrumente zu imitieren ist die Lautstärke besonders wichtig. Sie — und ihr Verlauf — wird durch die Hüllkurve gesteuert. Ein Synthesizer hat hierzu einen Hüllkurvengenerator.

Abgekürzt wird der Hüllkurvengenerator ADSR (Attack-Decay-Sustain-Release) genannt. Der Lautstärkenverlauf wird in vier Abschnitte aufgeteilt. Im ersten Teil steigt die Kurve (Attack) bis zur maximalen Lautstärke an. Im Decay fällt der Pegel auf das niedrige Lautstärkelevel, das im Sustain (3. Abschnitt) gehalten wird. Der vierte Teil verursacht das Abfallen des Tons auf Null. Je nach Steigung der einzelnen Strecken erfolgt der Lautstärkenwechsel langsam oder schnell.

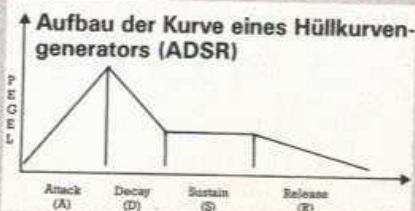

Adresse	Req.	BIT 7	BIT 6	BIT 5	BIT 4	BIT 3	BIT 2	BIT 1	BIT 0	Registername	
54272	0	F7	F6	F5	F4	F3	F2	F1	F0	Frequenz low	Stimme 1
54273	1	F15	F14	F13	F12	F11	F10	F9	F8	Frequenz high	
54274	2	P7	P6	P5	P4	P3	P2	P1	P0	Pulsweite low	
54275	3	unbenutzt	unbenutzt	unbenutzt	unbenutzt	P11	P10	P9	P8	Pulsweite high	Schreib - Register
54276	4	Rauschen	Rechteck	Sägezahn	Dreieck	Test	Ringmodulat.	Synchronisat.	GATE	Kontrollregister	
54277	5	Attack 3	Attack 2	Attack 1	Attack 0	Decay 3	Decay 2	Decay 1	Decay 0	Attack/Decay	
54278	6	Sustain 3	Sustain 2	Sustain 1	Sustain 0	Release 3	Release 2	Release 1	Release 0	Sustain/Release	Stimme 2
54279	7	F7	F6	F5	F4	F3	F2	F1	F0	Frequenz low	
54280	8	F15	F14	F13	F12	F11	F10	F9	F8	Frequenz high	
54281	9	P7	P6	P5	P4	P3	P2	P1	P0	Pulsweite low	Stimme 3
54282	10	unbenutzt	unbenutzt	unbenutzt	unbenutzt	P11	P10	P9	P8	Pulsweite high	
54283	11	Rauschen	Rechteck	Sägezahn	Dreieck	Test	Ringmodulat.	Synchronisat.	GATE	Kontrollregister	
54284	12	Attack 3	Attack 2	Attack 1	Attack 0	Decay 3	Decay 2	Decay 1	Decay 0	Attack/Decay	Filter
54285	13	Sustain 3	Sustain 2	Sustain 1	Sustain 0	Release 3	Release 2	Release 1	Release 0	Sustain/Release	
54286	14	F7	F6	F5	F4	F3	F2	F1	F0	Frequenz low	
54287	15	F15	F14	F13	F12	F11	F10	F9	F8	Frequenz high	Register
54288	16	P7	P6	P5	P4	P3	P2	P1	P0	Pulsweite low	
54289	17	unbenutzt	unbenutzt	unbenutzt	unbenutzt	P11	P10	P9	P8	Pulsweite high	
54290	18	Rauschen	Rechteck	Sägezahn	Dreieck	Test	Ringmodulat.	Synchronisat.	GATE	Kontrollregister	Lese - Register
54291	19	Attack 3	Attack 2	Attack 1	Attack 0	Decay 3	Decay 2	Decay 1	Decay 0	Attack/Decay	
54292	20	Sustain 3	Sustain 2	Sustain 1	Sustain 0	Release 3	Release 2	Release 1	Release 0	Sustain/Release	
54293	21	unbenutzt	unbenutzt	unbenutzt	unbenutzt	unbenutzt	GF 2	GF 1	GF 0	Grenzfrequenz low	Register
54294	22	GF 10	GF 9	GF 8	GF 7	GF 6	GF 5	GF 4	GF 3	Grenzfrequenz high	
54295	23	Resonanz 3	Resonanz 2	Resonanz 1	Resonanz 0	Filter 3	Filter 2	Filter 1	L 0	Resonanz/Filter	
54296	24	Aus	Hochpass	Bandpass	Tiefpass	L 3	L 2	L 1	L 0	Mode/Lautstärke	Register
54297	25	Pot X 7	Pot X 6	Pot X 5	Pot X 4	Pot X 3	Pot X 2	Pot X 1	Pot X 0	Potentiometer X	
54298	26	Pot Y 7	Pot Y 6	Pot Y 5	Pot Y 4	Pot Y 3	Pot Y 2	Pot Y 1	Pot Y 0	Potentiometer Y	
54299	27	07	06	05	04	03	02	01	00	Oszillator 3	Register
54300	28	H7	H6	H5	H4	H3	H2	H1	H0	Hüllkurve Osz 3	

Tabelle 1. Die 29 Register des SID

```

100 I = 256 : Z = -1 : OK = 0 <212>
110 I = I/2 <145>
120 PRINT "{CLR,2DOWN,8SPACE}N O T E N U M F
    A N G <042>
130 PRINT "{8SPACE}===== <062>
140 PRINT "{DOWN,14SPACE}OKTAVE";OK <025>
150 PRINT "{14SPACE}===== <057>
160 PRINT "{DOWN}TON FREQUENZ {9SPACE}DEZIMAL
    HIGH LOW <229>
170 PRINT"==== {9SPACE}===== === <090>
180 Z = Z+1 <245>
190 IF Z>94 THEN END <232>
200 Y = Y+1 <007>
210 IF Y=13 THEN Y=0 : Z=Z-1 : OK=OK+1
    : RESTORE : POKE 198,0 : WAIT 198,1
    : GOTO 110 <218>
220 READ T$,A <072>
230 DE = INT(A/I+.5) <107>
240 HI = INT(DE/256) <012>
250 LO = INT(DE-HI*256+.5) <104>
260 HZ = DE*.0587214734 <197>
270 PRINT T$;" " ;HZ;"HZ",DE;TAB(28);HI;TAB(33);
    LO <210>
280 GOTO 180 <059>
290 DATA"C ",35643,"C#",37762,"D ",40008,"D#",
    42387,"E ",44907,"F ",47578 <042>
300 DATA"F#",50407,"G ",53404,"G#",56580,"A
    ",59944,"A#",63508,"H ",67284 <091>

```

Listing 1. Berechnung der Werte für die Tonhöhe

Adresse	Stimme
54272	1
54273	1
54279	2
54280	2
54286	3
54287	3

Tabelle 2. Hier wird die Frequenz gespeichert

Ton	Frequenz/Hz	DE	HI	LO
C	261.604164	4455	17	103
C#	277.165354	4720	18	112
D	293.666089	5001	19	137
D#	311.106366	5298	20	178
E	329.603630	5613	21	237
F	349.216602	5947	23	59
F#	370.004004	6301	24	157
G	392.024556	6676	26	20
G#	415.278260	7072	27	160
A	440.000000	7493	29	69
B	466.189777	7939	31	3
H	493.906313	8411	32	219

Tabelle 3. Frequenzen und Werte für die Register des SID

Adresse	Stimme
54276	1
54283	2
54290	3

Tabelle 4. Kontrollregister für die Wellenform

Adresse	Stimme
54274 Low-Byte	1
54275 High-Byte	1
54281 Low-Byte	2
54282 High-Byte	2
54288 Low-Byte	3
54289 High-Byte	3

Tabelle 5. Register für die Pulsbreite der Rechteckschwingung

Der SID kann Töne in acht Oktaven ausgeben. Da die Frequenzen eines solch großen Umfangs nicht in einem 8-Bit-Register eindeutig bestimmt werden können, wird die Tonhöhe in zwei Speicherstellen abgelegt.

Eine einfache Formel zur Frequenzberechnung

Die Abspeicherung im High- und Low-Byte erfolgt nach folgender Formel: $DE = \text{Frequenz (Hz)} / 0.0587214734$. Hierbei steht DE für den dezimalen Wert der Tonhöhe, der jetzt in Low- und High-Byte zerlegt werden muß:

$$HI = \text{INT}(DE/256)$$

$$LO = \text{INT}(DE - HI * 256 + 0.5)$$

Die Registeradressen stehen in Tabelle 2.

Ein Berechnungsbeispiel finden Sie in der Tabelle 3, die die Werte für die eingestrichene Oktave (Oktave 4) angibt. Mit Listing 1 können sie die Werte für alle acht Oktaven berechnen.

Mit steigender Oktave verdoppelt sich immer die Frequenz der Töne. Das »A« der dritten Oktave hat 220 Hz, das der vierten Oktave dann logarithmischerweise 440 Hz. Der Frequenzumfang des SID läßt sich somit schnell berechnen. Er reicht von 0 bis zirka 3,85 kHz. Diese Berechnungen gelten natürlich für alle drei Oszillatoren.

Allein die Tonhöhe reicht natürlich nicht aus, um von einem Synthesizer zu sprechen. Neben den Filtern (siehe nächste Folge) spielt die Wellenform eine wichtige Rolle bei der Tonerzeugung.

Die Wellenform jedes Oszillators wird mit einem Kontrollregister (Ta-

```

100 : <158>
110 : <168>
120 REM *** INITIALISIEREN *** <028>
130 : <188>
140 : <198>
150 SID=54272 : FLOW=SID : FHIGH=SID+1 <061>
160 PLOW = SID+2 : PHIGH = SID+3 <105>
170 WF=SID+4 : SR=SID+6 : L=SID+24 <048>
180 P=50 <027>
190 : <248>
200 : <002>
210 REM *** WELLENFORM (GRAFIK) *** <093>
220 : <022>
230 : <032>
240 F$(1,1)="NM" <202>
250 F$(2,1)="NM" <174>
260 F$(3,1)="OL" <225>
270 F$(4,1)="FF" <157>
280 FOR I=1 TO 4 <158>
290 : F$(I,0)="{2SPACE}" <179>
300 NEXT I <248>
310 : <113>
320 : <123>
330 REM *** LAUTSTAERKE / SUSTAIN / RELEASE *** <161>
340 : <143>
350 : <153>
360 POKE L,15 : POKE SR,128 <027>
370 : <173>
380 : <183>
390 REM *** FREQUENZ *** <130>
400 : <203>
410 : <213>
420 REM *** KAMMERTON 'A' *** <109>
430 : <233>
440 : <243>
450 POKE FHIGH,29 : POKE FLOW,69 <251>
460 : <007>
470 : <017>
480 REM *** MENUE *** <230>
490 : <037>
500 : <047>
510 PRINT "{CLR,2DOWN,9SPACE}W E L L E N F O <140>
R M"
520 PRINT "{9SPACE}===== " <110>
530 PRINT "{6DOWN}" TAB(27) "***{DOWN,LEFT}
{DOWN,LEFT}={DOWN,LEFT}={DOWN,LEFT}=" <042>
540 PRINT "{15SPACE}*****F*****" <010>
550 PRINT "{15SPACE}PULSBREITE(2SPACE)"; <002>
STR$(P) ; " %"
560 PRINT "{15SPACE}*****R*****X" <015>
570 PRINT "{20SPACE}+ - " <008>
580 PRINT "{20SPACE}*****X" <190>
590 PRINT "{HOME,6DOWN,7RIGHT}[ F1 ] DREIECK <100>
(3SPACE)"; F$(1,I1)
600 PRINT "{DOWN,7RIGHT}[ F3 ] SAEGEZAHN "; <169>
F$(2,I2)
610 PRINT "{DOWN,7RIGHT}[ F5 ] RECHTECK(2SPACE)

```



```

" ; F$(3,I3) <106>
620 PRINT "{DOWN,7RIGHT}[ F7 ] RAUSCHEN{2SPACE} <136>
" ; F$(4,I4) <136>
630 PRINT "{3DOWN}" TAB(28) STR$(P) <035>
640 : <188>
650 : <198>
660 REM *** TASTATURABFRAGUNG *** <038>
670 : <218>
680 : <228>
690 S=PEEK(197) <109>
700 IF S=4 AND I1=0 THEN I1=1 : J1=16 : GOTO 870
      <193>
710 IF S=4 AND I1=1 THEN I1=0 : J1=0 : GOTO 870
      <148>
720 IF S=5 AND I2=0 THEN I2=1 : J2=32 : GOTO 870
      <215>
730 IF S=5 AND I2=1 THEN I2=0 : J2=0 : GOTO 870
      <172>
740 IF S=6 AND I3=0 THEN I3=1 : J3=64 : GOTO 870
      <244>
750 IF S=6 AND I3=1 THEN I3=0 : J3=0 : GOTO 870
      <196>
760 IF S=3 AND I4=0 THEN I4=1 : J4=128
      : GOTO 870 <057>
770 IF S=3 AND I4=1 THEN I4=0 : J4=0 : GOTO 870
      <217>

780 P1=P <146>
790 IF S=40 THEN P=P+1 : GOTO 870 <067>
800 IF S=43 THEN P=P-1 : GOTO 870 <049>
810 GOTO 690 <085>
820 : <113>
830 : <123>
840 REM *** TEST-BIT SETZEN *** <251>
850 : <143>
860 : <153>
870 POKE WF,8 <001>
880 : <173>
890 : <183>
900 REM *** WELLENFORM SETZEN *** <230>
910 : <203>
920 : <213>
930 POKE WF,1 OR J1 OR J2 OR J3 OR J4 <232>
940 : <233>
950 : <243>
960 REM *** PULSBREITE BERECHNEN *** <215>
970 : <007>
980 : <017>
990 IF P<1 OR P>99 THEN P=P1 <237>
1000 DE=P*40.95 <034>
1010 HI=INT(DE/256) <017>
1020 LO=INT(DE-HI*256) <096>
1030 : <068>
1040 : <078>
1050 REM *** PULSBREITE SETZEN *** <129>
1060 : <098>
1070 : <108>
1080 POKE PLOW,LO : POKE PHIGH,HI <218>
1090 GOTO 590 <109>

```

Listing 2. Programm zur Steuerung der Wellenform

belle 4) gesteuert. Jeweils vier Bits reichen aus, um die verschiedenen Wellenformen anzusteuern. Die ersten vier Bits des Registers sind mit speziellen Aufgaben betraut. In einer der späteren Folgen werden wir auf sie ausführlich eingehen.

Wellenformen einfach programmiert

Die Bits 4, 5 und 6 aktivieren die verschiedenen Generatoren. Mit Bit 4 werden Dreiecks-, mit Bit 5 Sägezahn- und Bit 6 Rechteckschwingungen angeregt. Bit 7 erzeugt weißes Rauschen, das heißt ein unsymmetrisches Frequenzgemisch. Die Rechteckwelle benötigt aber noch Informationen über die Pulsbreite (Länge der Impulse). Dieser Wert hat keinen Einfluß auf die Tonhöhe, sondern nur auf den Klang.

Die Pulsbreite wird in zwei speziellen Registern gespeichert. Wie für die Frequenzen sind wiederum insgesamt sechs Register nötig (siehe Tabelle 5). Von dem High-Byte werden allerdings nur vier Bits benötigt.

Folgende Formeln berechnen die Werte für die Register:

$$DE = TV \text{ (in \%)} * 40.95$$

$$HI = \text{INT}(DE/256)$$

$$LO = \text{INT}(DE-HI * 256 + 0.5)$$

Die Dezimalzahl, die sich aus der Multiplikation der Pulsbreite (TV) mit 40.95 ergibt, wird mit den beiden unteren Formeln in Low- und High-Byte zerlegt.

Änderungen in der Pulsbreite ergeben unerwartete Klangverschiebungen. Je größer die Pulsbreite ist, desto näselnder und dünner klingt der Ton. Eine Modulation dieses Wertes erzeugt chorartige Klänge.

Mehrere Wellenformen, die gleichzeitig ausgegeben werden, addieren sich durch eine logische Und-Verknüpfung. Die Oberschwingungen treten selbstverständlich auch wieder auf. Listing 2 zeigt ein Steuerprogramm für alle drei Wellenformen.

Mit den Funktionstasten (F1 - F7) können die drei Schwingungsformen und weißes Rauschen getrennt — oder kombiniert — ein- und ausgeschaltet werden. Die »+«- und »-«-Taste verändert die Pulsbreite.

Spezialeffekt, wie Synchronisation und Ringmodulation, mit den Oszilatoren behandeln wir in einer späteren Folge. Im nächsten Heft besprechen wir die drei im SID eingebauten Filter.

(Bernhard Carli/
Christian Spitzner/hg)

Hires Fantasy

Variationen einer Ellipse in hochauflösender Grafik auf dem Commodore 64. Mit dem Programm »Hires Fantasy« kann das jeder.

Dieser Artikel zeigt, wie mit einfachen Mitteln phantastische Grafiken auf dem Commodore 64 entstehen. Lassen Sie sich dazu verführen, das Programm einzutippen, auch wenn Sie sich noch nicht mit hochauflösender Grafik (»High Resolution« oder »Hires«) beschäftigt haben. Durch kleine Veränderungen am Programm entstehen immer wieder andere Bilder.

Da der Commodore 64 sein eigenes Koordinatensystem hat (x-Achse von 0 bis 319; y-Achse von 0 bis 199), müssen alle Punkte dieser Grafik vom Computer errechnet und auf dem Monitor einzeln gezeichnet werden. Dazu ist etwas Mathematik erforderlich. Man übernimmt aus der analytischen Geometrie die Formel für Ellipsen und formt sie für den Computer um:

```
FOR I=-PI TO PI STEP 0.02
X=X1 + RX * COS(I)
Y=Y1 + RY * SIN(I)
NEXT I
```

X1 und Y1 sind die Mittelpunktkoordinaten, RX und RY die Radien der Ellipse. Der Winkel I (Bogenmaß) läuft dabei in einer FOR-NEXT-Schleife von $-\pi$ bis $+\pi$.

Doch nun zum Programm. Ab Zeile 60000 werden die Bildschirmpunkte und die entsprechenden Speicherstellen errechnet. In den Zeilen 50000 bis 50060 wird dann die Grafik eingeschaltet. In Zeile 50040 kann man hinter POKI einen anderen Farbcode setzen. Dazu nimmt man den Farbcode +16. Im Programm ist es rot, also Farbcode 18 (16 + 2).

Nach der ersten Grafik erscheint nach Druck auf die Commodore-Taste das Kernprogramm (Zeile 50 bis 280) auf dem Bildschirm. Hier kann man jetzt Änderungen einfügen. Falls man das Bild doch noch mal anschauen möchte, tippt man »RUN 1000«; zurück geht es mit der Taste »C«.

Erklärung zu den einzelnen Grafiken

1. Grafik

Die Zeile 210 wurde in »COS(I + .5)« geändert. Das kippt die Ellipsen nach rechts und das Bild wirkt interessanter. Mit Zeile 260 werden die Radien symmetrisch (80/20 oder 100/20) geändert. Gleichzeitig wandert der Mittelpunkt um jeweils vier Pixel auf der x-Achse nach rechts. Damit berühren sich alle Ellipsen an einem Punkt und es entsteht der Eindruck eines dreidimensionalen Spiegelbildes. Der Computer zeichnet die immer kleiner werdenden Ellipsen bis der Nullpunkt erreicht ist und arbeitet dann mit negativen Radien weiter. In Zeile 270 wird das Bild bei RY = -100 angehalten. Probieren Sie aus, wie sich das Bild durch andere Werte in Zeile 260 ändert. Durch eine höhere Step-Folge, zum Beispiel 0,05, wird die Laufzeit verkürzt.

2. Grafik

Das neue Bild entstand durch die Änderung der Winkelfunktion in »COS((I + .5) * 2)« und »SIN(I/2)«. Experimentieren Sie mit Potenzen, zum Beispiel »SIN(I^2)«.

3. Grafik

Der Mittelpunkt liegt in Bildmitte: X1 = 160, Y1 = 100. Für RX wird 150 und für RY 120 eingegeben. In den Zeilen 210 und 220 wird an die Grundform jeweils »SIN(2 * I)« angekoppelt: »X=X1 + RX * COS(I + .5) * SIN(2 * I)«
»Y=Y1 + RY * SIN(I) * SIN(2 * I)«

RX bekommt -7,5, RY -6. Das Bild kann in Zeile 270 mit RY = 40 angehalten werden. Wenn Sie Zeit und Lust haben, können Sie alle Grafiken auch mit »X1 * COS(I)« laufen lassen. Das Ergebnis wird Sie überraschen.

4. Grafik

Der Mittelpunkt wandert um X1 = X1 + 3, Y1 = Y1 + 3

5. Grafik

Der Mittelpunkt liegt bei:

X1 = 150, Y1 = 100; RX wird 150 und RY 100. Die Zeile 210 bleibt wie in der vierten Grafik, Zeile 220 ändert sich in »Y = Y1 + RY * SIN(I^2) * SIN(2 * I)«

Zeile 260 sieht jetzt so aus:
»RX = RX - 7,5 ; RY = RY - 6«

6. Grafik

Das vorhergehende Bild erscheint jetzt strahlenförmig, denn der »STEP« wurde auf 0,05 erhöht und die Radien um RX -1,5; RY -1,2 verändert.

Sind Sie bis hier gefolgt, geht es jetzt in die Transzendenz, das heißt es dreht sich um Funktionen, die unendliche Werte annehmen können. Schließlich gibt es noch andere Funktionen als Sinus und Cosinus. Damit der Commodore nicht abspringt, muß eine weitere Zeile in das Programm eingefügt werden:

```
»230 IF X < 0 OR X > 319 OR Y < 0 OR Y > 199 THEN 250«
```

7. Grafik

Das Programm entspricht demjenigen zu Grafik 3, jedoch wird bei den Zeilen 210 und 220 jeweils »+ TAN(I^2)« angehängt. Der Mittelpunkt wandert in Zeile 260 um »X1 - 7, Y1 + 1«.

8. Grafik

Zeile 210 bekommt »+ ABS(TAN(I^2))« und Zeile 220 »+ (4/SIN(I^2))« angekoppelt. Der Mittelpunkt verändert sich um X1 - 7,5, Y1 + 2. Das Bild wird bei RY < 80 angehalten.

9. Grafik

Mittelpunktkoordinaten: X1 = 100, Y1 = 30. Zeile 210 bekommt zur Grundform »* EXP(I)«; Zeile 220 »* TAN(I^2)«. Der Mittelpunkt läuft auf die Koordinate X1 + 3, Y1 + 3 zu.

10. Grafik

Mittelpunkt bei X1 = 100, Y1 = 30. Bei den Zeilen 210 und 220 wird jeweils »* EXP(I)« angehängt. Die Figur wandert in Richtung X1 + 7,5, Y1 + 3.

Experimentieren Sie für die Gestaltung eigener Bilder mit weiteren Funktionen, zum Beispiel (I^-1) oder (I^-2). Die Bilder lassen sich auch mit »INT«, »RND« und »ABS« beeinflussen. (Helge Vollheim/wg)

Listing zum Grundprogramm

```
10 REM + + + H I R E S + + + <022>
12 : <070>
14 REM + + F A N T A S Y + + <095>
16 : <074>
18 REM H. VOLLHEIM <119>
20 REM BRAUNBERGERSTR. 78 <187>
22 REM 2850 BREMERHAVEN <163>
24 : <082>
26 : <084>
40 GOSUB 50000 <170>
45 : <103>
50 X1=80 <213>
60 Y1=100 <009>
70 RX=80 <010>
80 RY=100 <062>
100 : <158>
200 FOR I=-3.14159 TO 3.14159 STEP 0.02 <250>
210 X=X1+RX*COS(I+.5) <202>
220 Y=Y1+RY*SIN(I) <203>
240 GOSUB 60000 <115>
250 NEXT I <197>
260 RX=RX-4: RY=RY-5: X1=X1+4 <232>
270 IF RY<-100 THEN 500 <112>
280 GOTO 200 <052>
```

Neue DATA BECKER Bücher



Mit diesem Buch lernen Sie fortgeschrittenes Programmieren mit APPLESOFT-BASIC von der hochauflösenden Grafik und der Handhabung von EXEC-Files bis zum direkten Speicherzugriff und Bedienung des Systemmonitors. Ein Spitzenbuch! Das Trainingsbuch zu APPLESOFT-BASIC für Fortgeschrittene, 1984, 419 Seiten, nur DM 39,- (!)



Falls Sie sich auf Ihrem APPLE II mit Diskettenprogrammierung und Dateiverwaltung beschäftigen, sollten Sie auf jeden Fall mit dem FLOPPYBUCH zum APPLE II arbeiten. Das Buch berücksichtigt nicht nur DOS 3.3, sondern auch das ProDos Betriebssystem. Das Floppybuch zum APPLE II, 1985, ca. 250 Seiten, DM 49,-



Ein neues Superbuch für alle ZX-Spectrum-Besitzer! Mit vielen PEEKs, POKES und USRs, um ROM und RAM optimal zu nutzen. Mit nützlichen Routinen: 64 Zeichen pro Zeile, Kreisdiagramm, Kundendatei, Schaufensterwerbung, u.v.m. Ein Buch, das zu jedem ZX-Spectrum gehört! ZX-Spectrum Tips & Tricks, 1985, ca. 250 Seiten, DM 39,-



Das TRAININGSBUCH ZU FORTH gibt nicht nur eine leicht verständliche Einführung, sondern bietet auch viele tiefgehende Informationen und wichtige Hinweise über den internen Aufbau dieser Programmiersprache. Das Trainingsbuch zu FORTH, 1984, 300 Seiten, DM 39,-



LOGO ist nicht nur eine Sprache für Kinder, sondern eine für viele Bereiche interessante Computersprache. Eine leicht verständliche Einführung in das LOGO des C-64 von der Grafikprogrammierung bis zur Rekursion und Listenverarbeitung bietet dieses Buch von Dr. Sauer. Das Trainingsbuch zu LOGO, 1985, ca. 250 Seiten, DM 39,-



Dieses Buch ist eine leichtverständliche Einführung in das faszinierende Gebiet des COMPUTER AIDED DESIGN. Mit vielen Konstruktionsbeispielen und den dazugehörigen Programmen in SIMON'S BASIC: Macros, Dreidimensional Zeichnungen, Spiegeln, Duplizieren, Zoomen, Schraffuren. Einführung in CAD mit dem C-64, 1985, ca. 250 Seiten, DM 49,-



C16 FÜR EINSTEIGER sollte das erste Buch zum COMMODORE 16 sein. Es ist eine leicht verständliche Einführung in Handhabung, Einsatz und Programmierung des COMMODORE 16, die keinerlei Vorkenntnisse voraussetzt. Ein Buch, das zu jedem C 16 gehört. C 16 für Einsteiger, 1985, ca. 200 Seiten, DM 29,-



Dieses Buch ist ein faszinierender Führer in die phantastische Welt der Abenteuer-Spiele. Hier wird gezeigt wie Adventures funktionieren, wie man sie erfolgreich spielt und wie man eigene Adventures auf dem CPC 464 programmiert. Mit einem kompletten ADVENTUREGENERATOR! ADVENTURES - und wie man sie auf dem CPC 464 programmiert, 1985, DM 39,-

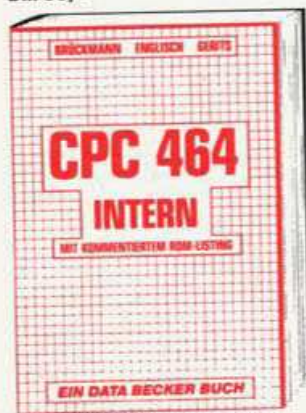

Unentbehrlich für den fortgeschrittenen Basic-Programmierer und ein absolutes Muß für den professionellen Assembler-Programmierer. Z80-Prozessor, Videocontroller, Schnittstellen sind ausführlich beschrieben. Kommentiertes Listing des BASIC-Interpreters und des Betriebssystems. CPC464 INTERN, 1985, ca. 400 S., DM 69,-



Mit diesem Buch und Ihrem ATARI 600/800XL werden Strategiespiele noch faszinierender! Hier werden, von einfachen Spielen bis zu Spielen in denen der Computer selbst dazulernt, interessante BASIC-Programme vorgestellt und ausführlich erklärt. STRATEGIESPIELE - und wie man sie auf dem ATARI programmiert, 1985, ca. 180 S., DM 29,-



Dieses Buch erklärt leichtverständlich den Umgang mit PEEKs und POKES. Dazu wird vom Aufbau des ATARI 600/800XL von der Speicherbelegung bis zur PLAYER MISSILE GRAFIK alles erklärt, was man wissen muß, um auf dem ATARI erfolgreich Programme schreiben zu können! PEEKs & POKES ZU ATARI, 1985, ca. 250 S., DM 39,-

Viele weitere DATA BECKER Bücher und Programme finden Sie im großen DATA BECKER Katalog, den Sie kostenlos bei Ihrem Händler oder gegen DM 1,10 in Briefmarken von uns erhalten.

DATA BECKER

Merowingerstr. 30 · 4000 Düsseldorf · Tel. (02 11) 31 00 10

BESTELL-COUPON
Einsenden an: DATA BECKER · Merowingerstr. 30 · 4000 Düsseldorf 1

per Nachnahme zzgl. DM 5,- Versandkosten Verrechnungsscheck liegt bei
Bitte senden Sie mir:
Name und Adresse
bitte deutlich
schreiben

```

300 :
500 REM++ KERNPROGRAMM ZURUECK ++
510 WAIT 653,2
520 POKE 53248+17,155:POKE 53248+24,21
:PRINT CHR$(147)CHR$(155)
530 LIST 50-300
540 :
1000 REM++ BILD ZURUECK ++
1010 V=53248:POKE V+17,59:POKE V+24,24
:FOR I=1024 TO 2023:POKE I,22:NEXT
1020 WAIT 653,2:GOTO 520
1030 :
50000 REM++ HIRES AN ++
50010 POKE 53280,2:REM. RAHMENFARBE
50020 V=53248
<103> 50030 POKE V+17,59:POKE V+24,24
<238> 50040 FOR I=1024 TO 2023:POKE I,18:NEXT
<141> 50050 FOR I=8192 TO 16383:POKE I,0:NEXT
<048> 50060 RETURN
<082> 50070 :
<088> 60000 REM++ PUNKTE SETZEN ++
<106> 60010 XA=B*INT(X/B)
<237> 60015 YA=320*INT(Y/B)+INT((Y/B-INT(Y/B))*B)
<231> 60020 HI=2*(7-INT((X/B-INT(X/B))*B))
<068> 60025 T=8192+XA+YA
<088> 60030 POKE T,PEEK(T) OR HI
<038> 60035 RETURN
<053>

```

Listing zum Grundprogramm (Schluß)

1. Grafik

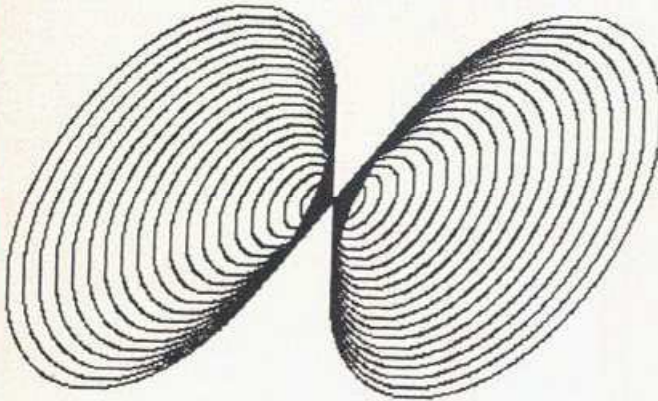

```

50 X1=80
60 Y1=100
70 RX=80
80 RY=100
100 :
200 FOR I=-π TO π STEP 0.01
210 X=X1+RX*COS(I+.5)
220 Y=Y1+RY*SIN(I)
240 GOSUB 60000
250 NEXT I
260 RX=RX-4:RY=RY-5:X1=X1+4
270 IF RY<-100 THEN 500
280 GOTO 200
300 :

```

2. Grafik

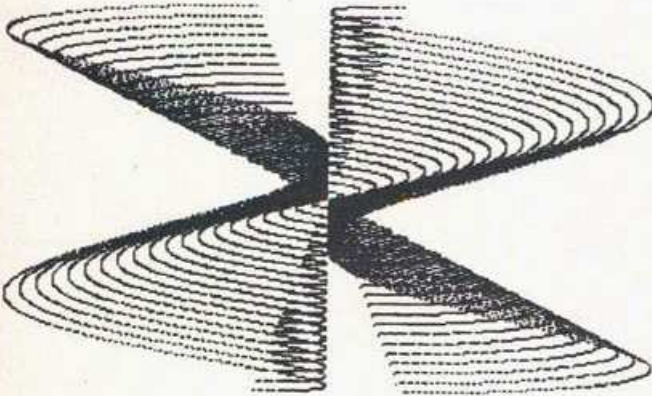

```

50 X1=80
60 Y1=100
70 RX=80
80 RY=100
100 :
200 FOR I=-π TO π STEP 0.01
210 X=X1+RX*COS((I+.5)*2)
220 Y=Y1+RY*SIN(I/2)
240 GOSUB 60000
250 NEXT I
260 RX=RX-4:RY=RY-5:X1=X1+4
270 IF RY<-100 THEN 500
280 GOTO 200
300 :

```

3. Grafik

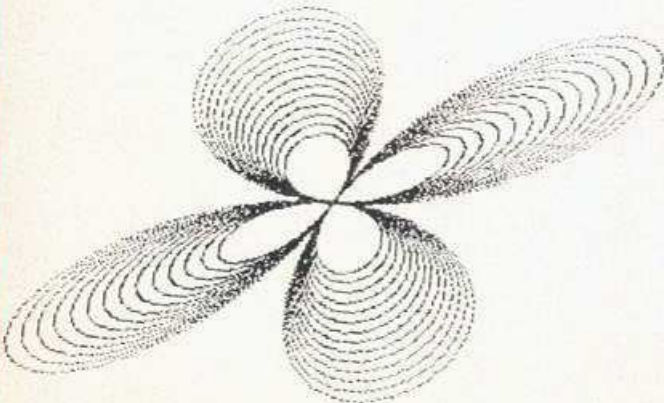

```

50 X1=160
60 Y1=100
70 RX=150
80 RY=120
100 :
200 FOR I=-π TO π STEP 0.01
210 X=X1+RX*COS(I+.5)*SIN(2*I)
220 Y=Y1+RY*SIN(I)*SIN(2*I)
240 GOSUB 60000
250 NEXT I
260 RX=RX-7.5:RY=RY-6
270 IF RY<40 THEN 500
280 GOTO 200
300 :

```

4. Grafik

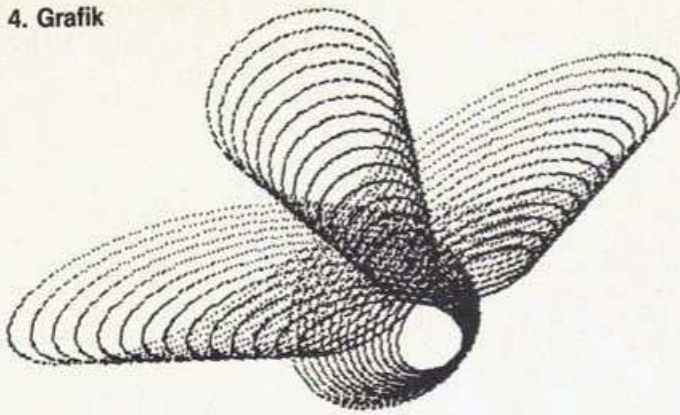

```

50 X1=160
60 Y1=100
70 RX=150
80 RY=120
100 :
200 FORI=-πTOπSTEP0.01
210 X=X1+RX#COS(I+.5)#SIN(2#I)
220 Y=Y1+RY#SIN(I)#SIN(2#I)
240 GOSUB60000
250 NEXTI
260 RX=RX-7.5:RY=RY-6:X1=X1+3:Y1=Y1+3
270 IFRY<40THEN500
280 GOTO200
300 :

```

5. Grafik

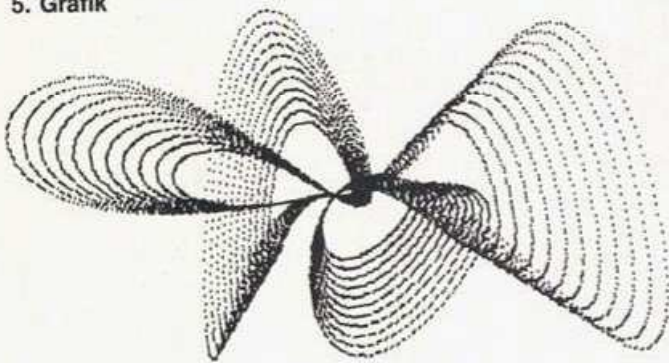

```

50 X1=150
60 Y1=100
70 RX=150
80 RY=100
100 :
200 FORI=-πTOπSTEP0.01
210 X=X1+RX#COS(I+.5)#SIN(2#I)
220 Y=Y1+RY#SIN(I#2)#SIN(2#I)
240 GOSUB60000
250 NEXTI
260 RX=RX-7.5:RY=RY-6
270 IFRY<40THEN500
280 GOTO200
300 :

```

6. Grafik

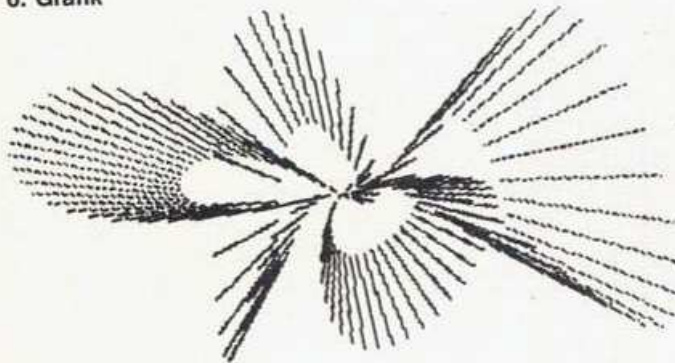

```

50 X1=150
60 Y1=100
70 RX=150
80 RY=100
100 :
200 FORI=-πTOπSTEP0.05
210 X=X1+RX#COS(I+.5)#SIN(2#I)
220 Y=Y1+RY#SIN(I#2)#SIN(2#I)
240 GOSUB60000
250 NEXTI
260 RX=RX-1.5:RY=RY-1.2
270 IFRY<40THEN500
280 GOTO200
300 :

```

7. Grafik

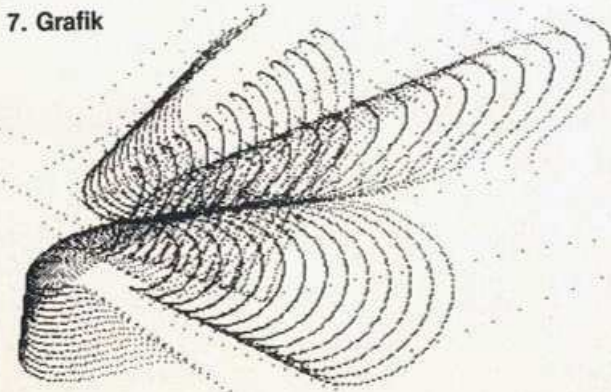

```

50 X1=160
60 Y1=100
70 RX=150
80 RY=120
100 :
200 FORI=-πTOπSTEP0.01
210 X=X1+RX#COS(I+.5)#SIN(2#I)+TAN(I#2)
220 Y=Y1+RY#SIN(I)#SIN(2#I)+TAN(I#2)
230 IFX<00RX>3190RY<00RY>199THEN250
240 GOSUB60000
250 NEXTI
260 RX=RX-7.5:RY=RY-6:X1=X1-7:Y1=Y1+1
270 IFRY<40THEN500
280 GOTO200
300 :

```

8. Grafik

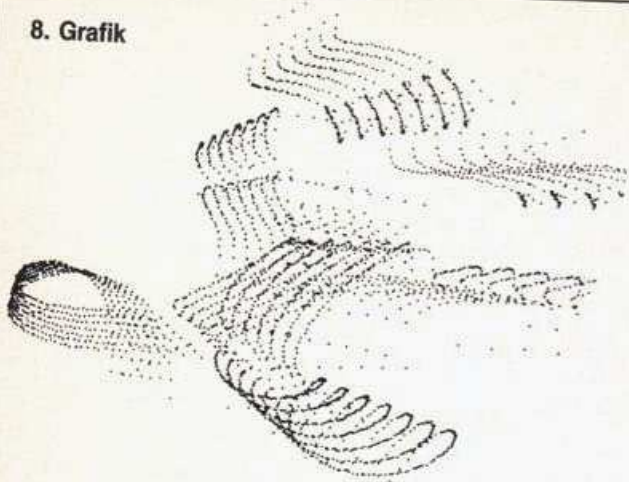

```

50 X1=160
60 Y1=100
70 RX=150
80 RY=120
100 :
200 FORI=-πT0πSTEP0.01
210 X=X1+RX*COS(I+.5)*SIN(2*I)+ABS(TAN(I*2))
220 Y=Y1+RY*SIN(I)*SIN(2*I)+(4/SIN(I*2))
230 IFX<0ORX>319ORRY<0ORY>199THEN250
240 GOSUB60000
250 NEXTI
260 RX=RX-7.5:RY=RY-6:X1=X1-7.5:Y1=Y1+2
270 IFRY<80THEN500
280 GOTO200
300 :

```

9. Grafik

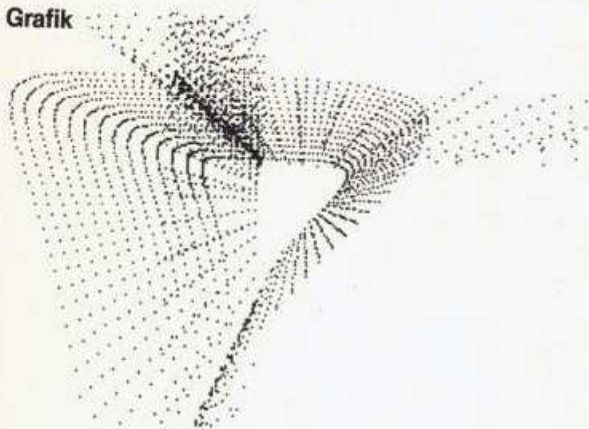

```

50 X1=100
60 Y1=30
70 RX=150
80 RY=120
100 :
200 FORI=-πT0πSTEP0.02
210 X=X1+RX*COS(I+.5)*SIN(2*I)*EXP(I)
220 Y=Y1+RY*SIN(I)*SIN(2*I)*TAN(I*2)
230 IFX<0ORX>319ORRY<0ORY>199THEN250
240 GOSUB60000
250 NEXTI
260 RX=RX-7.5:RY=RY-6:X1=X1+3:Y1=Y1+3
270 IFRY<40THEN500
280 GOTO200
300 :

```

10. Grafik

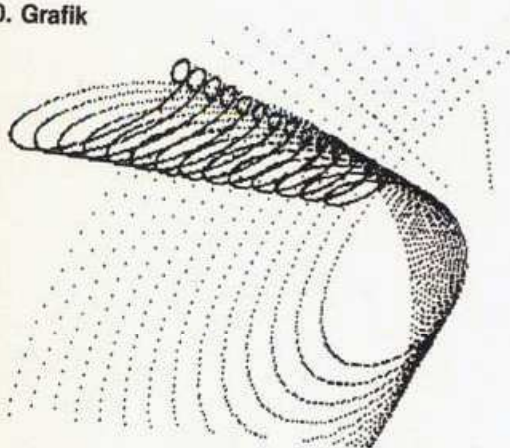

```

50 X1=100
60 Y1=30
70 RX=150
80 RY=120
100 :
200 FORI=-πT0πSTEP0.01
210 X=X1+RX*COS(I+.5)*SIN(2*I)*EXP(I)
220 Y=Y1+RY*SIN(I)*SIN(2*I)*EXP(I)
230 IFX<0ORX>319ORRY<0ORY>199THEN250
240 GOSUB60000
250 NEXTI
260 RX=RX-7.5:RY=RY-6:X1=X1+7.5:Y1=Y1+3
270 IFRY<40THEN500
280 GOTO200
300 :

```

Machen Sie mit!

In unserem großen Commodore-Teil soll jeder, der diesen Computer besitzt, etwas finden. Dafür brauchen wir Ihre Hilfe. Wir suchen Tips & Tricks, Basteleien, selbstgeschriebene Programme und wollen wissen, was Sie mit Ihrem Computer alles machen, welche Probleme Sie damit haben — kurzum alles, was Sie interessiert.

Schicken Sie uns auch Ihre Programme mit ausführlicher Beschreibung, Listing, Anleitung zum Programm und wenn möglich Hardcopies. Ist das Programm in Maschinensprache geschrieben, brauchen wir ein Source-Listing, das in die vielen DATAs einen Sinn bringt. Für jedes veröffentlichte Programm zahlen wir zwischen 100 und 300

Mark (liegt ein Datenträger bei, gibt es 30 Mark extra).

Mit Ihren Programmen nehmen Sie natürlich auch an unserer Aktion »Listing des Monats« teil und haben die Chance, 2000 Mark zu gewinnen. Adresse: Redaktion Happy Computer, z.Hd. Petra Wängler, Hans-Pinsel-Str. 2, 8013 Haar bei München.

Optik mit Simons Basic

Nie wieder Probleme mit Brechung und Reflexion. Unser Programm zeigt Ihnen die Strahlengänge durch optisch verschiedene Medien.

Was für eine peinliche Situation: Ihr Sohn (oder Tochter) kommt aus der Schule nach Hause mit einer Fünf in Physik. Optische Brechung war das Thema der Schulaufgabe. Nachdem Sie Ihren Zorn abgeladen haben, kommt die Stunde der Wahrheit. Auch Sie können das Problem nicht richtig erklären. Hier hilft Ihnen unser Programm »Optik mit Simons Basic«.

Das Programm simuliert den Strahlenverlauf an den Grenzen verschiedener optischer Medien. Auf dem Bildschirm Ihres Commodore 64 werden die physikalischen Gesetze der Brechung und der Totalreflexion anschaulich dargestellt. Zahl und Position der Mediengrenzen, Brechzahlen und Einfallswinkel werden frei gewählt. Den weiteren Strahlenverlauf bestimmt der Computer. Je nach Vorgabe der Daten wird der Strahl gebrochen oder total reflektiert.

Bevor Sie das Programm eintippen, dürfen Sie nicht vergessen Simons Basic zu laden. Eine ausführliche Erklärung finden Sie im Listing ab Zeile 3010. Sie kann zu Anfang aufgerufen werden und erklärt die nötigen Eingaben. Während des Programmablaufs kann mit der F4-Taste jederzeit eine Kurzanleitung eingeblendet werden.

Alle Sprünge in »Optik mit Simons Basic« erfolgen auf Markern, nie auf Zeilennummern. So kann bei der Eingabe ohne Probleme der AUTO-Befehl des Simons Basic genutzt werden. Wenn Sie auf die Erklärungen im Programm verzichten, so können Sie die Zeilen 300, 320, 330 und 3030 bis 3950 weglassen. (Andreas Kriegler/hg)

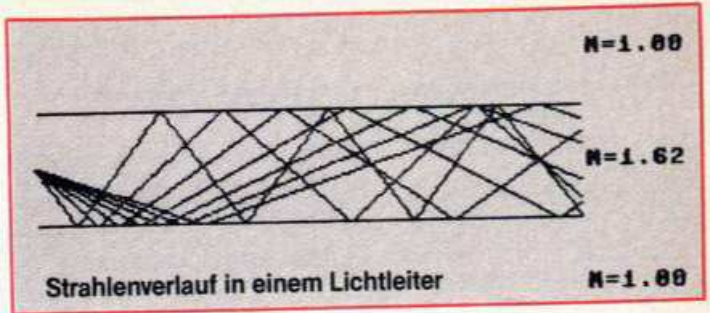

Vakuum	1,00	
Luft	1,000 292	
Eis	1,31	
Wasser	1,33	
Alkohol	1,36	
Benzol	1,50	
Schwefelkohlenstoff	1,63	
Glas	1,50	
Plexiglas	1,52	
Kronglas	1,52	
Flintglas	1,76	Verschiedene Brechzahlen

Snelliussches Brechungsgesetz: $\frac{\sin \epsilon}{\sin \epsilon'} = \frac{n'}{n}$

$\frac{n'}{n} > 1 \Rightarrow$ Brechung

Physikalische Gesetze der optischen Brechung

$\frac{n'}{n} < 1 \Rightarrow$ Totalreflexion

- ϵ = Einfallswinkel
- ϵ' = Winkel des gebrochenen Strahls
- n = Brechzahl Medium 1
- n' = Brechzahl Medium 2

Listing zu »Optik mit Simons Basic«. Vergessen Sie nicht, zuerst Simons Basic zu laden.

```

100 REM *****
110 REM *
120 REM *      ** BRECHUNG II **
130 REM *
140 REM *      C-64
150 REM *
160 REM *      ANDREAS KRIEGLER
170 REM *      SCHILLERSTR. 8
180 REM *      2300 KIEL 1
190 REM *
200 REM * >>> ERST SIMONS LADEN <<<
210 REM *
220 REM *****
230
240 REM ***** TITELBILD *****
250 HIRES 6,1
260 TEXT 70,20,"BRECHUNG",1,2,24
270 TEXT 147,75,"UND",1,1,8
280 TEXT 44,120,"TOTALREFLEKTION",1,2,16
290 TEXT 134,160,"TEIL II",1,1,8
300 TEXT 190,190,"BESCHREIBUNG ?",1,1,8
310
320 EXEC WARTE
330 IF X$<>"N" THEN EXEC BESCHREIBUNG

340
350 REM ***** KURZ-ANLEITUNG *****
360 NRM
370 PRINT "L" : REM CLR/HOME
380 PRINT AT(5,1) "BRECHUNG UND TOTALREF
LEKTION II"
390 FCHR 2,4,33,1,67 : REM UNTERSTREICHE
N
400 PRINT AT(3,4) "DAS PROGRAMM BIETET F
OLGENDE"
410 PRINT AT(3,5) "MOEGlichkeiten:"
420 PRINT AT(5,7) "AUSWAHL MEDIENGRENZE
<F1>"
430 PRINT AT(5,9) "AUSWAHL BRECHUNGSINDE
X
<F2>"
440 PRINT AT(5,11) "SETZEN DES EINFALLST
RAHLES <CRSR>"
450 PRINT AT(5,12) "SCHNELL / LANGSAM
<F3>"
460 PRINT AT(5,14) "ZURUECK ZUR ANLEITUN
G
<F4>"
470 PRINT AT(5,16) "STRAHL ZEICHNEN
<F5>"
480 PRINT AT(5,18) "STRAHLEN LOESCHEN

```

```

    <F6>"
490 PRINT AT(5,20) "ZEICHNUNG LOESCHEN
    <F7>"
500 PRINT AT(5,22) "ENDE
    <F8>"
510 PRINT AT(17,24) "<BEL. TASTE>";
520
530 DIM Y(15),N(15) : REM MEDIENGRENZEN
    UND BRECHUNGSINDIZES
540
550 EXEC WARTE
560
570 REM * DATEN & GRAFIK VORBEREITEN **
580 PROC GRAFIK
590 X=0 : Y=0 : M=-1 : XG=260 : YG=159 :
    A$="SCHNELL" : N$="1." : L=1 : C=10
600
610 REM ***** GRAFIK VORBEREITEN *****
620 HIRES 1,0
630 TEXT 0,174,"STRAHL SETZEN : ",1,1,8
640 TEXT 128,174,A$,1,1,8
650 TEXT 0,192,"ANLEITUNG      : <F4>",1,
    1,8
660 PLOT X,Y,1 : PLOT X+1,Y,1
670
680 REM ***** ABFRAGE DER *****
690 REM * FUNKTIONS- & CURSOR-TASTEN **
700 REM *****
710 PROC GET
720 EXEC WARTE
730 F=ASC(X$)
740 IF NOT((F>132 AND F<141) OR F=17 OR
    F=29 OR F=145 OR F=157) THEN CALL GET
750 IF F=133 THEN CALL GRENZE
760 IF F=137 THEN CALL INDEX
770 IF F=17 THEN CALL RUNTER
780 IF F=29 THEN CALL RECHTS
790 IF F=145 THEN CALL HOCH
800 IF F=157 THEN CALL LINKS
810 IF F=134 THEN CALL SCHNELL-LANGSAM
820 IF F=138 THEN CALL ANLEITUNG
830 IF F=135 THEN CALL ZEICHNE
840 IF F=139 THEN CALL LOESCHEN
850 IF F=136 THEN CALL BILD LOESCHEN
860 IF F=140 THEN CALL ENDE
870
880 PROC WARTE
890 GET X$ : IF X$="" THEN CALL WARTE
900 END PROC
910
920 REM ** SETZEN DER MEDIENGRENZEN ***
930 PROC GRENZE
940 IF L=0 THEN CALL GET
950 IF Y=0 OR Y=YG THEN CALL GET
960 IF TEST(2,Y)=1 THEN CALL GET
970 LINE 0,Y,XG,Y,1
980 M=M+1 : Y(M)=Y
990 CALL GET
1000
1010 REM EINGABE DER BRECHUNGSINDIZES
1020 PROC INDEX
1030 IF L=0 THEN CALL GET
1040 IF M=-1 THEN CALL GET
1050 REM ----- Y(M) SORTIEREN -----
1060 IF M=0 THEN CALL ERSTES MEDIUM
1070 FOR K=0 TO M-1
1080 MI=Y(K) : JM=K
1090 FOR J=K+1 TO M
1100 IF Y(J)<MI THEN MI=Y(J) : JM=J
1110 NEXT
1120 Y(JM)=Y(K) : Y(K)=MI
1130 NEXT
1140
1150 PROC ERSTES MEDIUM
1160 K=0 : A=XG+2 : B=Y(0)/2-4 : N(K)=1
1170 TEXT A,B,"N=1.",1,1,8
1180 EXEC EINGABE
1190 IF M=0 THEN CALL LETZTES MEDIUM
1200 FOR K=1 TO M
1210 B=(Y(K)-Y(K-1))/2-4+Y(K-1) : N(K)=
    1
1220 TEXT A,B,"N=1.",1,1,8
1230 EXEC EINGABE
1240 NEXT
1250 PROC LETZTES MEDIUM
1260 K=M+1 : B=(YG-Y(M))/2-4+Y(M) : N(K)
    =1
1270 TEXT A,B,"N=1.",1,1,8
1280 EXEC EINGABE
1290
1300 REM ----- TEST FUER YT -----
1310 K=-1
1320 LOOP
1330 K=K+1
1340 EXIT IF K>M
1350 EXIT IF Y(K)>=Y
1360 END LOOP
1370 IF K>M THEN K=M
1380 ME=K : YT=Y(K) : XT=10 : PLOTXT,YT,
    0 : L=0
1390 CALL GET
1400
1410 PROC EINGABE
1420 GET Z$ : IF Z$="" THEN CALL EINGABE
1430 IF ASC(Z$)=13 THEN N$="1." : END PR
    OC
1440 IF ASC(Z$)<48 OR ASC(Z$)>57 THEN CA
    LL EINGABE
1450 N$=N$+Z$ : N(K)=VAL(N$)
1460 TEXT A,B,"N="+N$,1,1,8 : IF LEN(N$)
    >4 THEN N$="1." : END PROC
1470 CALL EINGABE
1480
1490 REM ***** QUELLE SETZEN *****
1500
1510 PROC RUNTER
1520 PLOT X,Y,0 : PLOT X+1,Y,0
1530 Y=Y+C : IF Y>YG THEN Y=YG
1540 PLOT X,Y,1 : PLOT X+1,Y,1
1550 IF L=1 THEN CALL GET
1560 PLOT XT,YT,1
1570 EXEC YT
1580 PLOT XT,YT,0
1590 CALL GET
1600
1610 PROC RECHTS
1620 IF L=1 THEN CALL GET
1630 PLOT XT,YT,1
1640 XT=XT+C : IF XT>XG THEN XT=XG
1650 PLOT XT,YT,0
1660 CALL GET
1670
1680 PROC HOCH
1690 PLOT X,Y,0 : PLOT X+1,Y,0
1700 Y=Y-C : IF Y<0 THEN Y=0
1710 PLOT X,Y,1 : PLOT X+1,Y,1
1720 IF L=1 THEN CALL GET
1730 PLOT XT,YT,1
1740 EXEC YT
1750 PLOT XT,YT,0
1760 CALL GET
1770
1780 PROC LINKS
1790 IF L=1 THEN CALL GET

```

Listing zu »Optik mit Simons Basic«

```

1800 PLOT XT, YT, 1
1810 XT=XT-C : IF XT<0 THEN XT=0
1820 PLOT XT, YT, 0
1830 CALL GET
1840
1850 PROC YT
1860 IF ME-1>=0 THEN IF Y<=Y(ME-1) THEN
ME=ME-1 : YT=Y(ME)
1870 IF ME+1<=M THEN IF Y>=Y(ME+1) THEN
ME=ME+1 : YT=Y(ME)
1880 END PROC
1890
1900 REM UMSCHALTUNG: SCHNELL/LANGSAM
1910 PROC SCHNELL-LANGSAM
1920 IF L=1 THEN CALL GET
1930 TEXT 128,174,A$,2,1,8
1940 IF C=1 THEN C=10 : A$="SCHNELL" :
ELSE: C=1 : A$="LANGSAM"
1950 TEXT 128,174,A$,1,1,8
1960 CALL GET
1970
1980 REM **** ZURUECK ZUR ANLEITUNG ***
1990 PROC ANLEITUNG
2000 NRM : REM GRAFIK AUSSCHALTEN
2010 EXEC WARTE
2020 CSET 2
2030 CALL GET
2040
2050 REM ***** STRAHLEN LOESCHEN *****
2060 PROC LOESCHEN
2070 K=0 : Z=0
2080 REPEAT
2090 IF Y(K)=Z THEN K=K+1 : Z=Z+1
2100 LINE 0,Z,XG,Z,0
2110 Z=Z+1
2120 UNTIL Z>YG
2130 PLOT X,Y,1 : PLOT X+1,Y,1
2140 CALL GET
2150
2160 REM ***** ZEICHNUNG LOESCHEN *****
2170 PROC BILD LOESCHEN
2180 FOR K=0 TO M : Y(K)=0 : NEXT
2190 CALL GRAFIK
2200
2210 REM ***** ENDE *****
2220 PROC ENDE
2230 NRM : PRINT "L" : END
2240
2250 REM *****
2260 REM ***** STRAHL ZEICHNEN *****
2270 REM *****
2280 PROC ZEICHNEN
2290
2300 IF L=1 THEN CALL GET
2310
2320 REM ----- EINFALLS-STRAHL -----
2330 REM ----- ANFANGSWERTE -----
2340 REM VARIABLENNAMEN:
2350 REM (XA, YA)=ANFANGSPUNKT
2360 REM (XT, YT)=AUFTREFFPUNKT
2370 REM (TX, TY)=ERSTER AUFTREFFPUNKT
2380 REM ME=AKTUELLE MEDIENGRENZE
2390 REM EM=ERSTER MEDIENGRENZE
2400 REM (XE, YE)=ENDPUNKT
2410
2420 XA=X : YA=Y : TX=XT : TY=YT : EM=ME
: LINE XA, YA, XT, YT, 1
2430
2440 PROC WEITER
2450 REM --- STREIFENDER EINFALL ---
2460 IF YA=YT THEN YE=YA : XE=XG : CALL
STRAHL
2470
2480 REM --- AL=EINFALLSWINKEL ---
2490 AL=ATN((XA-XT)/(YA-YT))
2500
2510 REM -- A=SINUS DES GRENZWINKELS --
2520 REM --- FUER TOTALREFLEKTION ---
2530 IF YA>YT THEN A=N(ME)/N(ME+1) : ELS
E: A=N(ME+1)/N(ME)
2540
2550 REM --- MEDIUM I = MEDIUM II ---
2560 IF A>=1 THEN CALL BRECHUNG
2570
2580 REM ***** TOTALREFLEKTION *****
2590 AT=ATN(A/SQR(1-A^2)) : REM GRENZWIN
KEL FUER TOTALREFLEKTION
2600 IF ABS(AL)<ABS(AT) THEN CALL BRECHU
NG
2610 IF YA<YT THEN ME=ME-1 : ELSE: ME=ME+
1
2620 IF ME<0 THEN YE=0 : ELSE: YE=Y(ME)
2630 IF ME>M THEN YE=YG : ELSE: IF YE<>0
THEN YE=Y(ME)
2640 XE=XT+ABS((YT-YE)*TAN(AL))
2650 IF XE<=XG THEN CALL STRAHL
2660 IF YE<YT THEN YE=YT-ABS((XG-XT)/TAN
(AL)) : ELSE: YE=YT+ABS((XG-XT)/TAN(AL))
2670 XE=XG
2680 CALL STRAHL
2690
2700 REM ***** BRECHUNG *****
2710 PROC BRECHUNG
2720
2730 B=1/A*SIN(AL) : REM SINUS DES AUSFA
LLWINKELS
2740 TB=B/SQR(ABS(1-B^2)) : REM TANGENS
DES AUSFALLWINKELS
2750
2760 REM --- SENKRECHTER AUSFALL ---
2770 IF TB=0 THEN YE=YG*SGN(YT-YA) : XE=
XT : CALL STRAHL
2780
2790 REM - BESTIMMUNG DES ENDPUNKTES --
2800 REM --- DES AUSFALLSTRAHLES ---
2810 IF YA>YT THEN ME=ME-1 : ELSE: ME=ME
+1
2820 IF ME<0 THEN YE=0 : ELSE: YE=Y(ME)
2830 IF ME>M THEN YE=YG : ELSE: IF YE<>0
THEN YE=Y(ME)
2840 XE=TB*(YE-YT)+XT
2850 IF XE>XG THEN XE=XG
2860 YE=(XE-XT)/TB+YT
2870
2880 REM *** AUSFALLSTRAHL ZEICHNEN ***
2890 PROC STRAHL
2900 IF YE<.5 THEN YE=0
2910 IF YE>YG THEN YE=YG
2920 IF XE<.5 THEN XE=0
2930 IF XE>XG THEN XE=XG
2940 LINE XT, YT, XE, YE, 1
2950 IF YE=0 OR YE=YG OR XE=0 OR XE=XG T
HEN CALL FERTIG
2960 XA=XT : YA=YT : XT=XE : YT=YE : CAL
L WEITER
2970
2980 PROC FERTIG
2990 ME=EM : YT=TY : XT=TX : PLOT XT, YT,
0
3000 CALL GET
3010 REM *****

```

```

3020
3030 PROC BESCHREIBUNG
3040 NRM
3050 PRINT"␣" : REM CLR/HOME
3060 PRINT AT(5,1) "BRECHUNG UND TOTALRE
FLEKTION II"
3070 FCHR 2,4,33,1,67 : REM UNTERSTREICH
EN
3080 PRINT AT(3,4) "DAS PROGRAMM SIMULIE
RT DIE BRECHUNG"
3090 PRINT AT(3,5) "VON LICHTSTRAHLEN AN
DEN GRENZEN"
3100 PRINT AT(3,6) "VERSCHIEDENER OPTISC
HER MEDIEN."
3110 PRINT AT(1,8) "JE NACH EINFALLSWINK
EL UND BRECHZAHLEN"
3120 PRINT AT(1,9) "ERFOLGT BRECHUNG ODE
R TOTALREFLEKTION"
3130 PRINT AT(1,10) "DES EINFALLENDEN LI
CHTSTRAHLES."
3140 PRINT AT(5,12) "DIE FUNKTIONSTASTEN
UND DIE"
3150 PRINT AT(5,13) "CURSOR-TASTEN DIENE
N ZUR"
3160 PRINT AT(5,14) "STEUERUNG DES PROGR
AMMES."
3170 PRINT AT(20,20) "<BEL. TASTE>"
3180
3190 EXEC WARTE
3200
3210 PRINT"␣" : REM CLR/HOME
3220 PRINT AT(5,1) "BRECHUNG UND TOTALRE
FLEKTION II"
3230 FCHR 2,4,33,1,67 : REM UNTERSTREICH
EN
3240 PRINT AT(3,5) "TASTE <F1>"
3250 PRINT AT(3,7) "MIT CRSR (HOCH & RUN
TER) WERDEN DIE"
3260 PRINT AT(3,8) "POSITIONEN DER MEDIE
NGRENZEN"
3270 PRINT AT(3,9) "MARKIERT UND MIT <F1
> FIXIERT."
3280 PRINT AT(3,13) "TASTE <F2>"
3290 PRINT AT(3,15) "<F2> BEENDET <F1> U
ND FRAGT NACH"
3300 PRINT AT(3,16) "DEN BRECHUNGSINDIZE
S DER"
3310 PRINT AT(3,17) "DEFINIERTEN MEDIEN.
"
3320 PRINT AT(20,20) "<BEL. TASTE>"
3330
3340 EXEC WARTE
3350
3360 PRINT"␣" : REM CLR/HOME
3370 PRINT AT(5,1) "BRECHUNG UND TOTALRE
FLEKTION II"
3380 FCHR 2,4,33,1,67 : REM UNTERSTREICH
EN
3390 PRINT AT(3,5) "CRSR-TASTEN"
3400 PRINT AT(3,7) "DIE RICHTUNG DES EIN
FALLSTRAHLES"
3410 PRINT AT(3,8) "(ANFANGSPUNKT & ENDP
UNKT) KANN"
3420 PRINT AT(3,9) "MIT DEN CRSR-TASTEN
VORGEGEBEN"
3430 PRINT AT(3,10) "WERDEN."
3440 PRINT AT(3,14) "TASTE <F3>"
3450 PRINT AT(3,16) "<F3> SCHALTET ZWISC
HEN SCHNELLER"
3460 PRINT AT(3,17) "UND LANGSAMER BEWEG
UNG BEIM"
3470 PRINT AT(3,18) "POSITIONIEREN UM."
3480 PRINT AT(20,21) "<BEL. TASTE>"
3490
3500 EXEC WARTE
3510
3520 PRINT"␣" : REM CLR/HOME
3530 PRINT AT(5,1) "BRECHUNG UND TOTALRE
FLEKTION II"
3540 FCHR 2,4,33,1,67 : REM UNTERSTREICH
EN
3550 PRINT AT(3,5) "TASTE <F4>"
3560 PRINT AT(3,7) "IM ANSCHLUSS AN DIES
E BESCHREIBUNG"
3570 PRINT AT(3,8) "WERDEN NOCH EINMAL A
LLE STEUERUNGS-"
3580 PRINT AT(3,9) "MOEGlichkeiten AUFGE
LISTET."
3590 PRINT AT(3,10) "DIESE LISTE KANN SP
AETER MIT <F4>"
3600 PRINT AT(3,11) "AUFGERUFEN WERDEN,
OHNE DAS"
3610 PRINT AT(3,12) "VORHANDENE BILD ZU
ZERSTOEREN."
3620 PRINT AT(20,19) "<BEL. TASTE>"
3630
3640 EXEC WARTE
3650
3660 PRINT"␣" : REM CLR/HOME
3670 PRINT AT(5,1) "BRECHUNG UND TOTALRE
FLEKTION II"
3680 FCHR 2,4,33,1,67 : REM UNTERSTREICH
EN
3690 PRINT AT(3,5) "TASTE <F5>"
3700 PRINT AT(3,7) "MIT <F5> KANN DER ST
RAHL GEZEICHNET"
3710 PRINT AT(3,8) "WERDEN."
3720 PRINT AT(3,11) "TASTE <F6>"
3730 PRINT AT(3,13) "MIT <F6> KOENNEN DI
E GEZEICHNETEN"
3740 PRINT AT(3,14) "STRAHLEN GELOESCHT
WERDEN."
3750 PRINT AT(3,15) "DIE DEFINIERTEN MED
IENGRENZEN"
3760 PRINT AT(3,16) "UND BRECHUNGSINDIZE
S BLEIBEN"
3770 PRINT AT(3,17) "DABEI ERHALTEN."
3780 PRINT AT(20,20) "<BEL. TASTE>"
3790
3800 EXEC WARTE
3810
3820 PRINT"␣" : REM CLR/HOME
3830 PRINT AT(5,1) "BRECHUNG UND TOTALRE
FLEKTION II"
3840 FCHR 2,4,33,1,67 : REM UNTERSTREICH
EN
3850 PRINT AT(3,4) "TASTE <F7>"
3860 PRINT AT(3,6) "MIT <F7> KANN DER BI
LDSCHIRM"
3870 PRINT AT(3,7) "GELOESCHT UND NEU VO
RBEREITET"
3880 PRINT AT(3,8) "WERDEN."
3890 PRINT AT(3,12) "TASTE <F8>"
3900 PRINT AT(3,14) "MIT <F8> WIRD DAS P
ROGRAMM BEENDET."
3910 PRINT AT(20,20) "<BEL. TASTE>"
3920
3930 EXEC WARTE
3940
3950 END PROC
3960 REM *****
READY.

```

Listing zu »Optik mit Simons Basic« (Schluß)

Besseres Basic ganz einfach

Eine komfortable Basic-Erweiterung für den Commodore 64 ist das »Software-Basic 3.0«, dessen Anwendung auch für Anfänger problemlos ist.

Wer für das spartanische Commodore-Basic eine professionelle Erweiterung kauft, muß schon mit einem Hunderter rechnen. Bei manchen Erweiterungen müssen die zusätzlichen Befehle sehr kompliziert eingegeben werden. Ein vernünftiger Kompromiß ist das »Software Basic 3.0« für den Commodore 64.

Erklärung der Befehle

1. Sonderfunktionen

1.1 Funktionstasten

Durch Drücken der Funktionstasten erscheinen maximal 10 Zeichen lange Befehle. Diese sind durch das Programm festgelegt und können durch den »KEY«-Befehl geändert werden.

1.2 Pfeil-Links-Taste

Durch Drücken der Pfeil-Links- und der SHIFT-Taste wird der Steuerzeichenmodus abgeschaltet, um zum Beispiel den Cursor zu bewegen.

1.3 »FRE«-Funktion

Nach der Abfrage »FRE(O)« werden keine negativen Werte ausgegeben.

1.4 »GOTO/GOSUB«

Hier können als Zeilennummern auch Terme und Variablen eingesetzt werden. Zum Beispiel

```
120 GOTO 12xA/(3+1)
45 GOSUB 23x10+Ax5
```

1.5 RESTORE

Nach dem RESTORE-Befehl kann eine Zeilennummer in Form eines Terms oder einer Zahl stehen. Dies bewirkt, daß der »DATA-Zeiger« auf die DATA-Zeile mit der entsprechenden Zeilennummer gesetzt wird.

1.6 »MID\$«

Die »MID\$«-Funktion dient ja bekanntlich dazu, einen Teil eines Strings zur Verfügung zu stellen. Durch Umkehrung wird nun ein Teil eines Strings mit einem anderen überschrieben. Zum Beispiel

```
100 A$="HALLO"
110 PRINT A$
120 MID$(A$,2)="E"
130 PRINT A$
```

Das Ergebnis dieses Programms ist folgendes:

```
HALLO
HELLO
```

2. Diskettenbefehle

2.1 Format: FILES

Ziel: Anzeige des Directory

Normalerweise wird das Directory mit »LOAD"\$",8« geladen und kann dann gelistet werden. Stand nur vorher ein Programm im Speicher, so wurde dieses gelöscht. Der »FILES«-Befehl zeigt nun das Directory, ohne das Programm im Speicher zu löschen.

2.2 Format: STATUS

Ziel: Anzeige des Fehlerkanals der Floppy

Blinkt am Laufwerk das rote Licht, so deutet dies darauf hin, daß irgendein Fehler bei einer Diskettenoperation entstanden ist. Normalerweise wird der Fehler mit einem kleinen Programm ermittelt. Der »STATUS«-Befehl erledigt dies jedoch viel bequemer.

2.3 Format: DOS "Disk-Befehl"

Ziel: Senden eines Befehls an das Laufwerk

Dieser Befehl ersetzt die Befehlsfolge »OPEN15,8,15," Disk-Befehl":CLOSE15«, und dient dazu, einen Befehl an das Laufwerk zu senden. Zum Beispiel:

```
»DOS "N:AK SOFT,AA"« (Formatieren einer Diskette mit dem Namen AK SOFT und der ID AA),
»DOS "SCRATCH:HALLO"« (Löschen des Programms HALLO)
```

2.4 Format: RECORD # lfn,Datensatz, Byte:CLOSE127

Ziel: Setzen des Datensatz-Zeigers bei einem relativen FILE auf einen Datensatz

Bei relativen FILES muß normalerweise durch umständliches Programmieren der Datensatzzeiger auf einen bestimmten Datensatz gesetzt werden. Der neue Befehl vereinfacht dies. »lfn« gibt die logische File-Nummer an. Dann folgen Datensatz und das Byte innerhalb des Datensatzes, wobei das Letztere auch weggelassen werden kann. Zum Beispiel:

```
10 OPEN4,8,4,"DATEI"
20 RECORD# 4,23:CLOSE 127
30 INPUT# 4,A$
40 PRINT A$
60 CLOSE 4
```

2.5 Format: MERGE "Name",x

Ziel: Anhängen eines Programms an ein anderes Programm im Speicher

Durch den normalen »LOAD«-Befehl wird das Programm im Speicher mit dem neuen Programm überschrieben. Möchte man nun ein Programm an ein anderes anhängen, zum Beispiel mit einer Unterprogramm-bibliothek, so schafft dieser Befehl Abhilfe. Der Befehl ist jedoch kein reiner Disketten-Befehl, da in »x« die Gerätenummer angegeben wird.

Übrigens arbeiten alle Disketten-Befehle, außer »MERGE«, nur mit einem Laufwerk der Gerätenummer 8. Ein Betrieb mit anderen Gerätenummern ist nicht möglich.

3. Spritebefehle

3.1. Format: DESIGN Typ, Adresse

Ziel: Definieren eines Sprites und Speichern der Daten.

Der »DESIGN«-Befehl reserviert den benötigten Speicherplatz für einen Sprite, der konstruiert werden soll. Der erste Parameter gibt an, ob es sich um einen Normal-Sprite (1) oder um einen Multicolor-Sprite (2) handelt.

3.2. Format: SET Spritenummer, Page, Farbe, Expandet, Multicolor, Priorität

Ziel: Zuteilung der Spritedaten zu einem Sprite

Einem Sprite (1 bis 8) wird eine Page (0 bis 255) zugewiesen. Die Farbe (0 bis 15) gibt die Sprite-Farbe an, die im »DESIGN«-Befehl durch den Buchstaben A ersetzt wird. Als nächstes wird angegeben, ob und in welche Richtung der Sprite vergrößert werden soll. Hier die drei Vergrößerungsmöglichkeiten:

```
0 = Keine Vergrößerung
1 = Vergrößerung nach X
2 = Vergrößerung nach Y
3 = Vergrößerung nach X und Y
```

Will man diesen Sprite in Multicolor darstellen, dann muß als nächstes eine 1 stehen. Zum Schluß kommt noch die Sprite-priorität. Diese gibt an, ob der Sprite vor den Hintergrundzeichen (»1«) oder hinter den Hintergrundzeichen (»2«) dargestellt wird.

3.3. Format: MULTI Farbe 1, Farbe 2

Ziel: Festlegung der Multicolor-Farben (B und C beim »DESIGN«-Befehl)

Wird ein Sprite im Multicolor-Modus dargestellt, so muß dies, wie in Absatz 3.2 beschrieben, mit dem »SET«-Befehl festgelegt werden. Der »MULTI«-Befehl legt nun die zwei

Multicolor-Farben fest. Diese werden im »DESIGN«-Befehl durch die Buchstaben B und C gesetzt.

3.4 Format: OFF x

Ziel: Ausschalten eines Sprites

Das Sprite mit der Nummer x (1 bis 8) wird ausgeschaltet.

3.5 Format: SPRITE n, x, y

Ziel: Positionieren eines Sprites

Will man ein Sprite auf den Bildschirm bringen, so muß außer den Befehlen »DESIGN«, »SET« und eventuell »MULTI« auch dieser Befehl aufgerufen werden. Er legt die Position eines Sprites fest. n gibt die Spritenummer (1 bis 8), x und y die Koordinaten an.

4. Musikbefehle

4.1 Format: VOLUME x

Ziel: Setzen der Lautstärke

Hier wird die Lautstärke für alle drei Tongeneratoren festgelegt.

4.2 Format: ADSR n,a,d,s,r

Ziel: Einstellen der Hüllkurve eines Tongenerators.

Der Commodore 64 bietet die Möglichkeit, einem Ton einen bestimmten Lautstärkeverlauf zu geben. Dies funktioniert nach folgendem Prinzip:

Nach dem Einschalten steigt die Lautstärke in der mit »ATTAC« festgelegten Zeit auf ihren Maximalpegel an, sinkt dann in der mit »DECAY« festgelegten Zeit auf »SUSTAIN« ab. Diese Lautstärke wird solange gehalten, bis man mit dem »WAVE«-Befehl den Ton ausschaltet.

Beim Ausschalten sinkt die Lautstärke mit der mit »RELEASE« festgelegten Zeit auf Null ab. n gibt die Generatornummer an. Die nächsten Werte sind »ATTAC«, »DECAY«, »SUSTAIN« und »RELEASE«, wobei diese zwischen 0 und 15 liegen dürfen. Das folgende Schema soll den Lautstärke-Verlauf verdeutlichen:

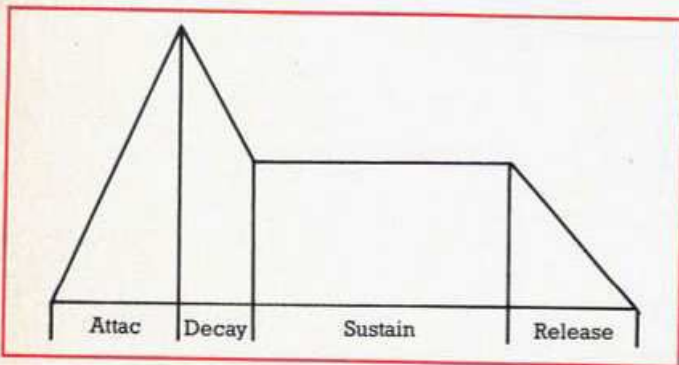

4.3 Format: SOUND n,z

Ziel: Festlegen der Tonfrequenz

Mit diesem Befehl wird die Frequenz eines Tongenerators festgelegt. n gibt die Generatornummer (1 bis 3) und z die Frequenz (0 bis 65535) an, wobei der Wert z nicht mit dem Frequenzwert in Hertz identisch ist.

4.4 Format: WAVE x, achtstellige Binärzahl

Ziel: Festlegung der Tonart eines Generators

Ein Ton kann verschiedene Wellenformen besitzen. Jede Form erzeugt eine charakteristische Klangfarbe. Diese wird mit diesem Befehl durch Setzen der einzelnen Bits festgelegt.



4.5 Format: PULS n,z

Ziel: Einstellen der Pulsbreite bei Wellenform Rechteck.

Wurde mit dem »Wave«-Befehl die Wellenform Rechteck gewählt, so muß hier noch die Puls-Breite (z) für den Generator n angegeben werden. Die Pulsbreite darf zwischen 0 und 4095 liegen.

5. Programmierhilfen

5.1 Format: KEY n, "Befehl"

Ziel: Belegen einer Funktionstaste mit einem Befehl.

Es ist oft lästig, die vielgebrauchten Befehle wie »LIST« oder »RUN« dauernd einzutippen. Durch Drücken der Funktionstasten erscheinen diese, wie unter 1.1 beschrieben. Will man jedoch eine Funktionstaste mit einem anderen Befehl belegen, so benötigt man den Befehl KEY. n gibt hier die Funktionstaste nach folgender Zuordnung an.

n = 1 - F1	n = 5 - F1 + SHIFT
n = 2 - F3	n = 6 - F3 + SHIFT
n = 3 - F5	n = 7 - F5 + SHIFT
n = 4 - F7	n = 8 - F7 + SHIFT
n = 9 - F1 + CBM	n = 13 - F1 + CTRL
n = 10 - F3 + CBM	n = 14 - F3 + CTRL
n = 11 - F5 + CBM	n = 15 - F5 + CTRL
n = 12 - F7 + CBM	n = 16 - F7 + CTRL

Danach folgt der Befehl in Anführungszeichen. Will man, daß der Befehl sofort nach dem Drücken der Funktionstaste ausgeführt wird, so setzt man einfach »+CHR\$(13)« für RETURN dahinter.

KEY 5,"LIST"+CHR\$(13) — Nach Drücken von F1 und SHIFT wird das Programm gelistet

KEY 1,"GOTO" — Nach Drücken von F1 erscheint »GOTO« auf dem Bildschirm

KEY 3, "RUN"+CHR\$(13) — Nach Drücken von F5 wird das Programm im Speicher gestartet

5.2 Format: KEY LIST

Ziel: Anzeige der Funktionstastenbelegung

Nach Eingabe dieser Befehlsfolge wird die Belegung der Funktionstasten aufgelistet.

5.3 Format: DUMP

Ziel: Anzeigen aller Variablen und ihrer Werte.

Bei der Entwicklung eines Programms wird zur Fehlersuche oft ein STOP-Befehl in das Programm eingebaut, um nach dem »BREAK« mit dem »PRINT«-Befehl die entsprechenden Variablenwerte anzuzeigen. Der DUMP-Befehl vereinfacht dies erheblich. Zum Beispiel

```
10 A=12.3:F$="HALLO":Z%=45:DEF FN R (T) = COS(T):DUMP
```

Nach dem Start dieses Programms erscheint folgendes:

```
A=12.3
R=FUNCTION
Z%=45
F$="HALLO"
```

6. Hinweise zum Laden und Abtippen

Das Programm wird entweder mit »LOAD "AK SOFT BASIC3.0";8« oder mit »LOAD "BASIC LISTING";8« geladen und mit RUN gestartet.

Das Programm »BASIC LISTING« ist als »Abtippversion« gedacht und läuft zirka 2,5 min. Das Programm »AK SOFT

BASIC3.0« entsteht durch das Programm »PROGRAMM SAVER«. Will man mit dem Programm »PROGRAMM SAVER« eine Kompaktversion erstellen, so muß man folgendermaßen vorgehen:

1. Das Programm »BASIC LISTING« laden oder abtippen und starten.
2. Nach Erscheinen des Titelbildes das Programm »PROGRAMM SAVER« laden oder abtippen.
3. Nach dem Start werden Sie nach dem Speichermedium ge-

fragt, auf dem Sie das Programm »AK SOFT BASIC3.0« abspeichern möchten. Geben Sie hier die entsprechende Gerätenummer ein, und drücken Sie RETURN.

4. Nach kurzer Zeit wird das Programm abgespeichert, und es erscheint die Meldung: ! SYNTAX ERROR IN 30, welche Sie jedoch vernachlässigen können.

5. Nun steht Ihnen das Programm »AK SOFT BASIC3.0« auf Kassette oder Diskette zur Verfügung und kann nach dem Laden mit RUN gestartet werden. (Achim Kugele/wg)

Listing zu »Software Basic 3.0«

```

0 :REM *****
1 :REM *****
2 :REM ***      ***
3 :REM ***      AK SOFTWARE      ***
4 :REM ***      ***
5 :REM ***      ACHIM KUGELE      ***
6 :REM ***      SCHLUESSELAECKER 21 ***
7 :REM ***      7170 SCHWAB. HALL ***
8 :REM ***      ***
9 :REM *****
10 REM *****
11 :
12 :
13 :
14 :
15 FOR L=49152 TO 53247
20 READ A$: IF A$="" THEN READ L,A$,A$,A$,A$,A$,
A$:NEXT
30 S=ASC(LEFT$(A$,1)): IF S>64 THEN S=S-7
40 S=(S-48)*16
50 U=ASC(RIGHT$(A$,1)): IF U>64 THEN U=U-7
60 U=U-48+S:POKE L,U: I=I+U:NEXT
70 IF I<>432643 THEN PRINT"FEHLER IN DATAS":STOP
<18B>
80 SYS 52736
100 DATA 8E,F6,CF,8C,F7,CF,A0,00,8C,FF
101 DATA CF,8C,FE,CF,B9,00,CF,C9,2A,F0
102 DATA 2C,C9,40,F0,1C,DD,00,02,D0,05
103 DATA C8,E8,4C,0E,C0,AE,F6,CF,C8,B9
104 DATA 00,CF,C9,2A,D0,FB,C8,EE,FF,CF
105 DATA 4C,0E,C0,AE,F6,CF,AC,F7,CF,BD
106 DATA 00,02,4C,85,A5,AD,FF,CF,18,69
107 DATA CD,AC,F7,CF,CA,4C,C9,A5,C9,CC
108 DATA 10,06,38,E9,7F,4C,27,A7,38,E9
109 DATA CD,AA,B4,49,A0,00,E0,00,F0,0C
110 DATA B9,00,CF,C8,C9,2A,D0,F8,CA,4C
111 DATA 60,C0,B9,00,CF,C9,2A,F0,07,CB
112 DATA 20,47,AB,4C,70,C0,A9,02,4C,EF
113 DATA A6,20,73,00,C9,CA,F0,17,C9,CD
114 DATA B0,57,20,79,00,4C,E7,A7,38,E9
115 DATA CD,0A,18,69,A4,8D,9F,C0,6C,DB
116 DATA C0,4C,51,C4,00,C1,CC,CD,7A,C1
117 DATA 83,C1,BA,C1,F3,C1,11,C2,37,C2
118 DATA 08,AF,1E,C3,F9,C3,25,C4,E6,C4
119 DATA BA,C5,FB,C5,31,C6,93,C6,E4,C6
120 DATA 93,C7,A5,C7,C0,C7,EF,C7,A9,C8
121 DATA 2D,C9,6D,C9,91,C9,25,CA,79,CA
122 DATA 00,00,00,00,E6,C6,4C,19,C3,C9
123 DATA E3,90,AB,4C,8E,C0,00,00,00,00
124 DATA 00,00,00,00,00,00,20,9B,B7,8E
125 DATA 00,00,00,00,00,00,20,9B,B7,8E
126 DATA 20,D0,20,9B,B7,8E,21,D0,4C,E7
127 DATA A7,A9,24,85,FB,A9,FB,85,BB,A9
128 DATA 00,85,BC,A9,01,85,B7,A9,08,85
129 DATA BA,A9,60,85,B9,20,D5,F3,A5,BA
130 DATA 20,B4,FF,A5,89,20,96,FF,A9,00
131 DATA 85,90,A0,03,B4,20,A5,FF,A4,90
132 DATA FC,A4,90,D0,2F,20,A5,FF,A4,90
133 DATA D0,28,A4,FB,88,D0,E9,A6,FC,20
134 DATA CD,BD,A9,20,D2,FF,20,A5,FF
135 DATA A6,90,D0,12,AA,F0,06,20,D2,FF
136 DATA 4C,5B,C1,A9,0D,20,D2,FF,A0,02
137 DATA D0,C6,20,42,F6,4C,E4,A7,20,A0
138 DATA CF,8E,18,D4,4C,E7,A7,20,B0,CF
139 DATA 20,A0,CF,BA,0A,0A,0A,0A,8D,FF
140 DATA CF,20,A0,CF,8A,18,6D,FF,CF,A0
141 DATA 05,91,A5,20,A0,CF,8A,0A,0A,0A
<055> 142 DATA 0A,BD,FF,CF,20,A0,CF,8A,18,6D <087>
<056> 143 DATA FF,CF,A0,06,91,A5,20,79,00,4C <019>
<199> 144 DATA E7,A7,A9,00,8D,FE,CF,A9,08,8D <091>
<201> 145 DATA FF,CF,20,80,CF,20,73,00,C9,30 <029>
<219> 146 DATA F0,10,C9,31,F0,03,4C,48,B2,A9 <002>
<233> 147 DATA 01,18,6D,FE,CF,8D,FE,CF,CE,FF <158>
<212> 148 DATA CF,F0,06,0E,FE,CF,4C,C7,C1,AD <123>
<231> 149 DATA FE,CF,A0,04,91,A5,4C,E4,A7,20 <055>
<205> 150 DATA B0,CF,20,73,00,20,8A,AD,20,F7 <011>
<064> 151 DATA B7,A0,00,A5,14,91,A5,A0,01,A5 <243>
<007> 152 DATA 15,91,A5,20,79,00,4C,E7,A7,20 <236>
<069> 153 DATA B0,CF,20,73,00,20,8A,AD,20,F7 <014>
<070> 154 DATA B7,A5,15,30,13,C9,10,10,0F,A0 <234>
<071> 155 DATA 03,91,A5,88,A5,14,91,A5,20,79 <234>
<072> 156 DATA 00,4C,E7,A7,4C,48,B2,A9,6A,8D <058>
<060> 157 DATA 02,03,A9,C2,8D,03,03,A5,2B,8D <008>
158 DATA FE,CF,A5,2C,8D,FF,CF,A5,2D,A4 <158>
159 DATA 2E,38,E9,02,C9,FF,F0,07,C9,FE <092>
160 DATA F0,03,4C,5F,C2,88,EA,85,2B,84 <050>
161 DATA 2C,EA,20,73,00,20,68,E1,AD,FE <045>
162 DATA CF,85,2B,AD,FF,CF,85,2C,A9,80 <121>
163 DATA EA,8D,02,03,C9,A3,F0,1D,C9,D5,D0 <067>
164 DATA 6C,02,03,C9,A3,F0,1D,C9,D5,D0 <053>
165 DATA 1C,20,9B,B7,8E,FC,CF,20,9B,B7 <099>
166 DATA 20,F7,AE,AC,FC,CF,18,20,F0,FF <125>
167 DATA 20,79,00,4C,A2,AA,4C,F8,AA,4C <066>
168 DATA AB,AA,A4,CB,C4,C5,F0,0D,C0,39 <100>
169 DATA D0,1C,AD,8D,02,A2,00,C9,01,F0 <041>
170 DATA 03,4C,48,EB,86,D8,86,D4,E6,C6 <074>
171 DATA A2,FF,4C,26,EB,EA,EA,EA,EA,EA <189>
172 DATA A5,D4,D0,E9,A5,9D,F0,E5,B1,FA <108>
173 DATA C9,89,80,DF,C9,85,9D,85,EA,EA <137>
174 DATA 38,E9,85,85,C5,0A,6B,C5,0A <046>
175 DATA AE,8D,02,E0,01,F0,0E,E0,02,F0 <048>
176 DATA 07,E0,04,D0,09,18,69,2B,18,69 <246>
177 DATA 28,18,69,28,AA,A0,00,8D,00,CD <044>
178 DATA F0,09,99,77,02,EB,C8,C0,0A,D0 <050>
179 DATA F2,84,C6,A2,FF,4C,26,EB,20,73 <080>
180 DATA 00,C9,9B,F0,4A,20,79,00,20,9E <023>
181 DATA B7,E0,11,90,03,4C,48,B2,E0,00 <012>
182 DATA F0,F9,CA,8A,8E,FF,CF,0A,0A,18 <148>
183 DATA 6D,FF,CF,0A,85,A5,A9,CD,85,A6 <142>
184 DATA 20,73,00,20,9E,AD,20,A6,B6,8D <037>
185 DATA FE,CF,A0,00,B1,22,91,A5,C8,C0 <082>
186 DATA 0A,F0,0A,CC,FE,CF,D0,F2,EA,A9 <167>
187 DATA 00,91,A5,20,79,00,4C,E7,A7,A2 <026>
188 DATA 01,A0,00,A9,4B,20,CA,F1,A9,45 <045>
189 DATA 20,CA,F1,A9,59,20,CA,F1,E0,0A <084>
190 DATA 90,0F,A9,31,20,CA,F1,8A,18,69 <056>
191 DATA 26,20,CA,F1,4C,A1,C3,A9,20,20 <048>
192 DATA CA,F1,8A,18,69,30,20,CA,F1,A9 <085>
193 DATA 2C,20,CA,F1,A9,22,20,CA,F1,8A <086>
194 DATA 38,E9,01,8D,FE,CF,0A,0A,18,6D <112>
195 DATA FE,CF,0A,85,A5,A9,CD,85,A6,A0 <144>
196 DATA 00,B1,A5,C9,0D,F0,1E,C9,00,F0 <074>
197 DATA 08,20,CA,F1,C8,C0,0A,D0,EE,A9 <112>
198 DATA 22,20,CA,F1,A9,0D,20,CA,F1,E8 <094>
199 DATA E0,11,D0,91,4C,E4,A7,98,48,A0 <065>
200 DATA 00,B9,F0,CC,20,CA,F1,C8,C0,0A <106>
201 DATA D0,F5,68,AB,4C,08,C3,A9,7F,A2 <129>
202 DATA 08,A0,0F,20,BA,FF,20,73,00,20 <039>
203 DATA 9E,AD,20,A6,B6,A6,22,A4,23,20 <069>
204 DATA BD,FF,A9,7F,20,C9,FF,20,C0,FF <175>
205 DATA A9,7F,20,C3,FF,20,79,00,4C,E7 <092>
206 DATA A7,A9,00,20,BD,FF,A9,0F,A2,0B <110>
207 DATA A0,0F,20,BA,FF,20,C0,FF,A2,0F <128>
208 DATA A9,08,20,C6,FF,A0,40,20,CF,FF <116>

```



```

379 DATA 53,54,0D,00,30,39,36,0D,52,55 <173>
380 DATA 4E,0D,00,00,37,38,39,30,47,4F <194>
381 DATA 54,4F,00,35,0D,00,00,00,49,46 <163>
382 DATA 00,00,00,00,00,00,00,00,50,4F <109>
383 DATA 4B,45,00,00,00,00,00,00,52,45 <126>
384 DATA 41,44,00,00,00,00,00,00,47,4F <130>
385 DATA 53,55,42,00,00,00,00,00,54,48 <126>
386 DATA 45,4E,00,00,00,00,00,00,50,45 <130>
387 DATA 45,4B,28,00,00,00,00,00,44,41 <137>
388 DATA 54,41,00,00,00,00,00,00,4E,45 <132>
389 DATA 58,54,00,00,00,00,00,00,43,4F <140>
390 DATA 4C,4F,52,00,00,00,00,00,50,52 <154>
391 DATA 49,4E,54,00,00,00,00,00,46,49 <157>
392 DATA 4C,45,53,0D,00,00,00,00,53,54 <165>
393 DATA 41,54,55,53,0D,00,00,00,2E,2E <187>
394 DATA 2E,2E,2E,2E,00,2E,00,2A,20,8A <251>
395 DATA AD,4C,F7,B7,D0,03,4C,1D,AB,20 <043>
396 DATA A0,CD,20,13,A6,38,AS,5F,E9,01 <012>
397 DATA A4,60,4C,24,AB,AS,34,E5,32,A2 <253>
398 DATA 00,86,0D,85,62,84,63,A2,90,4C <221>
399 DATA 49,BC,A9,00,8D,15,D0,4C,0F,C1 <034>
400 DATA 93,0D,20,20,20,2A,2A,2A,2A,0D <212>
401 DATA 20,41,48,20,53,4F,46,54,57,41 <198>
402 DATA 52,45,20,20,42,41,53,49,43,20 <159>
403 DATA 33,2E,30,20,20,2A,2A,2A,2A,0D <231>
404 DATA 0D,20,00,00,A2,32,A9,A0,A0,00 <206>
405 DATA 04,22,85,23,B1,22,91,22,CB,D0 <219>
406 DATA F9,E6,23,CA,D0,F4,A9,4C,8D,24 <074>
407 DATA A7,8D,82,AS,8D,A4,AA,A9,C0,8D <087>
408 DATA B4,AS,8D,26,A7,A9,4E,8D,25,A7 <052>
409 DATA A9,00,8D,83,AS,A9,8D,A2,CE,8D <057>
410 DATA 02,03,8E,03,03,A9,C2,8D,A6,AA <022>
411 DATA A9,83,8D,AS,AA,A9,EA,8D,A7,AA <122>
412 DATA A9,20,8D,A0,AB,A9,A0,8D,A1,AB <064>
413 DATA A9,CD,8D,A2,AB,A9,AS,8D,24,A0 <089>
414 DATA A9,CD,8D,25,A0,A9,4C,8D,8D,B3 <097>
415 DATA A9,8B,8D,8E,B3,A9,CD,8D,8F,B3 <139>
416 DATA A9,EA,8D,90,B3,A9,D4,A0,CD,4C <107>
417 DATA F0,CE,A9,36,85,01,A9,83,A2,C0 <043>
418 DATA 8D,08,03,8E,09,03,A9,AA,8D,8F <056>
419 DATA 02,A9,C2,8D,90,02,EA,EA,EA,EA <099>
420 DATA EA,EA,EA,EA,EA,EA,EA,EA,EA,EA <240>
421 DATA EA,EA,EA,EA,EA,EA,EA,EA,EA,EA <241>
422 DATA EA,EA,EA,EA,EA,EA,EA,EA,EA,EA <242>
423 DATA EA,EA,EA,EA,EA,EA,EA,EA,EA,EA <243>
424 DATA EA,EA,EA,EA,EA,EA,EA,EA,EA,EA <244>
425 DATA EA,EA,EA,EA,EA,EA,EA,EA,EA,EA <245>
426 DATA EA,EA,EA,EA,EA,EA,EA,EA,EA,EA <246>

427 DATA EA,EA,EA,EA,EA,EA,EA,EA,EA,EA <247>
428 DATA EA,4C,83,A4,20,2D,E4,A9,87,8D <079>
429 DATA 0A,03,A9,CB,8D,0B,03,4C,74,A4 <046>
430 DATA 43,4F,4C,4F,52,2A,46,49,4C,45 <033>
431 DATA 53,2A,56,4F,4C,55,4D,45,2A,41 <025>
432 DATA 44,53,52,2A,57,41,56,45,2A,53 <234>
433 DATA 4F,55,4E,44,2A,50,55,4C,53,2A <026>
434 DATA 4D,45,52,47,45,2A,41,54,2B,2A <252>
435 DATA 4B,45,59,2A,44,4F,53,2A,53,54 <017>
436 DATA 41,54,55,53,2A,44,55,4D,50,2A <249>
437 DATA 4F,4C,44,2A,44,4F,4B,45,2A,52 <044>
438 DATA 45,43,4F,52,44,23,2A,53,50,52 <235>
439 DATA 49,54,45,2A,53,45,54,2A,4D,55 <008>
440 DATA 4C,54,49,2A,4F,46,46,2A,44,45 <026>
441 DATA 53,49,47,4E,2A,23,23,2A,49,4E <024>
442 DATA 53,54,52,2A,53,54,52,49,4E,47 <254>
443 DATA 2A,2A,44,45,45,4B,2A,4A,4F,59 <036>
444 DATA 2A,4B,45,58,2A,20,20,20,00,00 <012>
445 DATA 2A,40,20,20,20,20,20,00,00 <176>
446 DATA 20,9B,87,30,0B,E0,10,10,04,20 <236>
447 DATA 79,00,60,4C,4B,82,20,A0,CF,A9 <050>
448 DATA 00,E0,01,F0,0F,A9,07,E0,02,F0 <032>
449 DATA 09,A9,0E,E0,03,F0,03,4C,4B,82 <049>
450 DATA 85,AS,A9,D4,85,A6,60,20,A0,CF <077>
451 DATA E0,09,90,03,4C,4B,82,E0,00,F0 <031>
452 DATA F9,CA,BA,0A,85,AS,A9,D0,85,A6 <118>
453 DATA 60,A9,01,E0,00,F0,05,0A,CA,4C <050>
454 DATA E9,CF,60,FD,CF,09,04,06,00,00 <073>
455 DATA 00,00,26,FE,00,1C,00,00,00,00 <222>
500 PRINT"(CLR,2DOWN,RIGHT)STARTZEILE EINGEBEN" <232>
:INPUT A
510 PRINT"(2DOWN,RIGHT)ENDZEILE EINGEBEN" <169>
:INPUT B
520 RESTORE:IF A=100 THEN 540 <031>
530 FOR L=1 TO(A-100)*10:READ A$:NEXT <037>
540 B=(B-A)*10+10 <169>
550 I=0:FOR L=1 TO B:READ A$ <196>
:IF A$="*" THEN READ A$:L=L+1:NEXT:GOTO 600
560 S=ASC(LEFT$(A$,1)):IF S>64 THEN S=S-7 <061>
570 S=(S-40)*16 <015>
580 U=ASC(RIGHT$(A$,1)):IF U>64 THEN U=U-7 <090>
590 U=U-48+S:I=I+U:NEXT <249>
600 PRINT"(3DOWN,RIGHT)PRUEFSUMME:"I <019>
610 GET A$:IF A$="" THEN 610 <200>
620 GOTO 500 <140>

```

Listing zu »Software Basic 3.0« (Schluß)

Listing zu »Program Saver«

```

10 PRINT"(CLR,DOWN,RIGHT)1 = BILDSCHIRMAUSGABE" <239>
20 PRINT"(DOWN,RIGHT)2 = DRUCKERAUSGABE(3DOWN)" <201>
30 LF=0:GET A$:IF A$="" THEN 30 <252>
40 IF A$="1" THEN LF=3 <093>
45 IF A$="2" THEN LF=4 <100>
46 IF LF=0 THEN 30 <055>
47 OPEN 1,LF:C=100 <125>
48 FOR C=0 TO 117 <019>
50 READ A:PRINT#1,"PRUEFSUMME VON"C*3+100"BIS"C <009>
:PRINT#1,"A" <190>
60 NEXT
70 READ A:PRINT#1,"PRUEFSUMME VON 454 BIS 455 <026>
:PRINT#1:PRINT#1
71 READ A:PRINT#1,"PRUEFSUMME VON 100 BIS 198 <013>
:PRINT#1,"A"
72 READ A:PRINT#1,"PRUEFSUMME VON 199 BIS 300 <017>
:PRINT#1,"A"
73 READ A:PRINT#1,"PRUEFSUMME VON 301 BIS 399 <021>
:PRINT#1,"A"
74 READ A:PRINT#1,"PRUEFSUMME VON 400 BIS 455 <026>
:PRINT#1,"A":CLOSE 1
80 GET A$:IF A$="" THEN 80 <133>

90 RESTORE:GOTO 10 <010>
100 DATA 4440,5256,4029,4155,3704,4385 <161>
101 DATA 5268,3341,1812,4390,4406,4683 <163>
102 DATA 4088,3354,3937,4175,4159,3306 <174>
103 DATA 3157,4006,3991,3873,4366,4602 <170>
104 DATA 5013,2945,3863,4150,4343,3659 <167>
105 DATA 3699,3982,4165,4625,3684,3708 <193>
106 DATA 4259,3399,3450,3605,3736,3001 <166>
107 DATA 2737,3365,3740,3341,3870,3569 <176>
108 DATA 4440,3220,3623,3808,3315,4340 <150>
109 DATA 4221,3689,4031,4519,3882,4683 <180>
110 DATA 4353,4040,4178,4069,3817,4330 <168>
111 DATA 3445,3616,3202,3720,3448,3247 <164>
112 DATA 4196,3674,3903,3902,3469,4462 <186>
113 DATA 3785,3870,4187,4234,4034,3406 <178>
114 DATA 3086,2568,3914,2889,3430,4146 <188>
115 DATA 4318,1880,1675,1348,737,1803 <123>
116 DATA 1013,1208,2769,3273,1729,2268 <175>
117 DATA 4405,4062,4403,4801,4857,7020 <166>
118 DATA 7020,4588,2124,2073,2078,1991 <177>
119 DATA 2007,2127,3583,3766,1335 <180>
120 DATA 132702,130092,103612,66237 <018>

```

Niemandsland

Retten sie die Prinzessin Laila Wanda aus den Klauen des bösen Zauberers Akran. Akran lebt im Grafik-Adventure »Niemandsland«, aber nur, wenn Sie es in Ihren Commodore 64 eintippen.

Am Meer der ewigen Träume steht die Burg Tatum. Hier leben der böse Zauberer Akran und seine Kobolde. Der Zauberer hat vor 99 Jahren die Prinzessin Laila Wanda entführt und in Tiefschlaf versetzt. Noch nie ist es jemanden gelungen, bis zur Prinzessin vorzudringen, denn der Weg zu ihr ist mit Fallen und Zaubersprüchen gepflastert. Aber es gibt auch gute Geister und ein Zauberschwert. Wer sich in den 36 Bildern des Adventures nicht gut genug auskennt, wird einige Male sein eigenes Grab sehen, bevor er das orientalische Dornröschen rettet.

(Andre Hagedstedt/wg)

Listing zu »Niemandsland«

```

1 REM *** ANDRE HAGEDSTEDT *** <143>
2 REM *** HACKFAHREL 12 *** <185>
3 REM *** 2850 BREMERHAVEN-W *** <016>
4 REM *** TEL. 0471 / 76511 *** <161>
6 CLR:POKE 53280,0:POKE 53281,0:B=0:AB=1 <255>
7 DIM BA$(20),HA$(20):HA$(1)="DEIN LEBEN"
:AB=AB+1 <037>
10 PRINT (CLR,LIG.BLUE,2SPACE)UBB B UCCI UIUI
UCI UIB #CI UCI" <244>
20 PRINT (2SPACE)BBB B B(4SPACE)BBB B B BBB
B B B " <211>
30 PRINT (2SPACE)BBB B B(3SPACE)BBB B B B
B B CCI CC" <081>
40 PRINT (2SPACE)BBB B B(4SPACE)B(2SPACE)B B
B BBB B B(3SPACE)B" <099>
50 PRINT (2SPACE)BBB B B(2SPACE)B B B BB
7CK JCK " <053>
60 PRINT (2DOWN)"TAB(10)"B(3SPACE)UCI UIB #CI
" <107>
70 PRINT TAB(10)"B(3SPACE)B B BBB B B " <096>
80 PRINT TAB(10)"B(3SPACE)BBB BBB B B " <007>
90 PRINT TAB(10)"B(3SPACE)B B BBB B B " <116>
100 PRINT TAB(10)"JCK B B BBK 7CK " <220>
110 PRINT (5DOWN)"TAB(11)"COPYRIGHT (2SPACE)BY"
<102>
120 PRINT (DOWN)"TAB(10)"ANDRE HAGEDSTEDT " <218>
130 PRINT (3DOWN,4SPACE)WEITER MIT BELIEBIGER
TASTE " <151>
140 POKE 198,0:WAIT 198,1 <236>
141 PRINT (CLR)":INPUT"WIE HEISST DU";AN$
:IF AN$=""THEN 141 <231>
142 NA$=LEFT$(AN$,16) <082>
145 REM * MASCHINENROUTINE 'TEXT' * <195>
150 FOR I=49152 TO 49177:READ X:POKE I,X:NEXT
<058>
160 DATA 32,253,174,32,158,183,138,72,32,253,
174,32 <070>
170 DATA 158,183,104,168,24,32,240,255,32,253,
174,76,164,170 <015>
180 PR=12*4096 <234>
200 PRINT (CLR)AM 'MEER DER EWIGEN TRAEUME'
STEHT(2SPACE)DIE" <068>
201 PRINT"BURG TATUM, IN IHR LEBEN DER BOESE
ZAU-" <211>
202 PRINT"BERER AKRAN UND SEINE KOBOLDE. DER
ZAU-" <005>
203 PRINT"BERER HAT VOR ETWA 99 JAHREN DIE
(2SPACE)PRIN-" <127>
204 PRINT"ZEISSIN(2SPACE)LAILA WANDA(2SPACE)
ENTFUEHRT (2SPACE)UND (2SPACE)IN" <134>
205 PRINT"TIFFSCHLAF VERSETZT,
UND NOCH NIEMANDEM" <211>
206 PRINT"IST ES GELUNGEN BIS ZU IHR VORZUDRING
EN" <165>
207 PRINT".ALLE DIE ES VERSUCHTEN MUSSTEN STERB
EN" <171>
208 PRINT",DENN(2SPACE)AUSSER DEM(2SPACE)BOESEN

```

```

ZAUBERER(2SPACE)UND" <170>
209 PRINT"SEINEN KOBOLDEN GIBT ES AUCH NOCH
VIELE" <058>
210 PRINT"FALLEN(2SPACE)UND(2SPACE)ORTE DIE
(2SPACE)MIT EINEM ZAUBER" <117>
211 PRINT"BELEGT(2SPACE)WURDEN. ABER ES GIBT
AUCH(2SPACE)GUTE" <148>
212 PRINT"GEISTER UND DAS ZAUBERSCHWERT, UND
WENN" <183>
213 PRINT"ES DIR GELINGT, DEM GUTEN GEIST
(2SPACE)SEINEN" <246>
214 PRINT"ZAUBERSTAB(2SPACE)ZURUECKZUBRINGEN,
DANN WIRD" <006>
215 PRINT"ER DIR HILFREICH ZUR SEITE STEHEN."
<040>
216 PRINT (DOWN)UEBRIGENS(2SPACE)WIRD(2SPACE)
NIEMANDSLAND(2SPACE)VON(2SPACE)DEN" <216>
217 PRINT"MENSCHEN(2SPACE)AUCH 'REICH(2SPACE)
DER PHANTASIE ' GENANNT !!!" <199>
218 PRINT (3DOWN)WEITER MIT BELIEBIGER TASTE"
<239>
219 POKE 198,0:WAIT 198,1 <059>
220 PRINT (CLR)RICHTUNGSANWEISUNGEN:" <129>
230 PRINT (DOWN)N - NORDEN,(5SPACE)S - SUEDEN"
<133>
240 PRINT"W - WESTEN,(5SPACE)O - OSTEN " <088>
250 PRINT"H - HOCH(2SPACE),(5SPACE)R - RUNTER"
<249>
260 PRINT (2DOWN)BEFEHLE:" <041>
261 PRINT (DOWN,RVSON)ZUM BEISPIEL
:(RVOFF,SPACE)RUF, SIEH, I (INVENTUR),
" " " <236>
262 PRINT (DOWN)BEWEGE, NIMM, ZUENDE, ...."
<220>
299 POKE 198,0:WAIT 198,1:TI$="000000"
:POKE 53280,2 <206>
300 ZB=0:PRINT (CLR)"TAB(5)"(RVSON)$(6SPACE,
RVOFF)$(R"SPC(10)"$(RVSON,6SPACE)$(B=0 <144>
301 FOR A=1 TO 17:B=B+1:SYS PR,5,B,"$(5SPACE)$(
R"$(SYS PR,24,B,"$(5SPACE)$(R"NEXT <163>
302 SYS PR,0,7,"$(SYS PR,13,7,
"LOLOLOLOLOLOL":SYS PR,33,7,"$(B=7
<129>
303 FOR A=1 TO 10:B=B+1:SYS PR,24,B,"$(R"NEXT
:B=5 <226>
304 SYS PR,0,18,"YYYYYLP PPPPPPPYYYYYYYYYYYYYYYLLPPP
PPYYYYYYY" <192>
305 SYS PR,8,5,"(RVSON,SPACE,RVOFF)"
:FOR A=1 TO 3:B=B+1:SYS PR,7,B,"(RVSON,
3SPACE,RVOFF)":NEXT:B=5 <202>
306 SYS PR,29,5,"(RVSON,SPACE,RVOFF)"
:FOR A=1 TO 3:B=B+1:SYS PR,28,B,"(RVSON,
3SPACE,RVOFF)":NEXT:B=12 <095>
307 SYS PR,17,10,"PPPP":SYS PR,16,11,"(RVSON)
$(BBB$(RVOFF)":SYS PR,15,12,"(RVSON)$(BBB$(R
(RVOFF)" <195>
308 FOR A=1 TO 5:B=B+1:SYS PR,15,B,"(RVSON)
$(BBB$(RVOFF)":NEXT:B=0 <182>
309 SYS PR,13,19,"(RVSON)$(B(8SPACE)$(R$(RVOFF)"
<132>
310 SYS PR,0,20,"(RVSON,13SPACE)$(B(8SPACE)$(R
(14SPACE,RVOFF)" <013>
311 PRINT (DOWN)ICH SEHE(2SPACE)EINE(2SPACE)
BURG(2SPACE)MIT GESCHLOSSENER":GOSUB 350
:GOSUB 400 <233>
312 BZ$="ZAUBERWORT":GOSUB 1028 <150>
320 GOSUB 1023 <148>
326 IF AN$="S"THEN GOSUB 700:GOTO 320 <241>
327 IF AN$="N"AND ZB<>1 THEN PRINT (UP)DU BIST
IN DEN WASSERGRABEN GEFALLEN":GOTO 450 <022>
328 IF AN$="I"THEN GOSUB 630:GOTO 300 <233>
329 IF AN$="O"THEN 650 <015>
330 IF AN$="W"THEN 750 <025>
331 IF AN$="RUF ZAUBERWORT"AND HA=1 THEN GOSUB
870:GOTO 320 <200>
332 IF AN$="N"AND ZB=1 THEN 900 <061>
339 GOSUB 1022 <166>
340 GOTO 320 <115>
350 PRINT"ZUGBRUECKE,UND DAVOR EINEN WASSERGRAB
EN":RETURN <125>
400 POKE 198,0:WAIT 198,1 <241>
401 IF UM=1 THEN GOTO 600 <104>
409 RETURN <040>
450 UM=1:GOTO 400 <159>
500 SYS PR,0,21,"(39SPACE)" <144>
501 SYS PR,0,22,"(39SPACE)" <146>
502 SYS PR,0,23,"(39SPACE)":RETURN <092>

```



```

600 PRINT (CLR):B=0:FOR A=1 TO 8:B=B+1
:SYS PR,18,B,"(GREY 3,RVSON,2SPACE,RVOFF)"
:NEXT <022>
601 B=2:FOR A=1 TO 2:B=B+1:SYS PR,14,B,"(GREY 3,
RVSON,10SPACE,RVOFF)":NEXT <101>
602 SYS PR,14,B,"(GREEN,RVSON)$(3SPACE)"SPC(2)"
(3SPACE)$RVOFF)" <144>
603 SYS PR,13,9,"(RVSON)$(10SPACE)$RVOFF)"
<046>
604 SYS PR,12,10,"(RVSON)$(HIER LIEGT $RVOFF)"
<243>
605 SYS PR,11,11,"(RVSON)$(14SPACE)$RVOFF)"
<087>
606 SYS PR,10,12,"(RVSON)$(X{13SPACE}.$RVOFF)"
<222>
607 SYS PR,9,13,"(RVSON)$(18SPACE)$RVOFF)"
<050>
608 SYS PR,8,14,"(RVSON)$(3SPACE)GESTORBEN NACH
(3SPACE)$RVOFF)" <246>
609 SYS PR,7,15,"(RVSON)$(22SPACE)$RVOFF)"
<052>
610 SYS PR,6,16,"(RVSON)$(24SPACE)$RVOFF)"
<053>
611 SYS PR,5,17,"(RVSON)$(26SPACE)$RVOFF)"
<054>
612 B=17:FOR A=1 TO 4:B=B+1:SYS PR,5,B,"(RVSON,
28SPACE,RVOFF)":NEXT <221>
613 SYS PR,5,18,"(RVSON)TTTTTTTTTTTTTTTTTTTTTTTT
TTTTT(RVOFF)" <133>
614 SYS PR,11,12,"(RVSON)"NA$(RVOFF)" <208>
615 A=VAL(LEFT$(TI$,2))*60+VAL(MID$(TI$,3,2))
<021>
616 SYS PR,12,16,"(RVSON)"A" MINUTEN(RVOFF)"
<133>
617 UM=0:GOSUB 400:GOTO 6 <067>
630 PRINT (CLR)DEINE BESITZTUEMER : (DOWN)":B=1
:C=10 <042>
631 A=B <174>
632 PRINT HA$(A):IF HA$(A)=""THEN GOSUB 400
:RETURN <220>
633 IF A<12 THEN A=A+1:GOTO 632 <113>
634 GOSUB 400:B=C:C=C+10 <139>
635 GOTO 631 <160>
650 PRINT (CLR):SYS PR,22,0,"(BLUE)$RVSON,
4SPACE)$RVOFF)":SYS PR,22,1,"$(RVSON,5SPACE)
$(RVOFF,LIG.BLUE)" <188>
651 B=3:FOR A=1 TO 4:SYS PR,B,2,"(RVSON,SPACE,
RVOFF)":B=B+5:NEXT <208>
652 B=2:C=3:FOR A=1 TO 2:FOR D=1 TO 4
:SYS PR,B,C,"(RVSON,3SPACE,RVOFF)":B=B+5:NEXT
:B=2:C=C+1:NEXT <100>
653 B=2:FOR A=1 TO 5:SYS PR,22,B,"(BLUE)$RVSON,
6SPACE,RVOFF,LIG.BLUE)":B=B+1:NEXT <099>
654 B=0:FOR A=1 TO 12:SYS PR,B,7,"(BL)":B=B+2:NEXT
<231>
655 SYS PR,24,7,"(BLUE)$RVSON)$RVOFF,
LIG.BLUE)" <000>
656 B=0:FOR A=1 TO 10:SYS PR,23,B,"(N)":B=B+1:NEXT
<060>
657 SYS PR,29,6,"(RVSON,10SPACE,RVOFF)" <224>
658 SYS PR,29,7,"(RVSON)$8SPACE,RVOFF)" <053>
659 B=0:FOR A=1 TO 3:SYS PR,31,B,"(RVSON,8SPACE,
RVOFF)":B=B+1:NEXT <010>
660 B=30:C=11:FOR A=1 TO 7:SYS PR,B,C,"(M)":B=B-1
:C=C+1:NEXT <034>
661 B=0:FOR A=1 TO 24:SYS PR,B,18,"(V)":B=B+1:NEXT
<079>
662 SYS PR,32,11,"(RVSON)$(6SPACE,RVOFF)"
:SYS PR,31,12,"(RVSON)$(7SPACE,RVOFF)"
:SYS PR,30,13,"(RVSON)$(8SPACE,RVOFF)" <096>
663 SYS PR,29,14,"(RVSON)$(9SPACE,RVOFF)"
:SYS PR,28,15,"(RVSON)$(10SPACE,RVOFF)" <029>
664 SYS PR,27,16,"(RVSON)$(11SPACE,RVOFF)"
:SYS PR,26,17,"(RVSON)$(12SPACE,RVOFF)" <030>
665 SYS PR,25,18,"(RVSON)$(13SPACE,RVOFF)"
:SYS PR,24,19,"(RVSON)$(14SPACE,RVOFF)" <031>
666 FOR A=0 TO 38:SYS PR,A,20,"(RVSON,SPACE,
RVOFF)":B=B+1:NEXT <223>
667 PRINT (DOWN)DAS IST DER RECHTE TEIL DER
BURG. SIE":BZ$="SCHLUESSEL-1":GOSUB 1028
<012>
668 PRINT"STEHT DIREKT AM MEER, WIE DU SIEHST."
:GOSUB 400 <195>
669 GOSUB 1023 <242>
671 IF AN$="W"THEN 300 <102>
672 IF AN$="N"THEN PRINT (UP)
DU BIST IN'S WASSER GEFALLEN UND ERSOF- FEN"

```

```

:GOTO 450 <240>
673 IF AN$="I"THEN GOSUB 630:GOTO 650 <075>
674 IF AN$="S"OR AN$="O"THEN GOSUB 700:GOTO 669
<006>
675 IF AN$="SIEH FELSWAND"AND HA=0 THEN GOSUB 1
030:GOTO 669 <208>
676 IF AN$="NIMM SCHLUESSEL"AND HA=0 THEN GOSUB
1033:GOTO 669 <131>
698 GOSUB 1022 <014>
699 GOTO 669 <235>
700 PRINT (UP)DORT IST EINE STEILE FELSWAND"
:GOSUB 400:RETURN <179>
750 PRINT (CLR):SYS PR,11,0,"(BLUE,RVSON)$(
4SPACE,RVOFF)$":SYS PR,10,1,"(RVSON)$(
5SPACE,RVOFF)$LIG.BLUE)" <195>
751 B=20:FOR A=1 TO 4:SYS PR,B,2,"(RVSON,SPACE,
RVOFF)":B=B+5:NEXT <099>
752 B=19:C=3:FOR A=1 TO 2:FOR D=1 TO 4
:SYS PR,B,C,"(RVSON,3SPACE,RVOFF)":B=B+5:NEXT
:B=19:C=C+1:NEXT <056>
753 B=2:FOR A=1 TO 5:SYS PR,10,B,"(BLUE,RVSON,
6SPACE,RVOFF)$LIG.BLUE)":B=B+1:NEXT <206>
754 B=15:FOR A=1 TO 12:SYS PR,B,7,"(BL)":B=B+2
:NEXT <146>
755 SYS PR,10,7,"(BLUE,RVSON)$T(RVOFF)UYT
(LIG.BLUE)" <095>
756 B=8:FOR A=1 TO 10:SYS PR,15,B,"(R)":B=B+1:NEXT
<171>
757 SYS PR,0,6,"(RVSON,10SPACE,RVOFF)" <009>
758 SYS PR,0,7,"(RVSON,8SPACE)$RVOFF)" <094>
759 B=8:FOR A=1 TO 3:SYS PR,0,B,"(RVSON,8SPACE,
RVOFF)":B=B+1:NEXT <058>
760 B=8:C=11:FOR A=1 TO 7:SYS PR,B,C,"(M)":B=B+1
:C=C+1:NEXT <089>
761 B=15:FOR A=1 TO 24:SYS PR,B,18,"(V)":B=B+1
:NEXT <233>
762 SYS PR,0,11,"(RVSON,6SPACE)$RVOFF)"
:SYS PR,0,12,"(RVSON,7SPACE)$RVOFF)"
:SYS PR,0,13,"(RVSON,8SPACE)$RVOFF)" <202>
763 SYS PR,0,14,"(RVSON,9SPACE)$RVOFF)"
:SYS PR,0,15,"(RVSON,10SPACE)$RVOFF)" <120>
764 SYS PR,0,16,"(RVSON,11SPACE)$RVOFF)"
:SYS PR,0,17,"(RVSON,12SPACE)$RVOFF)" <125>
765 SYS PR,0,18,"(RVSON,13SPACE)$RVOFF)"
:SYS PR,0,19,"(RVSON,14SPACE)$RVOFF)" <130>
766 FOR A=0 TO 38:SYS PR,A,20,"(RVSON,SPACE,
RVOFF)":B=B+1:NEXT <067>
767 PRINT (DOWN)DAS IST DER LINKE(2SPACE)TEIL
DER BURG. SIE" <077>
768 PRINT"STEHT DIREKT AM MEER, WIE DU SIEHST."
:GOSUB 400 <040>
769 GOSUB 1023 <087>
771 IF AN$="O"THEN 300 <195>
772 IF AN$="N"THEN PRINT (UP)
DU BIST IN'S WASSER GEFALLEN UND ERSOF- FEN"
:GOTO 450 <085>
773 IF AN$="I"THEN GOSUB 630:GOTO 750 <177>
774 IF AN$="S"THEN GOSUB 700:GOTO 769 <196>
775 IF AN$="W"THEN 800 <212>
798 GOSUB 1022 <115>
799 GOTO 769 <081>
800 BA$(1)="(9SPACE)$" <239>
801 BA$(2)="(10SPACE)$" <248>
802 BA$(3)="(5SPACE)$$(3SPACE)$$(25SPACE)$"
<124>
803 BA$(4)="(3SPACE)$$(2SPACE)$$(2SPACE)$
(4SPACE)$" <226>
804 BA$(5)="(4SPACE)$$(2SPACE)$$(3SPACE)$$(2SPACE)
$(2SPACE)$" <108>
805 BA$(6)="(2SPACE)$$(3SPACE,RVSON)$(
2SPACE)$RVOFF)" <174>
806 BA$(7)="$(RVSON)$RVOFF,2SPACE)$RVOFF,
$(RVOFF)$(3SPACE)$" <165>
807 BA$(8)="(4SPACE)$$(RVSON,2SPACE)$RVOFF,
2SPACE,RVSON,SPACE,RVOFF)$RVOFF,2SPACE)$" <089>
808 BA$(9)="(3SPACE)$$(RVSON)$RVOFF)$"
(2SPACE)$" <009>
809 BA$(10)="(3SPACE)$$(RVSON,2SPACE,
RVOFF,3SPACE)$" <088>
810 BA$(11)="(6SPACE)$$(RVSON,2SPACE,RVOFF,
2SPACE)$" <247>
811 BA$(12)="(8SPACE,RVSON,2SPACE,RVOFF)" <035>
812 BA$(13)="(8SPACE,RVSON,2SPACE,RVOFF)" <037>
813 BA$(14)="(7SPACE,RVSON)$(2SPACE)$RVOFF)"
<175>
814 BZ$="ZAUBERWORT":GOSUB 1028:T1=HA <136>
815 BZ$="ZAUBERSTAB":GOSUB 1028:T2=HA:G#BZ$

```

Listing zu »Niemandland« (Fortsetzung)

```

<127>
820 PRINT"(CLR,BROWN)":FOR B=0 TO 22 STEP 11
:FOR A=5 TO 18:SYS PR,B,A,BA$(A-4):NEXT:NEXT
<047>
822 SYS PR,0,21,"(LIG.BLUE)DU BEFINDEST DICH
IM 'TAL DER ANTWORT'." :IF T1=1 THEN 824
<034>
823 SYS PR,0,22,"PROBIERE DEINE STIMME AUS !!!"
<174>
824 GOSUB 400
825 GOSUB 1023 <092>
826 IF AN$="S" THEN GOSUB 700:GOTO 825 <143>
827 IF AN$="N" THEN GOSUB 850:GOTO 450 <241>
828 IF AN$="W" THEN PRINT"(UP)EIN RIESE HAT DICH
GEMOBST UND GEFRESSEN":GOTO 450 <237>
829 IF AN$="O" THEN 750 <030>
830 IF LEFT$(AN$,3)="RUF" AND T1=0 THEN 860 <006>
831 IF AN$="I" THEN GOSUB 630:GOTO 800 <053>
832 IF LEFT$(AN$,3)="RUF" AND T2=1 THEN GOSUB 848
:GOSUB 400:GOTO 825 <231>
833 IF AN$="GIB ZAUBERSTAB" AND T2=1 THEN GOSUB
2280:GOSUB 2290:GOTO 825 <137>
834 GOSUB 1022 <075>
835 GOTO 825 <151>
848 GOSUB 500:SYS PR,0,22,"DER GUTE GEIST HAT
SCHON AUF DICH" <110>
849 SYS PR,0,23,"GEWARTET !":RETURN <035>
850 PRINT"(CLR,2DOWN,RIGHT)DU WURDEST IN DEM
DICHTEN WALD VON DEN" <061>
851 PRINT"(DOWN,RIGHT)KOBOLDEN DES ZAUBERERS
ERWARTET UND IN" <041>
852 PRINT"(DOWN,RIGHT)EINEN STEINBLOCK VERWANDE
LT !":GOSUB 400:RETURN <042>
860 PRINT"(CLR,2DOWN,RIGHT)AUS DEM NICHTS
<2SPACE>TAUCHT PLOETZLICH<2SPACE>EIN" <255>
861 PRINT"(RIGHT,DOWN)GESPENST<2SPACE>AUF UND
GIBT DIR EINE<2SPACE>ROLLE" <057>
862 PRINT"(RIGHT,DOWN)AUF DER EIN<2SPACE>
ZAUBERWORT STEHT. ALS GE-" <059>
863 PRINT"(RIGHT,DOWN)GENLEISTUNG VERLANGT DAS
GESPENST, DAS" <099>
864 PRINT"(RIGHT,DOWN)DU<2SPACE>
SEINEN ZAUBERSTAB<2SPACE>ZURUECKBRINGST,"
<090>
<042>
865 PRINT"(RIGHT,DOWN)DEN DER ZAUBERER IHM GEST
OLEN HAT." :HA$(AB)="ZAUBERWORT" <145>
866 AB=AB+1:GOSUB 1026:GOSUB 400:GOTO 800 <062>
870 SYS PR,16,11,"XXXXXXXX" <177>
871 SYS PR,15,12,"X<6SPACE>X" <214>
872 SYS PR,15,13,"X<2SPACE,RVSON>X<RVOFF,
2SPACE>X" <199>
873 SYS PR,15,14,"X<2SPACE,RVSON>X<RVOFF,
2SPACE>X" <137>
874 SYS PR,15,15,"X<RVSON>X<4SPACE>X<RVOFF>X"
<219>
875 SYS PR,15,16,"X<6SPACE>X" <161>
876 SYS PR,13,17,"X<6SPACE>X<RVFF" <122>
877 SYS PR,13,18,"{SPACE,RVSON}<6SPACE>X<RVFF,
SPACE>" <113>
878 SYS PR,12,19,"(RVSON)XXXXXXXXXXXXX<RVFF)"
<107>
879 SYS PR,12,20,"(RVSON)XXXXXXXXXXXXX<RVFF)"
<034>
880 IB=1:RETURN <186>
900 PRINT"(CLR)":FOR A=8 TO 30 STEP 11
:SYS PR,A,2,"(RVSON,2SPACE,RVOFF)":NEXT <004>
901 FOR A=3 TO 5:C=7:FOR D=C TO 29 STEP 11
:SYS PR,D,A,"(RVSON,4SPACE,RVOFF)":NEXT:NEXT
<095>
902 SYS PR,17,9,"(RVSON)XXXXXXXX<RVFF)" <102>
903 SYS PR,16,10,"(RVSON)XXXXXXXX<RVFF)" <018>
904 FOR A=11 TO 16:SYS PR,16,A,"(RVSON)XXXXXXXX
(RVOFF)":NEXT <198>
905 FOR A=14 TO 25:SYS PR,A,17,"(RVSON)X<RVFF)"
:NEXT <094>
906 FOR A=13 TO 26:SYS PR,A,18,"(RVSON)X<RVFF)"
:NEXT <096>
907 FOR A=0 TO 38:SYS PR,A,19,"X":NEXT <161>
908 FOR A=12 TO 27:SYS PR,A,19,"(RVSON)X<RVFF)"
:NEXT <099>
910 GOSUB 1023 <228>
911 IF AN$="S" THEN 300 <083>
912 IF AN$="I" THEN GOSUB 630:GOTO 900 <057>
913 IF AN$="W" THEN 950 <100>
914 IF AN$="O" THEN 1150 <134>
940 GOSUB 1022 <001>

```

```

941 GOTO 910
950 PRINT"(CLR)":FOR A=17 TO 28 STEP 11
:SYS PR,A,2,"(RVSON,SPACE,RVOFF)":NEXT <109>
951 FOR A=3 TO 5:FOR C=16 TO 27 STEP 11
:SYS PR,C,A,"(RVSON,3SPACE,RVOFF)":NEXT:NEXT
<075>
952 FOR A=3 TO 7:SYS PR,4,A,"(RVSON,3SPACE,
RVOFF)":NEXT:SYS PR,0,6,"X" <202>
953 FOR A=0 TO 6:SYS PR,3,A,"X":NEXT
:SYS PR,2,3,"X":SYS PR,1,4,"XX"
:SYS PR,0,5,"XXX" <060>
954 SYS PR,3,7,"X<RVSON,3SPACE,RVOFF>X"
:SYS PR,2,8,"XXXXXXXX":SYS PR,1,9,"XXXXX(RVSON)
X<SPACE,RVOFF>XXX" <051>
955 SYS PR,0,10,"XXXXX(RVSON)X<3SPACE,RVOFF>XXX"
:SYS PR,0,11,"XXXXX":SYS PR,0,12,"XXXX" <143>
956 SYS PR,0,13,"XX":SYS PR,0,14,"X":A=7
:FOR C=11 TO 17:SYS PR,A,C,"X<RVSON,SPACE,
RVOFF>XXX":A=A+1 <024>
957 NEXT:SYS PR,14,18,"X<RVSON,SPACE,RVOFF>XXX"
:FOR A=12 TO 18:SYS PR,3,A,"X":NEXT <105>
958 A=2:FOR C=19 TO 21:SYS PR,A,C,"X":A=A-1:NEXT
<161>
959 FOR A=3 TO 38:SYS PR,A,19,"X":NEXT
:SYS PR,15,19,"X<RVSON,SPACE,RVOFF>X"
:SYS PR,5,14,"(GREEN,RVSON)X<RVFF,LIG.BLUE>"
<202>
960 SYS PR,4,15,"(RED)X<LIG.BLUE>X<RED>X<LIG.BLUE>":SYS PR,4,16,"(RED)X<2SPACE>X<LIG.BLUE>"
<203>
961 GOSUB 981:IF T3=1 THEN GOSUB 500:GOSUB 1051
<121>
962 GOSUB 1023 <024>
963 IF AN$="O" THEN 900 <137>
964 IF AN$="I" THEN GOSUB 630:GOTO 950 <114>
965 IF AN$="BEWEGE HEBEL" THEN GOTO 983 <223>
966 IF AN$="GEH TREPPE" OR AN$="H" THEN 1100 <171>
979 GOSUB 1022 <040>
980 GOTO 962 <001>
981 SYS PR,0,22,"LINKER TEIL DES BURGHOFES.
UNTER DER" <127>
982 SYS PR,0,23,"TREPPE IST EIN HEBEL ANGEBRACH
T .":GOSUB 400:RETURN <146>
983 SYS PR,0,21,"UNTER DIR OEFFNETE SICH EINE
<2SPACE>FALLTUER" <213>
984 SYS PR,0,22,"UND DU BIST IN EINE GRUBE BEFA
LLEN UND" <123>
985 SYS PR,0,23,"VON<2SPACE>KROKODILEN<2SPACE>
GEFRESSEN<2SPACE>WORDEN !!!":GOTO 450 <142>
1000 REM * AUFBAU GRUNDRUM * <055>
1001 FOR A=0 TO 3:SYS PR,A,A,"X":NEXT:C=20
:FOR A=0 TO 3:SYS PR,A,C,"X":C=C-1:NEXT <152>
1002 C=38:FOR A=0 TO 3:SYS PR,C,A,"X":C=C-1:NEXT
<160>
1003 C=17:FOR A=35 TO 38:SYS PR,A,C,"X":C=C+1
:NEXT <012>
1004 FOR A=4 TO 34:SYS PR,A,3,"X":NEXT
:FOR A=4 TO 16:SYS PR,4,A,"X":NEXT <215>
1005 FOR A=4 TO 16:SYS PR,34,A,"X":NEXT
:FOR A=4 TO 34:SYS PR,A,17,"X":NEXT:RETURN
<006>
1006 REM * LOCH IN DER DECKE * <200>
1007 FOR A=15 TO 23:SYS PR,A,0,"X":NEXT
:SYS PR,15,1,"XXXXXXXXXX":RETURN <032>
1008 FOR A=15 TO 23:SYS PR,A,20,"X":NEXT
:SYS PR,15,19,"XXXXXXXXXX":RETURN <213>
1009 FOR A=1 TO 19 STEP 2:SYS PR,18,A,"X<RVFF"
:FOR A=2 TO 18 STEP 2:SYS PR,18,A,"X" <113>
1010 NEXT:RETURN <063>
1011 REM * TUER LINKS * <154>
1012 SYS PR,0,5,"XX":SYS PR,0,6,"X X"
:SYS PR,0,7,"XX":FOR A=8 TO 16
:SYS PR,0,A,"X" <204>
1013 NEXT:SYS PR,0,17,"XXXX":SYS PR,0,18,"X
<2SPACE>":SYS PR,0,19,"X":RETURN <058>
1014 SYS PR,37,5,"XX":SYS PR,36,6,"X X"
:SYS PR,36,7,"XX":FOR A=8 TO 16
<146>
1015 SYS PR,36,A,"X X":NEXT:SYS PR,36,17,"X<RVFF"
:SYS PR,36,18,"<2SPACE>X" <218>
1016 SYS PR,37,19,"X":RETURN <083>
1017 REM * TUER IM HINTERGRUND * <255>
1018 FOR A=16 TO 22:SYS PR,A,6,"X":NEXT
:SYS PR,15,7,"XXXXX" <220>
1019 SYS PR,15,8,"X XXXX X":FOR A=9 TO 15
:SYS PR,15,A,"X X<3SPACE>X X":NEXT <024>
1020 SYS PR,17,14,"XXXXXXXX":SYS PR,15,16,"XX
<5SPACE>X":FOR A=16 TO 22 <140>
1021 SYS PR,A,17,"X":NEXT:RETURN <053>

```

```

1022 GOSUB 500:SYS PR,0,22,"DAS GEHT NICHT !!"
:GOSUB 400:RETURN <212>
1023 GOSUB 500:AN$="":INPUT"(ZUP)BEFEHL :";AN$
:RETURN <194>
1024 REM * VERSCHLOSSENE N-TUER * <134>
1025 FOR A=7 TO 16:SYS PR,16,A,"(RVSON)BBBBBB
(RVOFF)":NEXT:RETURN <027>
1026 FOR A=1 TO AB-1:IF HA$(A)=HA$(AB)THEN AB=A
B-1 <032>
1027 NEXT:RETURN <081>
1028 HA=0:FOR A=1 TO AB:IF HA$(A)=BZ$THEN HA=1
<002>
1029 NEXT:RETURN <083>
1030 SYS PR,0,22,"IN(2SPACE)EINER(2SPACE)
FELSSPALTE(2SPACE)LIEGT(2SPACE)EIN" <244>
1031 SYS PR,0,23,"ALTER(2SPACE)SCHLUESSEL !"
:GOSUB 400:RETURN <095>
1032 GOSUB 500:SYS PR,0,22,"OK.":GOSUB 400
:RETURN <239>
1033 HA$(AB)="SCHLUESSEL-1":AB=AB+1:GOSUB 1026
:GOSUB 1032:RETURN <143>
1034 SYS PR,1,5,"(RVSON)A(RVOFF)"
:SYS PR,1,6,"(RVSON)B(RVOFF)":FOR A=7 TO 17
:SYS PR,1,A,"(RVSON)A(RVOFF)":NEXT <118>
1035 SYS PR,1,18,"(RVSON)B(RVOFF)A"
:SYS PR,1,19,"A":RETURN <014>
1036 SYS PR,22,13,"(RED)T(LIG.BLUE)"
:SYS PR,22,14,"A":SYS PR,22,15,"B":RETURN
<221>
1037 BZ$="FACKEL":GOSUB 1028
:IF HA=1 THEN FOR A=13 TO 15
:SYS PR,22,A,"(2SPACE)":NEXT <092>
1038 RETURN <160>
1039 SYS PR,0,22,"IN DER WAND STECKT EINE FACKE
L !":GOSUB 400:RETURN <036>
1040 HA$(AB)="FACKEL":AB=AB+1:GOSUB 1026:RETURN
<086>
1041 GOSUB 500:SYS PR,0,22,"DIESE TUER FUEHRTE
IN DEN BURGGABEN, " <067>
1042 SYS PR,0,23,"DU BIST ERSTOFFEN !":GOSUB 400
:GOTO 450 <207>
1043 GOSUB 500:SYS PR,0,22,"IM SCHRANK LIEGEN
ZUENDHOELZER !":GOSUB 400:RETURN <070>
1044 HA$(AB)="ZUENDHOELZER":AB=AB+1:GOSUB 1026
:RETURN <083>
1045 GOSUB 500:SYS PR,0,22,"IN DER WAND IST
EIN LOCH !":GOSUB 400:RETURN <227>
1046 GOSUB 500:SYS PR,0,22,"IN DEM LOCH LIEGT
EIN ALTER SCHLUESSEL" <105>
1047 GOSUB 400:RETURN <004>
1048 HA$(AB)="SCHLUESSEL-2":AB=AB+1:GOSUB 1026
:GOSUB 1032:RETURN <159>
1049 SYS PR,25,14,"(10SPACE)"
:SYS PR,25,15,"(10SPACE)":RETURN <200>
1050 HA$(AB)="ZAUBERSCHWERT":AB=AB+1:GOSUB 1026
:GOSUB 1049:GOSUB 1032:RETURN <197>
1051 SYS PR,0,22,"DER WIND HAT DIE FACKEL AUSGE
BLASEN !":T3=0:GOSUB 400:RETURN <046>
1100 PRINT(CLR):GOSUB 1000:GOSUB 1006
:GOSUB 1008:GOSUB 1009:GOSUB 1014 <132>
1101 SYS PR,0,22,"DU BIST IM TURM !":GOSUB 400
:BZ$="FACKEL":GOSUB 1028:T1=HA <052>
1102 BZ$="ZUENDHOELZER":GOSUB 1028:T2=HA <052>
1105 GOSUB 1023 <168>
1106 IF AN$="S"THEN 950 <034>
1107 IF AN$="R"AND T3=1 THEN 1180 <103>
1108 IF AN$="I"THEN GOSUB 630:GOTO 1100 <039>
1109 IF AN$="H"THEN 1400 <065>
1110 IF AN$="O"THEN 1500 <074>
1111 IF AN$="ZUENDE FACKEL"AND T1=1 AND T2=1 TH
EN T3=1:GOSUB 1032:GOTO 1105 <087>
1120 GOSUB 1022 <182>
1121 GOTO 1105 <181>
1150 PRINT(CLR):FOR A=0 TO 35:SYS PR,A,19,"Y"
:NEXT:C=19:FOR A=36 TO 38:SYS PR,A,C,"A"
<142>
1151 C=C+1:NEXT:FOR A=0 TO 18:SYS PR,35,A,"A"
:NEXT <142>
1152 FOR A=9 TO 23 STEP 14:SYS PR,A,2,"(RVSON,
SPACE,RVOFF)":NEXT:FOR A=3 TO 5
:FOR C=8 TO 22 STEP 14 <021>
1153 SYS PR,C,A,"(RVSON,3SPACE,RVOFF)":NEXT:NEXT
:SYS PR,36,3,"A":SYS PR,36,4,"AA" <051>
1154 SYS PR,37,5,"AAA":SYS PR,38,6,"AA"
:SYS PR,32,7,"AAAA":C=32:FOR A=8 TO 10 <155>
1155 SYS PR,C,A,"AAAA":C=C+1:NEXT
:SYS PR,35,11,"AAAA":SYS PR,36,12,"AAA" <210>
1156 SYS PR,37,13,"AAA":SYS PR,38,14,"AA" <215>
1157 FOR A=11 TO 18:SYS PR,15,A,"(RVSON)BBBBB
(RVOFF)":NEXT:GOSUB 1036:GOSUB 1037 <162>
1158 SYS PR,0,22,"RECHTER TEIL DES BURGHOFES
!":GOSUB 400 <094>
1160 GOSUB 1023 <223>
1161 IF AN$="W"THEN 900 <088>
1162 IF AN$="I"THEN GOSUB 630:GOTO 1150 <098>
1163 IF AN$="SIEH WAND"AND HA=0 THEN GOSUB
:GOTO 1160 <188>
1164 IF AN$="NIMM FACKEL"AND HA=0 THEN GOSUB 10
40:GOSUB 1037:GOSUB 1032:GOTO 1160 <088>
1169 GOSUB 1022 <231>
1170 GOTO 1160 <231>
1180 PRINT(CLR):GOSUB 1000:GOSUB 1006
:GOSUB 1014 <179>
1181 SYS PR,0,22,"DIES IST DER KELLERRAUM IM
TURM !":GOSUB 400 <123>
1182 GOSUB 1023 <245>
1183 IF AN$="O"THEN 1200 <144>
1184 IF AN$="H"THEN SYS PR,0,22,"DAS LOCH IST
ZU HOCH !":GOSUB 400:GOTO 1182 <045>
1185 IF AN$="I"THEN GOSUB 630:GOTO 1180 <124>
1189 GOSUB 1022 <251>
1190 GOTO 1182 <255>
1200 PRINT(CLR):GOSUB 1000:GOSUB 1011
:GOSUB 1014:GOSUB 1018 <084>
1205 GOSUB 1023 <012>
1206 IF AN$="W"THEN 1180 <182>
1207 IF AN$="N"THEN 1230 <170>
1208 IF AN$="O"THEN 1260 <175>
1209 IF AN$="I"THEN GOSUB 630:GOTO 1200 <141>
1219 GOSUB 1022 <025>
1220 GOTO 1205 <025>
1230 PRINT(CLR):GOSUB 1000:GOSUB 1011
:GOSUB 1014:GOSUB 1018:GOSUB 1024:GOSUB 1034
<143>
1231 T1=0:BZ$="SCHLUESSEL-1":GOSUB 1028
:IF HA=1 THEN T1=1:GOSUB 1011 <223>
1232 T2=0:BZ$="SCHLUESSEL-2":GOSUB 1028
:IF HA=1 THEN T2=1:GOSUB 1018 <234>
1235 GOSUB 1023 <042>
1236 IF AN$="S"THEN 1200 <201>
1237 IF AN$="I"THEN GOSUB 630:GOTO 1230 <172>
1238 IF AN$="W"AND T1=1 THEN 1300 <231>
1239 IF AN$="O"THEN 1350 <206>
1240 IF AN$="N"THEN 1800 <206>
1249 GOSUB 1022 <055>
1250 GOTO 1235 <058>
1260 PRINT(CLR):GOSUB 1000:GOSUB 1011
:GOSUB 1018:BZ$="ZAUBERSCHWERT":GOSUB 1028
<110>
1261 SYS PR,23,13,"LPPPPPPPPPPPP"
:SYS PR,22,14,"(2SPACE)PPPPPP(RED)LOP
(LIG.BLUE)A" <109>
1262 SYS PR,22,15,"(A)Y(10SPACE)Y(RVSON)Y(RVOFF,RED)
(10SPACE)Y":SYS PR,25,16,
"YYYYYYYYYYYYY" <152>
1263 SYS PR,23,17,"(A)Y(10SPACE)Y"
:SYS PR,24,18,"LPPPPPPPPPPPP" <045>
1264 IF HA=1 THEN GOSUB 1049:GOTO 1270 <122>
1265 SYS PR,0,22,"DORT LIEGT DAS ZAUBERSCHWERT,
NUR(2SPACE)EIN" <253>
1266 SYS PR,0,23,"WESEN MIT REINEM HERZEN DARF
ES TRAGEN.":GOSUB 400 <138>
1270 GOSUB 1023 <077>
1271 IF AN$="W"THEN 1200 <240>
1272 IF AN$="I"THEN GOSUB 630:GOTO 1260 <210>
1273 IF AN$="N"THEN 1350 <239>
1274 IF AN$="NIMM ZAUBERSCHWERT"AND HA=0 THEN G
OSUB 1050:GOSUB 1954:GOTO 1270 <135>
1280 GOSUB 1022 <087>
1281 GOTO 1270 <089>
1300 PRINT(CLR):GOSUB 1000:GOSUB 1014 <158>
1301 SYS PR,17,6,"PPPP":SYS PR,17,7,"(RVSON)Y
(RVOFF)Y(10SPACE)Y(RVSON)Y(RVOFF)"
:SYS PR,17,8,"(RVSON,SPACE,RVOFF)BBB(RVSON,
SPACE,RVOFF)" <205>
1302 SYS PR,17,9,"(RVSON)Y(3SPACE)Y(RVOFF)"
:SYS PR,22,15,"PPPP" <203>
1303 SYS PR,12,16,"YYYYYYYYYYYYY(4SPACE)Y"
:SYS PR,11,17,"(10SPACE)YYYYY" <175>
1304 SYS PR,11,18,"YYYYYYYYYYYYYYYYY"
:SYS PR,11,19,"(RVSON)Y(RVOFF)YYYYYYYYYYYYYYYYY
(RVSON)Y(RVOFF)" <091>
1305 SYS PR,8,10,"(RVSON)BB(RVOFF)" <002>
1307 SYS PR,0,22,"DAS VERLIES !":GOSUB 400 <042>

```

Listing zu »Niemandland« (Fortsetzung)

```

1308 BZ$="SCHLUESSEL-2":GOSUB 1028 <195>
1310 GOSUB 1023 <118>
1311 IF AN$="0"THEN 1230 <020>
1312 IF AN$="I"THEN GOSUB 630:GOTO 1300 <214>
1313 IF AN$="SIEH WAND"THEN GOSUB 1045:GOTO 1310
      <051>
1314 IF AN$="SIEH LOCH"AND HA=0 THEN GOSUB 1046
      :GOTO 1310 <075>
1315 IF AN$="NIMM SCHLUESSEL"AND HA=0 THEN GOSUB
      B 1040:GOTO 1310 <043>
1320 GOSUB 1022 <127>
1321 GOTO 1310 <124>
1350 PRINT {CLR}:GOSUB 1000:GOSUB 1011 <205>
1351 SYS PR,15,6,"{RVSON,BROWN}$(7SPACE)$(RVOFF)
      "{SYS PR,15,7,"{RVSON}YYYYYYY$(RVOFF)$(
      (LIG.BLUE)" <055>
1352 FOR A=0 TO 18:SYS PR,15,A,"{SPACE,RVSON,
      RED,SPACE}$(RVOFF,3SPACE,RVSON,SPACE}$(RVOFF,
      LIG.BLUE)":NEXT <243>
1353 SYS PR,17,8,"{GREY 2,RVSON,3SPACE,RVOFF}$(
      :SYS PR,17,9,"{RVSON,2SPACE,RVOFF}$(
      :SYS PR,17,10,"{RVSON,SPACE,RVOFF}$( <099>
1354 SYS PR,17,11,"$(LIG.BLUE)"
      :SYS PR,17,16,"(LIG.RED,RVSON,SPACE,RVOFF,
      2SPACE,RVSON,SPACE,RVOFF)"
      :SYS PR,17,17,"{RVSON,4SPACE,RVOFF}" <009>
1355 SYS PR,17,18,"{RVSON,4SPACE,RVOFF,LIG.BLUE)"
      :SYS PR,15,18,"{BROWN}$(SYS PR,23,17,"P"
      <153>
1356 SYS PR,22,18,"{RED}$(BROWN,RVSON)$(RVOFF)"
      :SYS PR,14,19,"{RVSON}$(TTTTTTTTT)$(RVOFF)$(
      <152>
1358 SYS PR,0,22,"(LIG.BLUE)"
      IN DIESER FOLTERKAMMER STEHT EINE " <014>
1359 SYS PR,0,23,"GILLOUTINE !!":GOSUB 400 <138>
1360 GOSUB 1023 <168>
1361 IF AN$="S"THEN 1260 <077>
1362 IF AN$="W"THEN 1230 <079>
1363 IF AN$="I"THEN GOSUB 630:GOTO 1350 <046>
1370 GOSUB 1022 <177>
1371 GOTO 1360 <179>
1400 PRINT {CLR}:GOSUB 1000:GOSUB 1014
      :GOSUB 1006:GOSUB 1008:GOSUB 1009 <177>
1402 SYS PR,0,22,"DIESER RAUM BEFINDET SICH
      IM ERSTEN " <219>
1403 SYS PR,0,23,"STOCKWERK DES TURMES !"
      :GOSUB 400 <018>
1405 GOSUB 1023 <213>
1406 IF AN$="R"THEN 1100 <114>
1407 IF AN$="I"THEN GOSUB 630:GOTO 1400 <086>
1408 IF AN$="H"THEN 1450 <114>
1409 IF AN$="0"THEN 2000 <114>
1420 GOSUB 1022 <227>
1421 GOTO 1405 <229>
1450 PRINT {CLR}:FOR A=9 TO 13:FOR C=8 TO 30
      :SYS PR,C,A,"{RVSON,SPACE,RVOFF)":NEXT:NEXT
      <223>
1451 SYS PR,6,5,"{RVSON}$(2SPACE)$(RVOFF,2SPACE,
      RVSON)$(4SPACE)$(RVOFF,2SPACE,RVSON)$(4SPACE)
      $(RVOFF,2SPACE,RVSON)$(3SPACE)$(RVOFF)" <012>
1452 SYS PR,5,6,"{RVSON}$(40)$(SPACE,RVOFF,2SPACE,
      RVSON,SPACE)$(YY)$(SPACE,RVOFF,2SPACE,RVSON,
      SPACE)$(YY)$(SPACE,RVOFF,2SPACE,RVSON,SPACE)
      $(YY)$(RVOFF)" <230>
1453 SYS PR,4,7,"{RVSON}$(L)$(RVSON)$(2SPACE)$(M)$(2SPACE)
      $(RVSON)$(2SPACE)$(RVSON)$(2SPACE)$(RVSON)$(RVSON)$(RVOFF)"
      <053>
1454 SYS PR,4,8,"{RVSON}$(T)$(RVSON)$(4SPACE)$(TTTT)
      (4SPACE)$(TTTT)$(2SPACE)$(RVSON)$(RVOFF)" <095>
1455 SYS PR,4,9,"{RVSON}$(RVSON)$(RVOFF)"
      :SYS PR,31,9,"{RVSON}$(RVSON)$(RVOFF)"
      :SYS PR,1,10,"{RVSON}$(L)$(RVSON)$(2SPACE)$(RVSON)$(
      <092>
1456 SYS PR,31,10,"{RVSON}$(RVSON)$(2SPACE)$(RVSON)$(RVOFF)"
      :SYS PR,0,11,"{RVSON}$(RVSON)$(3SPACE)$(RVSON)$(RVOFF)"
      :SYS PR,31,11,"{RVSON}$(RVSON)$(3SPACE)$(RVSON)$(RVOFF)"
      <180>
1457 SYS PR,0,12,"{RVSON}$(RVSON)$(5SPACE)$(RVSON)$(RVOFF)"
      :SYS PR,31,12,"{RVSON}$(RVSON)$(5SPACE)$(RVSON)$(RVOFF)"
      :SYS PR,0,13,"{RVSON}$(RVSON)$(5SPACE)$(RVSON)$(RVOFF)"
      <009>
1458 SYS PR,31,13,"{RVSON}$(RVSON)$(5SPACE)$(RVSON)$(RVOFF)"
      :SYS PR,0,14,"{RVSON}$(RVSON)$(5SPACE)$(RVSON)$(RVOFF)"
      :SYS PR,32,14,"{RVSON}$(RVSON)$(5SPACE)$(RVSON)$(RVOFF)" <110>
1459 SYS PR,0,15,"{RVSON}$(RVSON)$(5SPACE)$(RVSON)$(RVOFF)"
  
```

```

      :SYS PR,33,15,"{RVSON,5SPACE,RVOFF}"
      :SYS PR,0,16,"{RVSON,4SPACE,RVOFF}$( <090>
1460 SYS PR,34,16,"{RVSON,4SPACE,RVOFF}"
      :SYS PR,0,17,"{RVSON,3SPACE,RVOFF}$(
      :SYS PR,35,17,"{RVSON,3SPACE,RVOFF}" <206>
1461 SYS PR,0,18,"{RVSON,2SPACE,RVOFF}$(
      :SYS PR,36,18,"{RVSON,2SPACE,RVOFF}"
      :SYS PR,0,19,"{RVSON,SPACE,RVOFF}$( <104>
1462 SYS PR,37,19,"{RVSON,SPACE,RVOFF}"
      :SYS PR,0,20,"$(SYS PR,38,20,"{RVSON}$(RVOFF)$(
      <021>
1463 SYS PR,0,22,"DU BIST GANZ OBEN AUF DEM
      TURM !":GOSUB 400 <237>
1464 IF T3=1 THEN GOSUB 1051 <173>
1465 GOSUB 1023 <017>
1466 IF AN$="R"THEN 1400 <177>
1467 IF AN$="I"THEN GOSUB 630:GOTO 1450 <151>
1480 GOSUB 1022 <031>
1481 GOTO 1465 <039>
1500 PRINT {CLR}:GOSUB 1000:GOSUB 1011
      :GOSUB 1014:GOSUB 1018 <129>
1502 SYS PR,13,16,"{RVSON}$(11SPACE)$(RVOFF)"
      :SYS PR,12,17,"{RVSON}$(13SPACE)$(RVOFF)"
      <027>
1503 FOR A=12 TO 26:SYS PR,A,18,"{RVSON}$(RVOFF)"
      :NEXT:SYS PR,13,19,"{RVSON}$(RVOFF)"
      :SYS PR,24,19,"{RVSON}$(RVOFF)" <005>
1504 SYS PR,13,20,"{RVSON,SPACE,RVOFF}"
      :SYS PR,25,20,"{RVSON,SPACE,RVOFF}"
      :SYS PR,0,22,"DER WARTESAAL !":GOSUB 400
      <215>
1510 GOSUB 1023 <062>
1511 IF AN$="W"THEN 1100 <224>
1512 IF AN$="I"THEN GOSUB 630:GOTO 1500 <192>
1513 IF AN$="0"THEN 1550 <227>
1514 IF AN$="N"THEN 1600 <223>
1515 IF AN$="S"THEN 900 <183>
1530 GOSUB 1022 <081>
1531 GOTO 1510 <080>
1550 PRINT {CLR}:GOSUB 1000:GOSUB 1011
      :BZ$="PRINZESSIN":GOSUB 1028:T1=HA <039>
1551 SYS PR,15,7,"{RED,RVSON}$(2SPACE)$(RVOFF,
      SPACE,RVSON)$(2SPACE)$(RVOFF)"
      :SYS PR,15,8,"{RVSON,9SPACE,RVOFF}" <178>
1552 SYS PR,15,9,"{RVSON,SPACE}$(+)(+)(SPACE,
      RVOFF)$(SYS PR,16,10,"{RVSON,7SPACE,RVOFF}"
      :SYS PR,16,11,"{RVSON,2SPACE}$(+)(2SPACE,
      RVOFF)" <029>
1553 SYS PR,14,12,"{RVSON}$(L)$(RVSON)$(RVOFF)"
      :SYS PR,14,13,"{RVSON,YELLOW}$(RED)$(7SPACE)
      $(YELLOW)$(RED,RVOFF)" <252>
1554 SYS PR,15,14,"{RVSON}$(TTTTTTTTT)$(RVOFF)"
      :SYS PR,15,15,"{RVSON,9SPACE,RVOFF}" <252>
1555 SYS PR,14,16,"{GREEN,RVSON}$(TTTTTTTTT)$(
      (RVOFF):SYS PR,13,17,"{RVSON}$(L)$(RVSON)$(RVOFF)"
      <058>
1556 SYS PR,12,18,"{RVSON}$(TTTTTTTTTTT)$(RVOFF)"
      :SYS PR,12,19,"{RVSON}$(TTTTTTTTTTTTTTT)$(RVOFF,
      LIG.BLUE)" <245>
1557 SYS PR,0,22,"DIES IST DER TRONSAAL !"
      :GOSUB 400 <135>
1558 BZ$="SIEGELRING":GOSUB 1028:T2=HA <072>
1560 GOSUB 1023 <113>
1561 IF AN$="W"THEN 1500 <023>
1562 IF AN$="I"THEN GOSUB 630:GOTO 1550 <248>
1563 IF AN$="S"THEN 1150 <022>
1564 IF AN$="SETZE PRINZESSIN"AND T1=1 THEN GOS
      UB 2515:GOTO 1560 <157>
1565 IF AN$="DREH SIEGELRING"AND T2=1 AND PS=1
      THEN GOTO 2600 <168>
1580 GOSUB 1022 <132>
1581 GOTO 1560 <136>
1600 PRINT {CLR}:GOSUB 1000:GOSUB 1011
      :GOSUB 1014:GOSUB 1018 <230>
1601 SYS PR,1,14,"{RVSON}$(SYS PR,1,15,"$(RVSON)$(
      :SYS PR,1,16,"{RVSON}$(RVSON)$(RVOFF)$(RVSON)"
      :SYS PR,1,17,"$(RVSON)$(RVOFF)$(RVSON)" <156>
1602 SYS PR,1,18,"{RVSON}$(RVSON)$(RVOFF)$(RVSON)"
      :SYS PR,1,19,"{RVSON}$(RVSON)$(RVOFF)$(RVSON)" <160>
1605 SYS PR,0,22,"VORDERER FLUR IM ERDGESCHOSS
      !":GOSUB 400 <213>
1607 GOSUB 1023 <160>
1608 IF AN$="S"THEN 1500 <066>
1609 IF AN$="I"THEN GOSUB 630:GOTO 1600 <035>
1610 IF AN$="0"THEN 1650 <070>
1611 IF AN$="N"THEN 1700 <066>
1612 IF AN$="W"THEN 2150 <076>
  
```

```

1620 GOSUB 1022:GOTO 1607 <061>
1650 PRINT<CLR>:GOSUB 1000:GOSUB 1008 <168>
:GOSUB 1011:GOSUB 1014:GOSUB 1018 <205>
1652 GOSUB 1023 <116>
1653 IF AN$="W" THEN 1600 <085>
1654 IF AN$="I" THEN GOSUB 630:GOTO 1650 <109>
1655 IF AN$="O" THEN 1041 <117>
1656 IF AN$="N" THEN 1850 <118>
1657 IF AN$="R" THEN 1900 <121>
1680 GOSUB 1022:GOTO 1652 <185>
1700 PRINT<CLR>:GOSUB 1000:GOSUB 1011 <063>
:GOSUB 1014 <017>
1719 SYS PR,0,22,"HINTERER FLUR IM ERDGESCHOSS <180>
!":GOSUB 400 <149>
1720 GOSUB 1023 <192>
1721 IF AN$="S" THEN 1600 <186>
1722 IF AN$="I" THEN GOSUB 630:GOTO 1700 <177>
1723 IF AN$="W" THEN 1750 <097>
1724 IF AN$="O" THEN 1850 <175>
1740 GOSUB 1022:GOTO 1720 <180>
1750 PRINT<CLR>:GOSUB 1000:GOSUB 1014 <104>
1751 SYS PR,1,10,"{GREEN,RVSON}&{RVOFF}" <104>
:SYS PR,0,11,"{RVSON}&{RVOFF}" <164>
:SYS PR,0,12,"{RVSON}&{RVOFF}" <104>
1752 SYS PR,0,13,"{RVSON,SPACE}&{RVOFF}" <104>
:SYS PR,0,14,"{RVSON,SPACE}&{RVOFF}" <104>
:SYS PR,0,15,"{RVSON,SPACE}&{RVOFF}" <104>
1753 SYS PR,0,16,"{RVSON,SPACE}&{RVOFF}" <104>
:SYS PR,0,17,"{RVSON,SPACE}&{RVOFF}" <104>
:SYS PR,0,18,"{RVSON,SPACE}&{RVOFF}" <104>
1754 SYS PR,0,19,"{RVSON,SPACE}&{RVOFF}" <104>
:SYS PR,0,20,"{RVSON,SPACE}&{RVOFF}&{BROWN}" <104>
<217>
1755 FOR A=4 TO 29:SYS PR,A,14,"{RVSON,SPACE, <104>
RVOFF}:NEXT:FOR A=4 TO 30 <104>
:SYS PR,A,15,"{RVSON,SPACE,RVOFF}:NEXT <104>
1756 SYS PR,30,14,"{RVSON}&{RVOFF}" <104>
:SYS PR,31,15,"{RVSON}&{RVOFF}:FOR A=4 TO 31 <104>
:SYS PR,A,16,"{RVSON}&{RVOFF}:NEXT <104>
1757 SYS PR,7,17,"{RVSON}&{RVOFF}" <104>
:SYS PR,27,17,"{RVSON}&{RVOFF}" <104>
:SYS PR,7,18,"{RVSON,SPACE,RVOFF}" <104>
:SYS PR,27,18,"{RVSON,SPACE,RVOFF}" <104>
1758 SYS PR,8,17,"{RVSON}&{RVOFF}" <104>
:SYS PR,26,17,"{RVSON}&{RVOFF,LIG.BLUE}" <104>
<031>
1759 BZ$="ZUENDHOELZER":GOSUB 1028 <204>
1760 SYS PR,0,22,"DIES IST DIE KUECHE !" <154>
:GOSUB 400 <067>
1770 GOSUB 1023 <227>
1771 IF AN$="O" THEN 1700 <204>
1772 IF AN$="I" THEN GOSUB 630:GOTO 1750 <204>
1773 IF AN$="SIEH SCHRANK" AND HA=0 THEN GOSUB 1 <002>
043:GOTO 1770 <046>
1774 IF AN$="NIMM ZUENDHOELZER" AND HA=0 THEN GO <232>
SUB 1044:GOSUB 1032:GOTO 1770 <038>
1790 GOSUB 1022:GOTO 1770 <058>
1800 PRINT<CLR>:GOSUB 1000:GOSUB 1006 <058>
:GOSUB 1009 <183>
1805 SYS PR,0,22,"DIE LEITER FUEHRT IN DAS ERDG <108>
ESCHOSS !":GOSUB 400 <041>
1806 BZ$="SCHLUESSEL-2":GOSUB 1028 <241>
1810 GOSUB 1023 <013>
1811 IF AN$="S" AND HA=1 THEN 1230 <002>
1812 IF AN$="I" THEN GOSUB 630:GOTO 1800 <002>
1813 IF AN$="H" THEN 1850 <002>
1820 GOSUB 1022:GOTO 1810 <002>
1850 PRINT<CLR>:GOSUB 1000:GOSUB 1011 <083>
:GOSUB 1008 <007>
1855 SYS PR,0,22,"DAS LOCH FUEHRT IN DEN KELLER <047>
!":GOSUB 400 <212>
1860 GOSUB 1023 <173>
1861 IF AN$="S" THEN 1650 <208>
1862 IF AN$="R" THEN 1800 <208>
1863 IF AN$="I" THEN GOSUB 630:GOTO 1850 <204>
1864 IF AN$="W" THEN 1700 <204>
1870 GOSUB 1022:GOTO 1860 <204>
1900 PRINT<CLR>:GOSUB 1000:GOSUB 1006 <204>
:GOSUB 1009 <204>
1903 C=38:FOR A=0 TO 20:SYS PR,C,A,"M":C=C-1 <204>
:NEXT:C=38:FOR A=4 TO 20:SYS PR,C,A,"M" <110>
1904 C=C-1:NEXT:C=38:FOR A=8 TO 20 <107>
:SYS PR,C,A,"M":C=C-1:NEXT <107>
1905 C=38:FOR A=12 TO 20:SYS PR,C,A,"M":C=C-1 <107>
:NEXT:C=38:FOR A=16 TO 20:SYS PR,C,A,"M" <107>
<214>
1906 C=C-1:NEXT:SYS PR,38,20,"M":C=29 <107>

```

```

:FOR A=10 TO 19:SYS PR,C,A,"M":C=C+1:NEXT <121>
1907 IF SR=1 THEN 1920 <000>
1908 FOR A=0 TO 5:SYS PR,14,A,"M":NEXT <012>
:SYS PR,5,5,"M":SYS PR,21,5,"M" <012>
1909 SYS PR,4,6,"M(2SPACE)M(2SPACE,RVSON)& <148>
{6SPACE}&{RVOFF,2SPACE}M(2SPACE)M" <148>
:SYS PR,3,7,"M(2SPACE)M(2SPACE,RVSON)&{8SPACE}& <148>
{RVOFF}M(2SPACE)M" <148>
1910 SYS PR,5,8,"M(2SPACE)M(RVSON)M MTTTTT M <232>
{RVOFF}M(2SPACE)M:SYS PR,4,9,"M(2SPACE)M <232>
{RVSON)M(6SPACE)M{RVOFF}M(2SPACE)M" <232>
1911 SYS PR,6,10,"M(2SPACE)&{RVSON}&{4SPACE}M <055>
{RVOFF}&{6SPACE}M:SYS PR,5,11,"M(4SPACE)& <055>
{RVSON)M(2SPACE)M{RVOFF}&{4SPACE}M" <055>
1912 SYS PR,11,12,"{RVSON,SPACE}&{4SPACE} <183>
RVOFF":SYS PR,11,13,"&{RVSON)M(2SPACE)M <183>
:SYS PR,12,14,"{RVSON}&{RVOFF}&{RVSON}T <203>
{RVOFF}" <203>
1913 SYS PR,12,15,"&{2SPACE}M" <173>
1918 SYS PR,0,22,"DU BIST INS NETZ EINER RIESIG <031>
EN SPINNE" <031>
1919 SYS PR,0,23,"GEFALLEN !!!":GOSUB 400 <024>
1920 BZ$="ZAUBERSCHWERT":GOSUB 1028:T1=HA <223>
:BZ$="SIEGELRING":GOSUB 1028:T2=HA <100>
1925 GOSUB 1023 <100>
1926 IF AN$="I" THEN GOSUB 630:GOTO 1900 <100>
1927 IF AN$="TOETE SPINNE" AND T1=0 THEN GOTO 19 <037>
50 <037>
1928 IF AN$="TOETE SPINNE" AND T1=1 THEN SR=1 <228>
:GOTO 1900 <228>
1929 IF AN$="SIEH NETZ" AND T2=0 THEN GOSUB 1952 <222>
:GOTO 1925 <222>
1930 IF AN$="NIMM SIEGELRING" AND SR=0 THEN GOSU <178>
B 1956:GOTO 1925 <178>
1931 IF AN$="NIMM SIEGELRING" AND SR=1 AND T2=0 <197>
THEN GOSUB 1957:GOTO 1900 <197>
1932 IF AN$="DREH SIEGELRING" AND T2=1 THEN GOSU <124>
B 1960:GOTO 1450 <124>
1945 GOSUB 1022:GOTO 1925 <134>
1950 GOSUB 500:SYS PR,0,22,"DU HATTEST NICHTS <073>
UM SIE ZU TOETEN," <073>
1951 SYS PR,0,23,"DAFUER HAT SIE DICH GEFRESSEN <107>
!!":GOSUB 400:GOTO 450 <107>
1952 GOSUB 500:SYS PR,0,22,"IM NETZ LIEGT DER <243>
SIEGELRING !":GOSUB 400:RETURN <243>
1954 GOSUB 500:SYS PR,0,22,"DAS ZAUBERSCHWERT <027>
KANN MAN NUR MIT DEM" <027>
1955 SYS PR,0,23,"SIEGELRING AKTIVIEREN !!!" <135>
:GOSUB 400:RETURN <135>
1956 GOSUB 500:SYS PR,0,22,"DIE SPINNE IST IM <052>
WEGE !":GOSUB 400:RETURN <052>
1957 HA$(AB)="SIEGELRING":AB=AB+1:GOSUB 1026 <190>
:GOSUB 1032:RETURN <190>
1960 PRINT<CLR>:SYS PR,1,1,"DER(2SPACE) <156>
SIEGELRING(2SPACE)VERSETZT(2SPACE)DICH <028>
(2SPACE)DURCH" <156>
1961 SYS PR,1,3,"SEINE(2SPACE)MAGISCHEN KRAEFTE <028>
AUF(2SPACE)DEN TURM" <028>
1962 SYS PR,1,5,"UND AKTIVIERE BLEICHZEITIG <255>
DAS ZAUBER-" <255>
1963 SYS PR,1,7,"SCHWERT !!":ZS=1:GOSUB 400 <113>
:RETURN <113>
2000 PRINT<CLR>:GOSUB 1000:GOSUB 1011 <119>
:GOSUB 1014:GOSUB 1018 <119>
2001 BZ$="FACKEL":GOSUB 1028:T1=HA <220>
:BZ$="ZUENDHOELZER":GOSUB 1028:T2=HA <220>
2002 SYS PR,0,22,"DER VORDERE FLUR IM ERSTEN <007>
STOCK !":GOSUB 400 <007>
2005 GOSUB 1023 <047>
2006 IF AN$="W" THEN 1400 <212>
2007 IF AN$="I" THEN GOSUB 630:GOTO 2000 <173>
2008 IF AN$="O" THEN 2050 <208>
2009 IF AN$="N" THEN 2100 <204>
2010 IF AN$="ZUENDE FACKEL" AND T1=1 AND T2=1 TH <221>
EN T3=1:GOSUB 1032:GOTO 2005 <221>
2030 GOSUB 1022:GOTO 2005 <209>
2050 PRINT<CLR>:GOSUB 1000:GOSUB 1011 <140>
2052 SYS PR,14,10,"{GREEN,RVSON}&{9SPACE}& <220>
{RVOFF,5SPACE,RVSON,BROWN}&{GREEN}&{3SPACE}& <220>
{RVOFF}" <220>
2053 SYS PR,13,11,"{RVSON}&{11SPACE}&{RVOFF, <066>
4SPACE,RVSON,BROWN}&{GREEN,RVOFF}&{RVSON}& <066>
{3SPACE}&{RVOFF}" <066>
2054 SYS PR,12,12,"{RVSON,BROWN}&{GREEN} <066>
TTTTTTTTTTTTT{BROWN}T{GREEN,RVOFF,3SPACE, <066>

```

RVSON,BROWN) (GREEN,RVDOFF,SPACE) (RVSON) (3SPACE) (RVDOFF)" <211>	{10SPACE} (RVDOFF,BROWN,RVSON) (RVDOFF)" <005>
2055 SYS PR,12,13,"{BROWN,RVSON} (RVDOFF,2SPACE) (7SPACE) (2SPACE,RVSON) (RVDOFF,3SPACE,RVSON) (RVDOFF,GREEN,2SPACE) (RVSON) (3SPACE) (RVDOFF)" <055>	2211 SYS PR,13,20,"{RVSON} (12SPACE) (RVDOFF,LIG.BLUE)":IF ZT=1 THEN 2217 <198>
2056 SYS PR,12,14,"{BROWN,RVSON} (RVDOFF,2SPACE) (7SPACE) (2SPACE,RVSON) (RVDOFF,3SPACE,RVSON) (RVDOFF,GREEN,3SPACE) (RVSON) (3SPACE,RVDOFF)" <090>	2212 SYS PR,31,7,"{RVSON,SPACE,RVDOFF}" :SYS PR,34,8,"{SYS PR,30,9,"{RED} (RVSON,2SPACE,RVDOFF) (LIG.BLUE,SPACE) (243>
2057 SYS PR,12,15,"{BROWN,RVSON} (RVDOFF,2SPACE) (7SPACE) (2SPACE,RVSON) (RVDOFF,3SPACE,RVSON) (RVDOFF,GREEN,4SPACE) (RVSON) (RVDOFF)" <204>	2213 SYS PR,30,10,"{RVSON} (RVDOFF,SPACE) (SYS PR,29,12,"{RVSON,SPACE,RVDOFF} (RVSON,SPACE,RVDOFF)" <047>
2058 SYS PR,12,16,"{BROWN,RVSON} (RVDOFF,GREEN,SPACE,RVSON) (9SPACE) (RVDOFF,SPACE,RVSON,BROWN) (GREEN,RVDOFF,3SPACE,RVSON,BROWN) (GREEN) (3SPACE) (BROWN) (GREEN,RVDOFF)" <074>	2214 SYS PR,28,13,"{SPACE,RVSON,2SPACE,RVDOFF}" :SYS PR,28,14,"{SPACE,RVSON,2SPACE,RVDOFF}" :SYS PR,29,15,"{RVSON,SPACE,RVDOFF} (200>
2059 SYS PR,12,17,"{BROWN,RVSON} (GREEN) (11SPACE) (BROWN) (GREEN,RVDOFF) (YYY (SPACE,RVSON) (3SPACE,BROWN) (255>	2215 SYS PR,29,16,"{RVSON} (2SPACE) (SYS PR,29,17,"{RVSON} (2SPACE) (SYS PR,29,18,"{RVSON} (2SPACE) (098>
2060 SYS PR,12,18,"{RVSON} (GREEN) (TTTTTTTTTTTTT (BROWN) (GREEN,RVDOFF,4SPACE) (RVSON) (2SPACE,BROWN) (GREEN)" <226>	2216 SYS PR,28,19,"{RVSON,2SPACE,RVDOFF,4SPACE,RVSON,2SPACE,RVDOFF}" <212>
2061 SYS PR,14,19,"{RVSON,BROWN} (RVDOFF)" :SYS PR,24,19,"{RVSON} (RVDOFF,GREEN)" :SYS PR,33,19,"{RVSON} (SPACE,BROWN) (GREEN,SPACE) (RVDOFF)" <233>	2217 SYS PR,0,22,"DIES IST DER SCHLAFRAUM DES ZAUBERERS !":GOSUB 400 <046>
2062 SYS PR,34,20,"{RVSON} (BROWN) (GREEN,2SPACE,RVDOFF)":SYS PR,35,21,"{RVSON} (RVDOFF)":IF T3=0 THEN GOTO 2250 <130>	2218 IF ZT=1 THEN SYS PR,0,23,"AUF DEM BODEN LIEGT DER TOTE ZAUBERER !":GOSUB 400 <148>
2065 SYS PR,0,22,"DIES IST DER SCHLAFRAUM DER KOBOLDE !":GOSUB 400 <226>	2219 IF ZT<>1 THEN SYS PR,0,23,"UND DER ZAUBERER IST AUCH HIER !":GOSUB 400 <156>
2070 GOSUB 1023 <113>	2220 GOSUB 1023 <007>
2071 IF AN\$="W" THEN 2000 <019>	2221 IF AN\$="W" THEN 2100 <170>
2072 IF AN\$="I" THEN GOSUB 630:GOTO 2050 <244>	2222 IF AN\$="I" THEN GOSUB 630:GOTO 2200 <135>
2090 GOSUB 1022:GOTO 2070 <016>	2224 IF AN\$="TOETE ZAUBERER" AND HA=1 AND ZS=1 THEN ZT=1:GOTO 2200 <230>
2100 PRINT (CLR)":GOSUB 1000:GOSUB 1014 :GOSUB 1018 <082>	2225 IF AN\$="TOETE ZAUBERER" AND ZS=0 THEN 2260 <125>
2102 SYS PR,0,22,"DIES IST DER MITTLERE FLUR !":GOSUB 400 <229>	2226 IF AN\$="SIEH ZAUBERER" AND ZT=1 THEN GOSUB 2265:GOTO 2220 <067>
2105 GOSUB 1023 <148>	2227 IF AN\$="NIMM ZAUBERSTAB" AND ZT=1 THEN GOSUB 2270:GOTO 2220 <219>
2106 IF AN\$="S" THEN 2000 <050>	2249 GOSUB 1022:GOTO 2220 <172>
2107 IF AN\$="I" THEN GOSUB 630:GOTO 2100 <019>	2250 PRINT (CLR,DOWN,2RIGHT) DIE KOBOLDE DES ZAUBERERS HABEN (2SPACE) DICH " <100>
2108 IF AN\$="N" THEN 2150 <053>	2251 PRINT (2RIGHT,DOWN) UEBERFALLEN UND GETOETE T. BENENKE DAS " <092>
2109 IF AN\$="O" THEN 2200 <051>	2252 PRINT (2RIGHT,DOWN) NAECHSTE (2SPACE) MAL, DAS DIE (2SPACE) KOBOLDE (2SPACE) KEIN " <030>
2145 GOSUB 1022:GOTO 2105 <070>	2253 PRINT (DOWN,2RIGHT) LICHT MOEGEN !!! " :GOSUB 400:GOTO 450 <070>
2150 PRINT (CLR)":GOSUB 1000:GOSUB 1011 :GOSUB 1014:BT\$="-----":GOSUB 1028 <103>	2260 PRINT (CLR,2DOWN,2RIGHT) DER ZAUBERER IST NUR MIT DEM AKTI-" <222>
2152 SYS PR,0,22,"DIES IST DER HINTERE FLUR !":GOSUB 400 <192>	2261 PRINT (DOWN,2RIGHT) VIERTEN ZAUBERSCHWERT ZU TOETEN ." <183>
2153 IF HA=1 AND ZL=0 THEN GOSUB 2500 <154>	2262 PRINT (2DOWN,2RIGHT) NUN HAT ER DICH GETOET ET !!! :GOSUB 400:GOTO 450 <238>
2155 GOSUB 1023 <198>	2265 GOSUB 500:SYS PR,0,22,"ER TRAEGT EINEN ZAUBERSTAB BEI SICH !":GOSUB 400 <012>
2156 IF AN\$="S" THEN 2100 <101>	2266 RETURN <112>
2157 IF AN\$="I" THEN GOSUB 630:GOTO 2150 <074>	2270 HA\$(AB)="ZAUBERSTAB":AB=AB+1:GOSUB 1026 :GOSUB 1032:RETURN <002>
2158 IF AN\$="W" THEN 2300 <109>	2280 FOR A=1 TO AB:IF HA\$(A)=G\$ THEN HA\$(A)="-----":GOSUB 1032 <174>
2159 IF AN\$="O" AND ZL=1 THEN 2400 <159>	2281 NEXT:RETURN <059>
2160 IF AN\$="O" AND ZL=0 THEN GOSUB 2505 :GOTO 2155 <194>	2290 GOSUB 500:SYS PR,0,22,"DER GEIST WIRD DIR NUN BEI DER ERFUEL-" <234>
2195 GOSUB 1022:GOTO 2155 <125>	2291 SYS PR,0,23,"LUNG DEINER AUFGABE BEHILFLICH SEIN !!!":GOSUB 400:RETURN <206>
2200 PRINT (CLR)":GOSUB 1000:GOSUB 1011 :BT\$="ZAUBERSCHWERT":GOSUB 1028 <141>	2300 PRINT (CLR)":GOSUB 1000:GOSUB 1014 <137>
2202 SYS PR,15,9,"{BROWN,RVSON} (8SPACE) (RVDOFF)":SYS PR,14,10,"{RVSON} (10SPACE) (RVDOFF)" <062>	2302 SYS PR,19,6,"{RVSON} (SYS PR,19,7,"{RVSON} (SYS PR,19,8,"{RVSON} (SYS PR,19,9,"{RVSON} (235>
2203 SYS PR,13,11,"{RVSON} (12SPACE) (RVDOFF)" :SYS PR,13,12,"{RVSON} (TTTTTTTTTTTTTT (RVDOFF)" <052>	2303 SYS PR,19,10,"{RVSON} (SYS PR,20,11,"{RVSON} (SYS PR,6,12,"{RVSON} (3SPACE) (RVDOFF)" <123>
2204 SYS PR,13,13,"{RVSON} (RVDOFF,4SPACE,RVSON) (RVDOFF,2SPACE,RVSON) (RVDOFF,4SPACE,RVSON) (RVDOFF)" <014>	2304 SYS PR,19,12,"{RVSON} (SYS PR,6,13,"{RVSON,5SPACE,RVDOFF)":SYS PR,18,13,"{RVSON} (2SPACE) (RVDOFF)" <054>
2205 SYS PR,13,14,"{RVSON} (RVDOFF,4SPACE,RVSON) (RVDOFF,2SPACE,RVSON) (RVDOFF,4SPACE,RVSON) (RVDOFF)" <207>	2305 SYS PR,6,14,"{RVSON,SPACE} (SPACE,RVDOFF)" :SYS PR,18,14,"{RVSON} (SYS PR,6,15,"{RVSON} (229>
2206 SYS PR,13,15,"{RVSON} (RVDOFF,3SPACE,GREEN,RVSON) (4SPACE) (RVDOFF,BROWN,3SPACE,RVSON) (RVDOFF)" <253>	2306 SYS PR,18,15,"{RVSON} (SYS PR,6,16,"{RVSON,SPACE} (TTT (SPACE,RVDOFF)":SYS PR,6,17,"{RVSON,5SPACE,RVDOFF)" <084>
2207 SYS PR,13,16,"{RVSON} (RVDOFF,3SPACE,GREEN,RVSON) (TTTTTT (RVDOFF,BROWN,3SPACE,RVSON) (RVDOFF)" <073>	2310 SYS PR,0,22,"DAS WC !":GOSUB 400 <153>
2208 SYS PR,13,17,"{RVSON} (RVDOFF,2SPACE,GREEN,RVSON) (TTTTTT (RVDOFF,BROWN,2SPACE,RVSON) (RVDOFF)" <211>	2315 GOSUB 1023 <103>
2209 SYS PR,13,18,"{RVSON} (RVDOFF,SPACE,GREEN,RVSON) (8SPACE) (RVDOFF,BROWN,SPACE,RVSON) (RVDOFF)" <003>	2316 IF AN\$="O" THEN 2150 <007>
2210 SYS PR,13,19,"{RVSON} (RVDOFF,GREEN,RVSON) (2317 IF AN\$="S" THEN 2350 <014>

```

:SYS PR,12,19,"(RVSON,2SPACE)TTTTTYYT
(2SPACE,RVOFF)" <237>
2354 SYS PR,12,20,"(RVSON,14SPACE,RVOFF)" <172>
2356 SYS PR,0,22,"DIES IST DER BADERAUM !"
:GOSUB 400 <134>
2360 GOSUB 1023 <140>
2361 IF AN$="N" THEN 2300 <048>
2362 IF AN$="I" THEN GOSUB 630:GOTO 2350 <026>
2370 GOSUB 1022:GOTO 2360 <043>
2400 PRINT (CLR):GOSUB 1000:GOSUB 1011
:BZ$="PRINZESSIN":GOSUB 1028 <130>
2402 SYS PR,15,9,"(BROWN,RVSON) (8SPACE) (RVOFF)
":SYS PR,14,10,"(RVSON) (10SPACE) (RVOFF)"
<007>
2403 SYS PR,13,11,"(RVSON) (12SPACE) (RVOFF)"
:SYS PR,13,12,"(RVSON) TTTTTTTTTTTTTT (RVOFF)"
<253>
2404 SYS PR,13,13,"(RVSON) (RVOFF,4SPACE,RVSON)
(RVOFF,2SPACE,RVSON) (RVOFF,4SPACE,RVSON) (RVOFF)"
<215>
2405 SYS PR,13,14,"(RVSON) (RVOFF,4SPACE,RVSON)
(RVOFF,2SPACE,RVSON) (RVOFF,4SPACE,RVSON) (RVOFF)"
<152>
2406 SYS PR,13,15,"(RVSON) (RVOFF,3SPACE,GREEN,
RVSON) (4SPACE) (RVOFF,BROWN,3SPACE,RVSON) (RVOFF)"
<198>
2407 SYS PR,13,16,"(RVSON) (RVOFF,3SPACE,GREEN,
RVSON) TTTTTT (RVOFF,BROWN,3SPACE,RVSON) (RVOFF)"
<018>
2408 SYS PR,13,17,"(RVSON) (RVOFF,2SPACE,GREEN,
RVSON) (4SPACE) (RVOFF,BROWN,2SPACE,RVSON) (RVOFF)"
<156>
2409 SYS PR,13,18,"(RVSON) (RVOFF,SPACE,GREEN,
RVSON) (8SPACE) (RVOFF,BROWN,SPACE,RVSON) (RVOFF)"
<204>
2410 SYS PR,13,19,"(RVSON) (RVOFF,GREEN,RVSON) (10SPACE)
(RVOFF,BROWN,RVSON) (RVOFF)" <206>
2411 SYS PR,13,20,"(RVSON) T (12SPACE) T (RVOFF,
LIG.BLUE)" <198>
2417 SYS PR,0,22,"DIES IST DER SCHLAFRAUM DER
PRINZESSIN":GOSUB 400 <055>
2418 IF HA=0 THEN SYS PR,0,23,"SELTSAM - SIE
IST NICHT ZU SEHEN !":GOSUB 400 <001>
2420 GOSUB 1023 <208>
2421 IF AN$="W" THEN 2150 <120>

```

```

2422 IF AN$="I" THEN GOSUB 630:GOTO 2400 <082>
2423 IF AN$="TASTE BETT" AND HA=0 THEN GOSUB 2510
:GOTO 2420 <005>
2424 IF AN$="NIMM KOERPER" AND GF=1 THEN GOSUB 2
512:GOTO 2420 <166>
2450 GOSUB 1022:GOTO 2420 <120>
2500 GOSUB 500:SYS PR,0,22,"DER GEIST LOEST
DEN ZAUBER AUF, DEN DER" <253>
2501 SYS PR,0,23,"ZAUBERER AUF DAS ZIMMER GELEG
T HATTE !":ZL=1 <101>
2502 GOSUB 400:RETURN <184>
2505 GOSUB 500:SYS PR,0,22,"AUF DEM ZIMMER LIEG
T EIN FLUCH DER ERST" <044>
2506 SYS PR,0,23,"AUFGELOEST WERDEN MUSS !":
:GOSUB 400:RETURN <209>
2510 GOSUB 500:SYS PR,0,22,"ICH SPUERE DIE FORM
EINES KOERPERS !":GF=1 <039>
2511 GOSUB 400:RETURN <193>
2512 HA$(AB)="PRINZESSIN":AB=AB+1:GOSUB 1026
:GOSUB 1032:RETURN <023>
2515 GOSUB 500:SYS PR,0,22,"DIE PRINZESSIN SITZ
T AUF DEM TRON !":GOSUB 400 <202>
2516 G$="PRINZESSIN":GOSUB 2280:PS=1:RETURN
<110>
2600 PRINT (CLR,DOWN) DIE PRINZESSIN (2SPACE)
ERWACHT UND IST (2SPACE) UEBER-" <031>
2602 PRINT (DOWN) GLUECKLICH OB DER RETTUNG IHRE
R (2SPACE) SELBST" <217>
2604 PRINT (DOWN) UND DER IHRES LANDES. NUN IST
NIEMANDS-" <163>
2606 PRINT (DOWN) LAND VON DEM TYRANNISCHEN ZAUB
ERER (2SPACE) BE-" <184>
2608 PRINT (DOWN) FREIT UND KANN WIEDER IN FRIED
EN LEBEN." <153>
2610 PRINT (DOWN) OFFENBAR (2SPACE) HAT DIE (2SPACE)
PRINZESSIN (2SPACE) EIN AUGE" <047>
2612 PRINT (DOWN) AUF DICH (2SPACE) GEWORFEN. NUN
LIEGT ES AN DIR" <023>
2614 PRINT (DOWN) IHR DEN HOF (2SPACE) ZU MACHEN,
DENN DAS (2SPACE) ABEN-" <140>
2616 PRINT (DOWN) TEUER IST HIER ZU ENDE !" <185>
2620 PRINT (SDOWN) NEUES SPIEL - TASTE DRUECKEN
!":POKE 198,0:WAIT 198,1:GOTO 6 <040>

```

Listing zu »Niemandland« (Schluß)

Der rasende Raider

Über Stock und Stein rast der »Raider« wie in einem Hindernislauf durch die Welt. Das Hüpfspiel läuft auf dem Commodore 64 mit Diskettenstation.

Der Hindernislauf des »Raiders« ist nicht einfach. Er muß über Löcher und rollende Steine springen und Angriffen eines feindlichen Ufos ausweichen. Die Geschwindigkeit, das heißt der Schwierigkeitsgrad, bestimmt der Spieler selbst. Dazu drückt er, während er das Titelbild auf dem Schirm sieht, die Taste F1 und wählt mit dem Joystick eine Geschwindigkeit zwischen »0« (schnell) und »9« (langsam) aus. Mit dem Feuerknopf geht's zurück zum Titelbild und mit Tastendruck ins Spiel.

Der »Raider« bewegt sich durch Links- oder Rechtsschwenken des Joysticks; mit Druck auf den Feuerknopf springt er. Punkte gibt es natürlich auch: Für das Überspringen eines Steins neun Punkte, für das Überwinden eines Lochs sechs Punkte und für das Ausweichen einer Bombe drei Punkte. Nach fünf Zeiteinheiten bekommt der Spieler einen Bonus von maximal 40 Punkten. Bei 300 Punkten erhält man einen »Raider« extra.

Das Programm »Raider« besteht aus fünf Teilen, die automatisch nachgeladen werden. Aus diesem Grund sollten die einzelnen Programmteile den Namen bekommen, der jeweils in der Programmzeile 2 steht. Der erste Teil ist der Lader. Er verschiebt den Basic-Anfang um 10 KByte nach hinten und lädt die Teile 2 und 3 nach. Diese enthalten in erster Linie die Grafik.

Der nächste Teil POKe die Maschinenroutinen ab der Adresse 50 000 in den Speicher. Das Hauptprogramm schließlich beinhaltet das Titelbild mit High-Score-Wertung, ruft die Maschinenroutinen auf und gibt an, ob und wieviele Raider noch zur Verfügung stehen.
(Harald Pacl/wg)

Listing zu »Lader Raider« (Teil 1)

```

1 REM <144>
2 REM *** LADER RAIDER *** <172>
3 REM <146>
10 POKE 53280,11:POKE 53281,0:POKE 792,193 <157>
15 PRINT CHR$(14);"(CLR,WHITE,12DOWN,9RIGHT)
...LOADING ( 90 SEC. )" <088>
20 PRINT (HOME,BLACK,3DOWN)LOAD"CHR$(34)"ZEICHE
N RAIDER"CHR$(34)",8" <142>
30 PRINT (4DOWN)RUN" <052>
40 PRINT (2DOWN)LOAD"CHR$(34)"SPRITES RAIDER"CH
R$(34)",8" <018>
50 PRINT (4DOWN)RUN (HOME)" <091>
60 POKE 198,4:POKE 631,13:POKE 632,13
:POKE 633,13:POKE 634,13 <199>
70 POKE 44,48:POKE 48*256,0:NEW <155>

```

Listing zu »Zeichen Raider« (Teil 2)

```

1 REM <144>
2 REM *** ZEICHEN RAIDER *** <074>
3 REM <146>
10 FOR I=49152 TO 49184:READ DC:POKE I,DC:NEXT
<010>
20 DATA 162,0,189,0,208,157,0,32,224,255,240,4,
232,76,2,192,173,4,192,201,223 <211>

```

```

30 DATA 208,1,96,238,4,192,238,7,192,76,0,192
   <213>
100 POKE 56334,PEEK(56334)AND 254
   :POKE 1,PEEK(1)AND 251 <071>
110 SYS 49152 <017>
120 POKE 1,PEEK(1)OR 4:POKE 56334,
   PEEK(56334)OR 1 <143>
130 POKE 53272,(PEEK(53272)AND 240)OR 8 <220>
135 PRINT CHR$(14)CHR$(8);" {UP}" <253>
140 READ A:IF A=-1 THEN END <015>
150 FOR J=0 TO 7:READ B:POKE 8192+A*8+J,B:NEXT
   :GOTO 140 <011>
1000 DATA 356,126,126,126,255,255,126,126,126,
   357,0,126,126,255,255,126,126,0 <097>
1010 DATA 358,0,0,126,255,255,126,0,0,359,0,0,0,
   255,255,0,0,0 <039>
1020 DATA 360,0,0,0,99,102,198,7,255,361,0,0,0,
   0,48,51,231,255 <111>
1030 DATA 362,0,96,101,54,102,219,243,255,363,0,
   16,98,99,198,134,207,255 <151>
1040 DATA 364,25,23,111,63,63,127,255,255,365,0,
   0,6,51,102,223,255,255 <031>
1050 DATA 366,152,240,224,230,251,255,255,255,
   367,0,0,0,16,56,16,0,0 <188>
1060 DATA 368,0,0,0,0,0,0,0,192,369,0,0,0,128,
   224,254,255,253 <090>
1070 DATA 370,0,64,249,255,255,189,127,255,371,
   0,0,0,0,15,31,29,63 <125>
1080 DATA 372,224,224,192,0,0,0,0,0,373,247,255,
   255,252,0,0,0,0 <206>
1090 DATA 374,191,255,255,126,0,0,0,0,375,31,31,
   15,0,0,0,0,0 <060>
1100 DATA 376,0,0,0,3,207,120,0,0,-1 <172>

```

Listing zu »Zeichen Raider« (Teil 2; Schluß)

```

1 REM <144>
2 REM *** SPRITES RAIDER *** <110>
3 REM <146>
5 V=53248:SI=54272 <159>
10 FOR I=0 TO 62:READ A:POKE 3456+I,A:NEXT <131>
20 FOR I=0 TO 62:READ A:POKE 3328+I,A:NEXT <139>
30 FOR I=0 TO 62:READ A:POKE 3200+I,A:NEXT <138>
40 FOR I=0 TO 62:READ A:POKE 3264+I,A:NEXT <158>
50 FOR I=0 TO 62:READ A:POKE 3392+I,A:NEXT <170>
60 FOR I=0 TO 62:READ A:POKE 3520+I,A:NEXT <173>
65 FOR I=0 TO 62:READ A:POKE 3584+I,A:NEXT <188>
67 FOR I=0 TO 62:READ A:POKE 3648+I,A:NEXT <191>
69 FOR I=0 TO 62:READ A:POKE 3712+I,A:NEXT <185>
70 FOR I=0 TO 62:READ A:POKE 3776+I,A:NEXT <196>
71 FOR I=0 TO 62:READ A:POKE 3840+I,A:NEXT <189>
72 FOR I=0 TO 62:READ A:POKE 3904+I,A:NEXT <191>
73 FOR I=0 TO 62:READ A:POKE 3968+I,A:NEXT <202>
75 POKE V+37,15:POKE V+38,14:POKE V+27,33
   :POKE V+23,0:POKE V+29,0:POKE V+28,22 <108>
80 POKE V+39,7:POKE V+40,8:POKE V+41,4
   :POKE V+42,1:POKE V+43,9:POKE V+44,10 <220>
85 POKE V+45,1:POKE V+16,0:POKE 2046,61 <118>
90 POKE 2040,55:POKE 2041,54:POKE 2042,51
   :POKE 2043,56:POKE 2044,57:POKE 2045,60 <055>
200 POKE SI+24,15:POKE SI,100:POKE SI+7,100
   :POKE SI+14,100 <011>
210 POKE SI+5,9:POKE SI+12,9:POKE SI+19,144
   :POKE SI+6,0:POKE SI+13,0:POKE SI+20,0 <195>
220 POKE SI+8,0:POKE SI+15,30 <089>
40000 DATA 0,0,0,0,0,0,0,84,0,0,85,0,1,85,64,1,
   169,64,2,169,64,10,41,80,10,169 <018>
40010 DATA 80,10,169,80,2,170,80,2,170,80,0,168,
   64,0,40,0,0,40,0,40,0 <191>
40020 DATA 0,255,0,3,255,192,3,255,192,15,215,
   240,15,215,240 <213>
40100 DATA 15,95,244,13,127,244,13,255,244,21,
   255,208,23,255,208,3,255,192 <238>
40110 DATA 3,255,192,2,170,128,2,170,0,2,138,0,
   2,138,0,10,10,0,10,10,169,10,10 <113>
40120 DATA 169,10,0,1,10,0,0,10,0,0,10,0,0,10,0,
   0,21,0,0,21,0,0 <095>
40200 DATA 15,95,240,15,95,240,15,127,240,13,
   127,240,5,255,192,7,255,192,7 <081>
40210 DATA 255,192,2,170,128,2,170,0,2,138,0,2,
   138,0,10,10,0,10,10,0,42,170,164 <010>
40220 DATA 42,170,164,0,10,4,0,10,0,0,10,0,0,10,
   0,0,21,0,0,21,0 <211>
40300 DATA 15,95,244,5,95,244,21,127,244,15,255,
   244,15,255,240,3,255,192 <089>
40310 DATA 3,255,192,2,170,128,2,170,0,2,170,0,

```

```

2,138,0,2,138,0,10,2,128,42,2,128 <171>
40320 DATA 40,2,128,10,0,160,10,0,160,2,128,160,
   5,64,40,5,64,84,0,0,84 <207>
40400 DATA 15,95,244,13,127,244,21,255,244,21,
   255,208,15,255,208,3,255,208 <025>
40410 DATA 3,255,192,2,170,0,2,170,0,2,170,0,42,
   138,0,170,138,128,160,2,133,160 <231>
40420 DATA 2,170,160,0,168,80,0,0,0,0,0,0,0,0,0,
   0,0,0,0,0,0,0 <148>
40500 DATA 0,0,0,0,0,0,0,0,0,0,0,0,0,0,0,0,0,0,0,
   0,0,112,0,0,224,0,1,192,0,3 <225>
40510 DATA 192,0,7,128,0,7,128,0,7,128,0,7,128,0,7,
   128,0,7,128,0,7,128,0,3,192,0,1,192 <035>
40520 DATA 0,0,224,0,0,112,0,0,60,0 <215>
40600 DATA 1,255,128,7,255,224,31,255,248,63,
   255,252,60,24,60,56,24,28,56,102,28 <013>
40610 DATA 31,195,248,31,195,248,15,195,248,7,
   219,224,7,219,224,7,255,224,6 <047>
40620 DATA 13,96,198,12,99,242,96,79,25,255,152,
   14,126,112,1,0,128,193,255,131 <201>
40630 DATA 254,0,127 <148>
40700 DATA 0,0,0,0,0,0,0,0,0,0,0,0,0,0,0,0,0,0,0,
   169,128,2,169,128,2,166,128,10,166 <025>
40710 DATA 128,10,166,160,10,154,160,10,154,160,
   10,154,128,2,106,128,2,106,128,2 <088>
40720 DATA 170,0,0,168,0,0,0,0,0,0,0,0,0,0,0,0,0,
   0,0,0,0 <249>
40800 DATA 0,0,0,0,0,0,0,0,0,0,0,0,0,0,0,0,0,0,0,
   170,128,10,170,160,10,170,160,10 <245>
40810 DATA 170,160,9,85,96,10,170,160,2,170,160,
   2,170,128,0,170,128,0,170,0,0,10 <174>
40820 DATA 0,0,0,0,0,0,0,0,0,0,0,0,0,0,0,0,0,0,0,
   0,0,0,0,0,0,0,0,0,0,0,0,0,0,0,0,0,0,0,0 <042>
40900 DATA 0,0,0,0,0,0,0,0,0,0,0,0,0,0,0,0,0,0,0,
   106,128,2,106,128,2,154,160,10 <057>
40910 DATA 154,160,10,166,160,10,166,160,10,169,
   160,2,169,160,0,170,128,0,42 <093>
40920 DATA 0,0,0,0,0,0,0,0,0,0,0,0,0,0,0,0,0,0,0,
   0,0,0,0,0,0,0,0,0,0,0,0,0,0,0,0,0,0,0,0,0 <162>
41000 DATA 0,0,0,0,0,0,0,0,0,0,0,0,0,0,0,0,0,0,0,
   0,24,0,0,255,128,7,24,112,12,219 <011>
41010 DATA 24,25,219,140,27,153,204,24,28,12,12,
   62,24,15,221,240,15,235,240,15 <032>
41020 DATA 247,240,7,252,224,3,252,192,15,255,
   240,12,195,48,255,129,255 <252>
41100 DATA 0,0,0,0,0,0,0,0,0,0,0,0,0,0,0,0,0,0,0,
   0,0,108,0,0,56,0,0,124,0,0,124,0 <047>
41110 DATA 0,124,0,0,56,0,0,56,0,0,16,0,0,16,0,0,0,
   0,0,0,0,0,0,0,0,0,0,0,0,0,0,0,0,0,0,0,0 <029>
41120 DATA 0 <243>
41200 DATA 0,0,0,0,0,0,0,0,0,0,0,0,0,0,0,0,0,0,0,
   0,0,0,0,22,0,0,0,0,0,0,110,128,0 <012>
41210 DATA 170,64,0,42,64,0,66,0,1,84,64,0,27,0,
   0,0,128,0,40,0,0,0,0,0,0,0,0,0 <066>
41220 DATA 0,0,0,0,0 <208>
50000 PRINT "HOME, BLACK, 3DOWN)
   LOAD"CHR$(34)"DATA RAIDER"CHR$(34)",B
   (10SPACE)" <161>
50010 PRINT "(4DOWN)RUN" <051>
50020 PRINT "(2DOWN)LOAD"CHR$(34)"MAIN RAIDER"CH
   R$(34)",B(8SPACE)" <012>
50030 PRINT "(4DOWN)RUN(HOME)" <090>
50040 POKE 198,4:POKE 631,13:POKE 632,13
   :POKE 633,13:POKE 634,13 <198>

```

Listing zu »Sprites Raider« (Teil 3)

```

1 REM <144>
2 REM *** DATA RAIDER *** <094>
3 REM <146>
10 FOR I=50000 TO 52352:READ DC:POKE I,DC:W=W+DC
   :NEXT I <005>
20 IF W<>313993 THEN PRINT "CLR,WHITE,12DOWN,
   11RIGHT)EHLER IN DATAS !" <152>
22 DATA 173,209,207,201,0,240,3,76,116,195,173,
   208,207,238,208,207,172,208,207 <027>
24 DATA 192,104,240,3,76,142,195,160,1,140,209,
   207,160,103,140,208,207,173,208 <009>
26 DATA 207,206,208,207,172,208,207,192,100,240,
   3,76,142,195,160,0,140,209,207 <015>
28 DATA 160,100,140,208,207,141,122,4,141,123,4,
   141,124,4,141,130,4,141,135 <084>
30 DATA 4,141,136,4,141,137,4,141,140,4,141,141,
   4,141,142,4,141,146,4,141,147 <197>
32 DATA 4,141,148,4,141,149,4,141,150,4,141,153,
   4,141,154,4,141,155,4,141,162 <177>

```

34 DATA 4,141,165,4,141,169,4,141,171,4,141,176,
4,141,180,4,141,183,4,141,186 <226>
36 DATA 4,141,193,4,141,196,4,141,202,4,141,203,
4,141,204,4,141,209,4,141,210 <199>
38 DATA 4,141,211,4,141,212,4,141,208,4,141,216,
4,141,220,4,141,223,4,141,226 <192>
40 DATA 4,141,227,4,141,228,4,141,229,4,141,233,
4,141,234,4,141,235,4,141,242 <216>
42 DATA 4,141,244,4,141,248,4,141,252,4,141,0,5,
141,4,5,141,7,5,141,10,5,141 <150>
44 DATA 17,5,141,19,5,141,26,5,141,29,5,141,32,
5,141,36,5,141,39,5,141,40,5 <124>
46 DATA 141,41,5,141,44,5,141,45,5,141,46,5,141,
50,5,141,51,5,141,52,5,141,53 <214>
48 DATA 5,141,54,5,141,57,5,141,60,5,173,208,
207,201,101,240,1,96,173,209,207 <236>
50 DATA 201,1,240,1,96,173,134,2,162,0,232,157,
120,216,224,200,208,248,238,134 <024>
52 DATA 2,169,16,205,134,2,240,1,96,169,1,141,
134,2,96,165,182,41,3,208,11,230 <035>
54 DATA 189,165,189,201,199,208,3,32,222,196,
230,182,165,182,201,199,240,1,96 <034>
56 DATA 173,17,208,48,251,169,100,205,18,208,
208,251,162,37,189,112,7,232,157 <021>
58 DATA 112,7,202,202,16,245,162,37,189,152,7,
232,157,152,7,202,202,16,245,169 <055>
60 DATA 192,133,182,76,48,197,173,17,208,48,251,
169,200,205,18,208,208,251,162 <087>
62 DATA 37,189,104,5,232,157,104,5,202,189,104,
217,232,157,104,217,202,202,16 <004>
64 DATA 237,162,37,189,144,5,232,157,144,5,202,
189,144,217,232,157,144,217,202 <080>
66 DATA 202,16,237,162,37,189,184,5,232,157,184,
5,202,189,184,217,232,157,184 <047>
68 DATA 217,202,202,16,237,169,192,133,189,76,
135,197,32,151,224,201,125,144 <236>
70 DATA 249,56,233,21,205,210,207,240,241,141,
210,207,141,112,7,173,211,207 <149>
72 DATA 201,0,208,8,32,151,224,201,124,240,1,96,
238,211,207,169,32,141,112,7 <200>
74 DATA 169,107,24,109,211,207,141,152,7,173,
211,207,201,4,240,1,96,169,0,141 <006>
76 DATA 211,207,169,160,141,152,7,174,210,207,
224,104,208,4,142,112,7,96,202 <216>
78 DATA 142,112,7,96,173,212,207,201,0,240,13,
173,218,207,201,1,240,3,76,205 <204>
80 DATA 197,76,226,197,32,151,224,201,126,208,3,
76,175,197,201,126,144,1,96 <209>
82 DATA 162,12,76,177,197,162,11,142,213,207,32,
151,224,201,126,208,8,169,1 <186>
84 DATA 141,218,207,76,226,197,201,126,144,1,96,
169,0,141,218,207,32,27,198 <208>
86 DATA 140,104,5,141,144,5,174,213,207,142,104,
217,142,144,217,76,244,197,32 <028>
88 DATA 27,198,140,144,5,141,184,5,174,213,207,
142,144,217,142,184,217,238,214 <096>
90 DATA 207,173,214,207,201,5,240,6,169,1,141,
212,207,96,169,0,141,217,207,141 <076>
92 DATA 212,207,141,214,207,169,32,141,104,5,
141,144,5,141,184,5,96,173,214 <189>
94 DATA 207,24,105,112,141,216,207,105,4,141,
215,207,32,151,224,201,127,208 <170>
96 DATA 22,173,214,207,201,2,208,15,173,217,207,
201,1,176,8,169,1,141,214,207 <026>
98 DATA 238,217,207,173,215,207,172,216,207,96,
173,215,207,172,216,207,96,120 <066>
100 DATA 169,115,141,20,3,169,198,141,21,3,165,
100,141,18,208,173,17,208,41 <151>
102 DATA 127,141,17,208,169,129,141,26,208,88,
96,173,25,208,141,25,208,48,7 <188>
104 DATA 173,13,220,88,76,49,234,173,18,208,201,
233,144,3,76,21,199,201,201 <167>
106 DATA 176,120,201,121,176,103,201,94,176,86,
201,93,176,66,201,89,176,46,201 <067>
108 DATA 65,176,21,169,6,141,33,208,141,32,208,
169,199,141,22,208,169,65,141 <236>
110 DATA 18,208,76,188,254,32,34,199,169,14,141,
32,208,169,0,141,33,208,169 <196>
112 DATA 89,141,18,208,76,188,254,32,39,199,169,
0,141,32,208,169,93,141,18,208 <104>
114 DATA 76,188,254,32,44,199,169,8,141,32,208,
169,94,141,18,208,76,188,254 <226>
116 DATA 169,0,141,32,208,169,121,141,18,208,76,
188,254,165,189,141,22,208,169 <092>
118 DATA 201,141,18,208,76,188,254,165,182,141,
22,208,169,233,141,18,208,76 <195>
120 DATA 188,254,169,5,141,32,208,169,20,141,18,
208,76,188,254,162,4,76,46,199 <112>

122 DATA 162,5,76,46,199,162,2,202,208,253,96,
120,169,49,141,20,3,169,234,141 <037>
124 DATA 21,3,169,0,141,26,208,88,169,0,141,33,
208,141,21,208,169,1,141,134 <169>
126 DATA 2,169,200,141,22,208,169,11,141,32,208,
96,173,1,220,201,255,240,1,96 <008>
128 DATA 169,20,141,222,207,32,151,196,76,182,
200,76,175,201,32,241,199,32,84 <037>
130 DATA 200,32,10,200,32,68,204,76,74,204,32,
191,203,32,110,202,32,211,200 <137>
132 DATA 173,222,207,41,2,201,2,208,3,32,211,
200,173,222,207,41,8,201,8,208 <149>
134 DATA 3,32,252,202,206,222,207,173,222,207,
201,0,208,189,32,186,199,76,148 <039>
136 DATA 202,32,186,202,76,91,199,234,234,234,
173,220,207,201,1,208,1,96,173 <245>
138 DATA 219,207,141,250,7,238,219,207,173,219,
207,201,52,208,11,169,212,141 <245>
140 DATA 5,208,169,192,141,3,208,96,201,53,208,
15,169,193,141,3,208,169,213 <213>
142 DATA 141,5,208,169,50,141,219,207,96,238,
223,207,173,223,207,201,70,240 <201>
144 DATA 1,96,169,0,141,223,207,141,11,212,169,
33,141,11,212,96,173,0,220,41 <224>
146 DATA 4,1,201,0,208,3,76,55,200,173,0,220,41,8,
201,0,240,1,96,238,4,208,238 <219>
148 DATA 2,208,173,4,208,201,252,176,1,96,169,
252,141,4,208,141,2,208,96,206 <000>
150 DATA 4,208,206,2,208,32,211,200,32,151,196,
173,4,208,201,100,144,1,96,169 <028>
152 DATA 100,141,4,208,141,2,208,96,173,220,207,
201,1,240,33,173,0,220,41,16 <216>
154 DATA 201,0,240,1,96,169,53,141,250,7,169,1,
141,221,207,141,220,207,169,0 <238>
156 DATA 141,18,212,169,17,141,18,212,32,211,
200,32,151,196,173,221,207,201 <190>
158 DATA 1,208,20,206,5,208,206,3,208,173,3,208,
201,180,144,1,96,169,0,141,221 <082>
160 DATA 207,96,238,3,208,238,5,208,173,3,208,
201,193,176,1,96,169,0,141,220 <021>
162 DATA 207,169,51,141,250,7,96,173,3,208,201,
190,176,3,76,110,199,173,2,208 <074>
164 DATA 74,74,74,170,189,150,7,201,160,240,239,
201,110,240,235,96,173,224,207 <117>
166 DATA 201,1,240,32,160,3,32,123,201,201,230,
176,1,96,136,208,245,169,1,141 <032>
168 DATA 224,207,169,9,141,8,208,173,21,208,24,
105,16,141,21,208,206,231,207 <010>
170 DATA 208,3,32,151,201,238,8,208,173,8,208,
201,255,208,14,169,0,141,8,208 <015>
172 DATA 173,16,208,24,105,16,141,16,208,165,
162,41,16,201,16,208,6,238,9,208 <068>
174 DATA 76,43,201,206,9,208,173,9,208,201,222,
176,8,169,222,141,9,208,76,70 <039>
176 DATA 201,173,9,208,201,225,144,5,169,225,
141,9,208,173,16,208,41,16,201 <227>
178 DATA 16,240,1,96,173,8,208,201,78,176,1,96,
169,0,141,224,207,173,21,208 <242>
180 DATA 56,233,16,141,21,208,173,16,208,56,233,
16,141,16,208,160,9,32,28,202 <072>
182 DATA 136,208,250,32,90,202,96,56,173,226,
207,109,229,207,109,230,207,141 <040>
184 DATA 225,207,162,4,189,225,207,157,226,207,
202,16,247,173,225,207,96,173 <057>
186 DATA 252,7,201,59,144,8,169,57,141,252,7,76,
169,201,238,252,7,169,60,141 <062>
188 DATA 231,207,96,173,224,207,201,1,240,3,76,
113,199,173,16,208,41,16,201 <238>
190 DATA 16,240,244,173,4,208,205,8,208,176,19,
173,8,208,56,237,4,208,201,14 <048>
192 DATA 176,225,173,5,208,201,207,144,218,96,
173,4,208,56,237,8,208,201,17 <008>
194 DATA 176,206,76,213,201,169,160,162,200,157,
255,3,202,208,250,162,80,157 <046>
196 DATA 151,7,202,208,250,169,6,162,80,157,255,
215,202,208,250,169,14,162,120 <144>
198 DATA 157,79,216,202,208,250,169,5,162,80,
157,151,219,202,208,250,96,238 <023>
200 DATA 235,207,173,235,207,201,10,240,1,96,
169,0,141,235,207,238,234,207,173 <145>
202 DATA 234,207,201,10,240,1,96,169,0,141,234,
207,238,233,207,173,233,207,201 <134>
204 DATA 10,240,1,96,169,0,141,233,207,238,232,
207,173,232,207,201,9,240,1,96 <091>

Listing zu »Data Raider« (Teil 4)

Zauber der Farben mit dem »Magic-Painter«

Für den eigenen elektronischen Malkasten nahmen die beiden Hobbyprogrammierer aus der Oberpfalz das Programm »Atari-Artist« zum Vorbild. Die Palette des Amateurproduktes für die Atari-Computer enthält darüber hinaus etliche neue Ideen.

Das Programm »Atari-Artist« stand für die beiden jungen Oberpfälzer Pate für ein eigenes Grafikprogramm. Die beiden wollten jedoch einige Einschränkungen in Sachen Bedienung ausmerzen. Das war eigentlich auch die Grundidee für das eigene Produkt. So kann der Computer-Künstler bei »Magic-Painter« beispielsweise sämtliche Punkte sowohl im Haupt- als auch in den Untermenüs mit dem Joystick anwählen.

Da das Programm auch auf den alten Atari-Computern laufen sollte, mußten wir zwischen der Anzahl der Menüpunkte, es sind insgesamt 16, und der Grafikauflösung (160 x 96 Pixels) einen Kompromiß schließen. Bei 48-KByte-Maschinen wird fast der gesamte RAM-Speicher benötigt.

Nach dem Starten des Programms muß zunächst etwa eine Minute gewartet werden, weil die Maschinenroutinen eingeleitet werden. Danach folgt die Titeldarstellung. Das Programm wartet nun auf das Drücken des Feuerknopfs. Danach erscheint das Hauptmenü mit folgenden Optionen auf dem Bildschirm:

POINT: Zum Setzen einzelner Punkte.

DRAW: Damit malt man auf dem Bildschirm.

LINE: Nach der Gummibandmethode wird eine Linie zwischen zwei Punkten gezogen.

RAYS: Von einem Punkt aus werden durch Drücken des Feuerknopfs einzelne Linien gezeichnet.

FILL: Nach diesem Befehl verzweigt das Programm in ein Untermenü, in dem das Fill-Muster bestimmt wird. Mit dem Joystick wird die zu füllende Fläche gekennzeichnet. Hier taucht bei der Programmierung zum ersten Mal das Problem auf, daß die Basic-Befehle LOCATE, PLOT und DRAWTO sehr langsam arbeiten. (Leser, die eine schnellere Lösung kennen, können uns gerne schreiben.)

CIRCLE: Nach Angabe des Mittelpunktes und des Radius wird ein Kreis gezeichnet.

SQUARE: Zeichnet ein Rechteck.

MIRROR: Erzeugt einen Spiegel-Effekt. Ein Untermenü verlangt die Eingabe verschiedener Spiegelungsachsen.

CHOOSE COLOR: Hier wird die Farbe ausgewählt. Die aktuelle Farbe wird in der untersten Zeile des Bildschirms dargestellt.

MULTICOLOR-EFFEKT: Damit wird eine interessante Fähigkeit der Atari-Computer ausgenutzt — nämlich der Rainbow-Effekt. Das Programm »Magic-Painter« geht sogar noch weiter als der »Atari-Artist«, denn man kann gleichzeitig alle Farbreister mit diesem Effekt belegen, wobei zusätzlich noch wählbar ist, wie breit beziehungsweise wie schmal die Streifen sind, und ob sie stehen bleiben oder nach oben oder nach unten laufen sollen. Die Untermenüs geben an, welche Farbreister zur Zeit belegt sind. Der daraus resultierende Effekt wird über »START-EFFEKT« aufgerufen (eine Kombination ist schon vorgegeben).

ZOOM: Dient zur 4- beziehungsweise 16fachen Vergrößerung. Drückt man den Feuerknopf, dann kann man auf dem gewählten Ausschnitt auch zeichnen, um seinem Kunstwerk den allerletzten Schliff zu geben. Drückt man während des Zeichnens die »START«-Taste, steuert man einen anderen Bildausschnitt an:

DELETE PICTURE: Dient zum Löschen eines Bildes. Um nicht zufällig ein Gemälde zu vernichten, wurde noch ein Untermenü mit Sicherheitsabfrage angehängt.

DISK-MENÜ: Zum Laden und Abspeichern eines Bildes. (Bei den Namen sind maximal acht Großbuchstaben erlaubt!) Auch das Disk-Directory kann aufgerufen werden. Es ist natürlich möglich, Bilder auf Kassette zu speichern, beziehungsweise mit »C:« zu laden.

MIXED TEXT AND GRAPHIC: Über die Tastatur wird ein Text eingegeben, der an einer beliebigen Stelle auf dem Bildschirm darstellbar ist.

INTERRUPT: Diese Funktion läßt den Regenbogen-Effekt über eine Farbe laufen, während man zeichnet.

CHANGE COLOR: Um die Farben zu ändern, muß im Untermenü angegeben werden, welche Farbe man ändern will. Danach dauert es ein paar Sekunden, und die 16 verfügbaren Grundfarben der Atari-Computer werden in der oberen Bildschirmhälfte abgebildet. In der unteren Hälfte wird die Helligkeit angegeben. Man kommt aus dem Unterprogramm (also jedesmal, wenn man die Zeichnung vor sich hat) heraus, indem man »START« drückt. Hat man beim Zeichnen einen Fehler entdeckt, den man gerne rückgängig machen will, so ist dies bei einigen Menüpunkten mit »OPTION« zu erreichen. Diese Punkte sind: POINT, DRAW, FILL, ZOOM und MIXED TEXT AND GRAPHIC. Dies gilt selbstverständlich auch beim Zeichnen mit der »MIRROR«-Funktion.

Es müssen übrigens nicht alle Unterprogramme abgetippt werden, sondern nur diejenigen, die man wirklich benötigt. Nahezu sämtliche Unterprogramme arbeiten vollkommen unabhängig voneinander. Folgende müssen aber eingegeben werden: BILDSCHIRMAUFBEREITUNG, MENÜ, PRINTROUTINE und, falls RAYS gebraucht wird, noch LINE. Außerdem müssen noch die Zeilen 10 bis 100 sowie die Zeilen 30000 bis Ende abgeschrieben werden.

Falls ein Unterprogramm nicht abgetippt wird, muß anstatt der REM-Zeile ein »GOTO 19000« eingegeben werden, zum Beispiel »7000 GOTO 19000«.

(Harald Manseicher/wb)

Unsere Atari-Fans werden sich freuen: wieder ein Atari-Listing als Listing des Monats! Alle anderen Leser können wir nur um Geduld bitten — »Ihr« Computer ist vielleicht schon beim nächsten Mal dran.

Ursache für die zweimalige Wahl eines Atari-Listings: Wir versuchen unter allen Programmeinsendungen das jeweils beste eines Monats auf diese Weise zu prämiieren. Entscheidend ist dabei in erster Linie die Qualität des Programms, nicht der Computertyp, auf dem es läuft.

Das heißt, daß im Prinzip jeder Computertyp zu derartigen Serienerfolgen kommen kann. Das bedeutet auch, daß jeder Einsender eines Listings eine Chance hat, unabhängig davon, ob vielleicht zufällig im Monat vorher bereits »sein« Computer dran war.

Programmbeschreibung

- 10 Dimensionierung der Sinus- und Cosinus-Felder, Definition der Farbspeicher und des zweiten Bildschirms
- 20 Abfrage, ob Maschinen-Routinen eingelesen sind; gegebenenfalls Sprung ins Unterprogramm, um Maschinen-Routinen einzulesen
- 40 Sprung zur Titelbildgenerierung
- 50 Löschen der beiden Bildschirme
- 100 Sprung ins Hauptmenü
- 800-1000 Bildschirmaufbereitung
- 1000-2000 Routine zum Plotten der Punkte
- 2000-3000 Routine zum Malen
- 3000-4000 Linienziehen nach der Gummibandmethode, also ständiges Überschreiben des ersten Bildschirms mit dem zweiten
- 4000-5000 Ähnlich den Zeilen 3000 bis 4000, nur mit immer gleichem Ausgangspunkt
- 5000-5050 Abfrage, welches Muster
- 5060-6000 Füllen der angewählten Fläche
- 6000-7000 Darstellung eines Kreises mit Hilfe der vorher definierten Sinus und Cosinuswerte
- 7000-8000 Wenn der Feuerknopf gedrückt wird, wird wieder nach der Gummibandmethode durch ständiges Kopieren des zweiten Bildschirms auf den ersten ein Rechteck gezeichnet
- 8000-9000 Untermenü zum Auswählen der verschiedenen Spiegel
- 9000-10000 Welche Zeichenfarbe?
- 10000-10030 Einschalten des Interrupts
- 10040-10180 Maschinenprogramm für den Multicolor-Effekt
- 10190-11000 Verschiedene Untermenüs zum Einstellen des Multicolor-Effektes auf die Farbgregister
- 11000-11020 Welche Vergrößerung?
- 11030-11410 4mal
- 11500-12000 16mal
- 12000-13000 Löschen des Bildschirms mit Sicherheitsabfrage
- 13000-13020 Disketten-Untermenü
- 13030-13050 Laden eines Bildes (mit Abfrage, ob von Kassette geladen wird)
- 13500-13520 Speichern eines Bildes (mit Abfrage, ob auf Kassette)
- 13600-13620 Bei Ladefehler kommt eine Fehlermeldung
- 13700-14000 Inhalt der Diskette ausgeben
- 14000-14030 Schrift normal/invers
- 14040-14050 Texteingabe
- 14060-15000 Plotten des Textes durch Errechnen des Bitmusters
- 15000-16000 Welches Farbgregister mit Interrupt?
- 16000-16030 Welche Farbe ändern?
- 16040-16090 Anwählen des Farbtons
- 16100-16150 Aufbau des Farbmenüs
- 19000-20000 Hauptmenü
- 20000-20080 Programm zum Darstellen eines Menüs
- 30000 Einlesen der Maschinenprogramme
- 30020 Berechnung der Sinus- und Cosinuswerte
- 30100-30260 Daten für Maschinen-Routinen
- 30300-30420 Titelbild
- 30440-30500 Einschalten des Fadenkreuzes (PM-Grafik)

Variablenliste

- X(I) Cosinuswerte zur Kreisberechnung
- Y(I) Sinuswerte zur Kreisberechnung
- FILES Wird zur Operation mit der Peripherie verwendet, enthält die Höhe der Streifen beim Multicoloreffekt
- ART(I) Gibt die Art der Streifen an
- GRAS Enthält den zweiten Bildschirm
- MLS Maschinenprogramm zum Einlesen und Abspeichern von Bildern
- UNOB Startadresse für das Maschinenprogramm, das den ersten Bildschirm auf den zweiten schiebt
- OBUN —> UNOB
- GRA2 Anfangsadresse des zweiten Bildschirms
- COL Enthält die aktuelle Farbe

- CO1 Enthält die Farbe, auf der der Interrupt läuft
- MAS Anfangsadresse der Routine zur Fadenkreuzbewegung in Maschinensprache
- X,Y Horizontale beziehungsweise vertikale Position des Fadenkreuzes
- MIRROR Welcher Spiegel?
- Z Anzahl der Funktionen in den Untermenüs
- ZZ Eingestellte Funktion
- ST1 Schrittweite beim Füllen einer Fläche (Y-Position)
- RAIN\$ Verschiedene Maschinen-Strings
- XH Maschinenprogramm zum Vergrößern
- GRA Anfangsadresse des ersten Bildschirms

Wichtige Speicherzellen

- 1790 = X-Position des Fadenkreuzes
- 1791 = Y-Position des Fadenkreuzes

Listing zu »Magic-Painter«. (Beachten Sie die Eingabe-Hinweise auf den Seiten 60/61 in Ausgabe 2/1985. Bei Bedarf schicken wir Ihnen die Hinweise auch kostenlos zu.)

```

0 REM ***** MAGIC-PAINTER *****
1 REM For all ATARIS with at least 48K
2 REM (C) 1984 By: Ralf Fischer
   Kantstr. 5a
3 REM *      And: Harald Mansecher
   Unt. Bauscherstr. 4
4 REM * Both in: 8480 Weiden/Opf.
10 DIM X(363),Y(363),O(4),RAIN$(31),FILE
$(8),BRE(3),ART(3),ML$(28),GRA$(3840)
20 POKE 53248,0:IF PEEK(36171)=96 AND PE
EK(35840)=104 THEN 40
30 GRAPHICS 17:POSITION 0,8:? #6;"AAAAPL
EASE_WAIT":? #6:? #6:? #6;"CA.75SECO
NDS":GOSUB 30000
40 GOSUB 30300
50 GRAPHICS 7+16:A=USR(LUNOB,GRA2)
100 GOTO 19000
800 REM BILDSCHEMAUFBEREITUNG
810 GRAPHICS 7+16:GOSUB B20:A=USR(OBUN,G
RA2):RETURN
820 COLOR COL:FOR W=708 TO 712:POKE W,PE
EK(W+1042):NEXT W:POKE 704,15
830 POKE 559,46:POKE 203,0
840 POKE 512,48:POKE 513,6:POKE 54286,19
2:IF CO1=4 THEN RETURN
850 POKE 1594,0(CO1)+22:DL=PEEK(560)+PEE
K(561)*256:FOR I=DL+6 TO DL+100:POKE I,1
41:NEXT I:RETURN
1000 REM POINT
1010 GOSUB 800
1020 A=USR(MAS,GRA2):GOTO 1030+PEEK(203)
1030 IF STRIG(0)=0 THEN X=PEEK(1790):Y=P
EEK(1791):PLOT X,Y:ON MIRROR GOTO 1090,1
050,1060,1070,1080
1040 GOTO 1020
1050 PLOT 159-X,Y:GOTO 1090
1060 PLOT X,95-Y:GOTO 1090
1070 PLOT 159-X,95-Y:GOTO 1090
1080 PLOT X,95-Y:PLOT 159-X,Y:PLOT 159-X
,95-Y
1090 IF STRIG(0)=1 THEN 1020
1100 GOTO 1090
1230 POKE 53248,0:GOTO 19000
2000 REM DRAW
2010 GOSUB 800
2020 A=USR(MAS,GRA2):GOTO 2030+PEEK(203)
2030 IF STRIG(0)=0 THEN X=PEEK(1790):Y=P
EEK(1791):PLOT X,Y:ON MIRROR GOTO 2090,2
050,2060,2070,2080
2040 GOTO 2020
2050 PLOT 159-X,Y:GOTO 2090
2060 PLOT X,95-Y:GOTO 2090
2070 PLOT 159-X,95-Y:GOTO 2090
2080 PLOT X,95-Y:PLOT 159-X,Y:PLOT 159-X
,95-Y
2090 GOTO 2020
2230 POKE 53248,0:GOTO 19000
3000 REM LINE
3010 GOSUB 800
3020 POKE 203,0:A=USR(MAS,GRA2):GOTO 303

```

```

0+PEEK(203)
3030 IF STRIG(0)=0 THEN X=PEEK(1790):Y=P
EEK(1791):GOTO 3050
3040 GOTO 3020
3050 IF STRIG(0)=0 THEN 3050
3060 A=USR(MAS,GRA2):PLOT X,Y:DRAWTO PEE
K(1790),PEEK(1791):IF STRIG(0)=0 THEN 30
80
3070 A=USR(OBUN,GRA2):GOTO 3060
3080 GOSUB 3110
3090 IF STRIG(0)=0 THEN 3090
3100 GOTO 3020
3110 A=PEEK(1790):B=PEEK(1791):ON MIRROR
GOTO 3160,3120,3130,3140,3150
3120 PLOT 159-X,Y:DRAWTO 159-A,B:GOTO 31
60
3130 PLOT X,95-Y:DRAWTO A,95-B:GOTO 3160
3140 PLOT 159-X,95-Y:DRAWTO 159-A,95-B:G
OTO 3160
3150 PLOT 159-X,Y:DRAWTO 159-A,B:PLOT X,
95-Y:DRAWTO A,95-B:PLOT 159-X,95-Y:DRAW
TO 159-A,95-B
3160 A=USR(UNOB,GRA2):RETURN
3230 POKE 53248,0:GOTO 19000
4000 REM *****RAYS*****
4010 GOSUB 800
4020 A=USR(MAS,GRA2):GOTO 4030+PEEK(203)
4030 IF STRIG(0)=0 THEN X=PEEK(1790):Y=P
EEK(1791):GOTO 4050
4040 GOTO 4020
4050 POKE 203,0:A=USR(MAS,GRA2):GOTO 406
0+PEEK(203)
4060 PLOT X,Y:DRAWTO PEEK(1790),PEEK(179
1):IF STRIG(0)=0 THEN 4080
4070 A=USR(OBUN,GRA2):GOTO 4050
4080 GOSUB 3110:GOTO 4050
4230 GOTO 4260
4260 POKE 53248,0:GOTO 19000
5000 REM *****FILL*****
5010 RESTORE 5000:"(ESC CTL <):Z=4:ZZ
=0:GOSUB 20000:DATA Fill_Menue,Normal_Fi
ll,Fill_with_vertikal_Stripes
5020 IF X=1 THEN ST1=1:ST2=1:DATA Fill_w
ith_horizontal_Stripes,Fill_special
5030 IF X=2 THEN ST1=2:ST2=1
5040 IF X=3 THEN ST1=1:ST2=2
5050 IF X=4 THEN ST1=2:ST2=2
5060 GOSUB 800:TRAP 5280
5070 A=USR(MAS,GRA2):GOTO 5080+PEEK(203)
5080 IF STRIG(0)=1 THEN 5070
5090 X=PEEK(1790):Y=PEEK(1791):X1=X:X2=X
:Y1=Y:Y2=Y:LOCATE X,Y,J:IF J=COL THEN 50
70
5100 X1=X1+1:IF X1>159 THEN 5120
5110 LOCATE X1,Y,U:IF U=J THEN 5100
5120 X2=X2-1:IF X2<0 THEN 5140
5130 LOCATE X2,Y,U:IF U=J THEN 5120
5140 X2=X2+1:IF ST1=2 AND X2/2<>INT(X2/2
) THEN X2=X2+1
5150 X1=X1-1:IF X2>X1 THEN 5070
5160 FOR I=X2 TO X1 STEP ST1
5170 Y1=Y
5180 Y1=Y1-1:IF Y1<0 THEN 5200
5190 LOCATE I,Y1,U:IF U=J THEN 5180
5200 Y1=Y1+1:Y2=Y:IF ST2=2 AND Y1/2<>INT
(Y1/2) THEN Y1=Y1+1
5210 Y2=Y2+1:IF Y2>95 THEN 5230
5220 LOCATE I,Y2,U:IF U=J THEN 5210
5230 Y2=Y2-1:IF Y1>Y2 THEN 5250
5240 FOR W=Y1 TO Y2 STEP ST2:PLOT I,W:NE
XT W
5250 NEXT I:GOTO 5070
5280 POKE 53248,0:GOTO 19000
6000 REM *****CIRCLE*****
6010 GOSUB 800
6020 POKE 203,0:A=USR(MAS,GRA2):GOTO 602
5+PEEK(203)
6025 IF STRIG(0)=0 THEN X=PEEK(1790):Y=P
EEK(1791):GOTO 6035
6030 GOTO 6020
6035 IF STRIG(0)=0 THEN 6035
6040 A=USR(MAS,GRA2):PLOT X,Y:DRAWTO PEE
K(1790),PEEK(1791):IF STRIG(0)=0 THEN 60

```

```

60
6050 A=USR(OBUN,GRA2):GOTO 6040
6060 A=USR(OBUN,GRA2)
6070 J=SQR(((X-PEEK(1790))^2)+((Y-PEEK(1
791))^2)):N=0
6075 TRAP 6140:PLOT J*X(N)+X,J*Y(N)+Y
6080 TRAP 6150:FOR W=N TO 363 STEP 3:DR
AWTO J*X(W)+X,J*Y(W)+Y:NEXT W:GOTO 6200
6140 N=N+1:IF N>363 THEN 6200
6145 GOTO 6075
6150 TRAP 6150:W=W+1:IF W>363 THEN 6200
6160 PLOT J*X(W)+X,J*Y(W)+Y:NEXT W
6200 A=USR(UNOB,GRA2):GOTO 6020
6225 POKE 53248,0:GOTO 100
7000 REM *****SQUARE*****
7010 GOSUB 800
7020 POKE 203,0:A=USR(MAS,GRA2):GOTO 702
5+PEEK(203)
7025 IF STRIG(0)=0 THEN X=PEEK(1790):Y=P
EEK(1791):GOTO 7035
7030 GOTO 7020
7035 IF STRIG(0)=0 THEN 7035
7040 A=USR(MAS,GRA2):PLOT X,Y:A=PEEK(179
0):B=PEEK(1791):PLOT X,Y:DRAWTO A,Y:DR
AWTO A,B:DRAWTO X,B:DRAWTO X,Y
7045 IF STRIG(0)=0 THEN 7060
7050 A=USR(OBUN,GRA2):GOTO 7040
7060 A=USR(OBUN,GRA2):A=PEEK(1790):B=PEE
K(1791):PLOT X,Y:DRAWTO A,Y:DRAWTO A,B:D
RAWTO X,B:DRAWTO X,Y
7070 IF STRIG(0)=0 THEN 7070
7080 A=USR(UNOB,GRA2):GOTO 7020
7225 POKE 53248,0:GOTO 19000
8000 REM *****MIRROR*****
8010 ? "(ESC CTL <):RESTORE 8000:Z=5:ZZ
=MIRROR:DATA Mirror_Menue,No_Mirror,Vert
ikal_Mirror,Horizontal_Mirror
8020 DATA Diagonal_Mirror,All_Mirrors
8030 GOSUB 20000:MIRROR=X:GOTO 19000
9000 REM *****CHOOSE_COLOR*****
9010 POKE 39995,130:POKE 36193,PEEK(1750
+0(COL)):POKE 512,95:POKE 513,141:POKE 5
4286,192
9020 ? "(ESC CTL <):RESTORE 9000:Z=5:ZZ
=COL+1:GOSUB 20000
9030 IF X<>5 THEN COL=X-1:GOTO 9010
9040 GOTO 19000
9050 DATA Choose_Color,Background,Color_
1,Color_2,Color_3,Main_Menue
10000 REM *****MULTICOLOR*****
10010 POKE 54286,0
10020 GOSUB 10230
10030 FOR W=39985 TO 39996:POKE W,130:PO
KE 1594,24:NEXT W:POKE 512,48:POKE 513,6
:POKE 54286,192
10040 RESTORE 10020:Z=6:ZZ=0:GOSUB 20000
:DATA Multicolor_Effect,Start_Effect,Set
_Color_0,Set_Color_1,Set_Color_2
10050 DATA Set_Color_3,Main_Menue
10060 IF X=6 THEN POKE 53248,0:GOTO 1900
0
10070 IF X<>1 THEN 10190
10080 K=COL:COL=4:GOSUB 800:COL=K:POKE 5
3248,0
10090 RESTORE 10080:O=36286:POKE O-1,104
:FOR W=0 TO 3:IF ART(W)=1 THEN NEXT W:GO
TO 10160
10100 POKE O,173:POKE O+1,11:POKE O+2,21
2:O=O+3:IF ART(W)=2 THEN 10130
10110 IF ART(W)=3 THEN POKE O,101:POKE O
+1,20:O=O+2:GOTO 10130
10120 POKE O,229:POKE O+1,20:O=O+2:POKE
O,141:POKE O+1,10:POKE O+2,212:O=O+3
10130 IF BRE(W)=0 THEN 10150
10140 FOR I=1 TO BRE(W):POKE O,109:POKE
O+1,11:POKE O+2,212:O=O+3:NEXT I
10150 POKE O,141:POKE O+2,208:POKE O+1,2
2+O(W):O=O+3:NEXT W
10160 RESTORE 10160:FOR W=0 TO O+8:READ
A:POKE W,A:NEXT W:DATA 173,132,2,240,3,7
6,190,141,96,109,11,212
10170 POKE 53248,0:A=USR(36285)
10180 GOTO 19000

```

```

10190 GOSUB 10230:S=X-2:RESTORE 10190:ZZ
=BRE(S)+1:Z=4:GOSUB 20000:BRE(S)=X-1
10200 GOSUB 10230:RESTORE 10220:ZZ=ART(S)
:Z=4:GOSUB 20000:ART(S)=X
10210 GOTO 10020:DATA>Select,breadth,of,
Stripes,Very,wide,Stripes,Wide,Stripes,N
arrow,Stripes,Very,narrow,Stripes
10220 DATA>Select,kind,of,Stripes,No,Str
ipes,Stripes,Stripes,up,Stripes,down
10230 ? "{ESC CTL <}":FOR W=0 TO 3:POSIT
ION 2,2*W+14:? "Color":W;"_":RESTORE
10220:FOR E=0 TO ART(W):READ RAIN#:NEXT
E
10240 ? RAIN#:POSITION 25,2*W+14:? "Size
_":BRE(W):NEXT W:RETURN
11000 REM *****ZOOM*****
11010 ? "{ESC CTL <}":RESTORE 11000:Z=2:
ZZ=0:GOSUB 20000:DATA_Zoom,Zoom,to,Graph
ics,Zoom,to,Graphics
11020 ON X GOTO 11030,11500
11030 S=C01:C01=4
11040 X=0:Y=0:GRAPHICS 5+16:GOSUB 820:PO
KE 1744,48:POKE 1745,19:POKE 1746,40:POK
E 1747,0:POKE 1748,3:POKE 1749,20
11050 C01=S:IF C01=4 THEN 11065
11060 DL=PEEK(560)+PEEK(561)*256:FOR I=D
L+6 TO DL+51:POKE I,138:NEXT I:POKE 512,
48:POKE 513,6:POKE 1594,0(C01)+22
11065 POKE 54286,192:GRA=39840:XH=20:YH=
48:U=2
11070 A=USR(ZOOM,GRA2+X+40*Y,GRA):IF PEE
K(53279)=6 THEN 11230
11080 IF STRIG(0)=0 THEN 11180
11090 A=STICK(0):IF A=7 THEN X=X+1
11100 IF A=11 THEN X=X-1
11110 IF A=14 THEN Y=Y-4
11120 IF A=13 THEN Y=Y+4
11130 IF X<0 THEN X=0
11140 IF X>XH THEN X=XH
11150 IF Y<0 THEN Y=0
11160 IF Y>YH THEN Y=YH
11170 GOTO 11070
11180 POKE 559,46:POKE 203,0:COLOR COL:I
F STRIG(0)=0 THEN 11180
11190 A=USR(MAS,36960):GOTO PEEK(203)+11
200
11200 IF PEEK(53279)=3 THEN POKE 53248,0
:GOTO 11070
11210 IF STRIG(0)=1 THEN 11190
11220 TRAP 11190:PLOT (PEEK(1790)-U/2)/U
,(PEEK(1791)-U/2)/U:GOTO 11190
11230 POKE 53248,0:GOTO 19000
11400 POKE 1747,3:POKE 1748,0:A=USR(ZOOM
,GRA,GRA2+X+40*Y):POKE 53248,0:IF PEEK(5
3279)=6 THEN 11400
11410 POKE 1747,0:POKE 1748,3:GOTO 11070
11500 S=C01:C01=4
11510 X=0:Y=0:GRAPHICS 3+16:GOSUB 820:PO
KE 1744,24:POKE 1745,9:POKE 1746,40:POKE
1747,0:POKE 1748,3:POKE 1749,10
11520 C01=S:IF C01=4 THEN 11540
11530 DL=PEEK(560)+PEEK(561)*256:FOR W=D
L+6 TO DL+27:POKE W,136:NEXT W:POKE 512,
48:POKE 513,6:POKE 1594,0(C01)+22
11540 POKE 54286,192:GRA=40560:XH=30:YH=
72:U=4:GOTO 11070
12000 REM *****DELETE_PICTURE*****
12010 ? "{ESC CTL <}":RESTORE 12010:Z=10
:ZZ=0:GOSUB 20000:DATA_Delete_Picture,
*****YES!*****NO
12020 IF X=1 THEN 50
12030 GOTO 19000
13000 REM *****DISK_MENU*****
13010 CLOSE #1:? "{ESC CTL <}":RESTORE 1
3000:Z=4:ZZ=0:GOSUB 20000:DATA_Disk_Menue
,Load_Picture,Save_Picture,Directory,Ma
in_Menue
13020 ON X GOTO 13030,13500,13700,13900
13030 TRAP 13600:? "{ESC CTL <}":POSITIO
N 12,5:? "Load_Picture":POSITION 12,7:?
">*****<":POSITION 13,7:INPUT FILE#
13035 IF FILE$(1,2)="C:" THEN OPEN #1,4,
128,"C":GOTO 13045

```

```

13040 RAIN$(3,LEN(FILE#)+2)=FILE#:RAIN$(
1,2)="D":OPEN #1,4,0,RAIN#
13045 FOR W=1750 TO 1754:GET #1,A:POKE W
,A:NEXT W
13050 GET #1,C01:GOSUB 800:A=USR(ADR(ML#
),16,7,36960,3839):A=USR(UNOB,GRA2):CLOS
E #1:GOTO 100
13500 TRAP 13600:? "{ESC CTL <}":POSITIO
N 12,5:? "Save_Picture":POSITION 12,7:?
">*****<":POSITION 13,7:INPUT FILE#
13505 IF FILE$(1,2)="C:" THEN OPEN #1,8,
128,"C":GOTO 13515
13510 RAIN$(3,LEN(FILE#)+2)=FILE#:RAIN$(
1,2)="D":OPEN #1,8,0,RAIN#
13515 FOR W=1750 TO 1754:A=PEEK(W):PUT #
1,A:NEXT W
13520 PUT #1,C01:GOSUB 800:A=USR(ADR(ML#
),16,11,36960,3839):CLOSE #1:GOTO 100
13600 POSITION 7,12:? "Error!!!_Pres
s_Trigger":? CHR$(253)
13610 IF STRIG(0)=1 THEN 13610
13620 GOTO 13010
13700 ? "{ESC CTL <}":? ? ? "*****
Directory"
13710 OPEN #1,6,0,"D:*":TRAP 13800
13720 INPUT #1,RAIN#:? "*****";RAIN
#:GOTO 13720
13800 IF STRIG(0)=0 THEN CLOSE #1:GOTO 1
3000
13810 GOTO 13800
13900 POKE 53248,0:GOTO 19000
14000 REM *****TEXT_GRAPHIC*****
14010 ? "{ESC CTL <}":RESTORE 14000:Z=3:
ZZ=0:GOSUB 20000:DATA_Mixed_Text,Graph
ic,Normal_Text,Reverse_Text,Main_Menue
14020 TRAP 14010:IF X=1 THEN C1=0:C2=COL
:GOTO 14050
14030 IF X=2 THEN C1=COL:C2=0:GOTO 14050
14040 POKE 53248,0:GOTO 19000
14050 ? "{ESC CTL <}":? "Type_in_text,yo
u_want_to_plot":INPUT RAIN#:GOSUB 800
14060 POKE 203,0
14070 A=USR(MAS,GRA2):GOTO 14080+PEEK(20
3)
14080 IF STRIG(0)=1 THEN 14070
14090 FOR W=0 TO 5:SOUND 0,20*(5-W),10,8
:NEXT W
14100 X=PEEK(1790):Y=PEEK(1791)
14110 IF X>152 OR Y>88 THEN 14070
14120 TRAP 14060:FOR L=1 TO LEN(RAIN#):A
=ASC(RAIN$(L,L)):IF A=27 THEN 14070
14130 IF A>31 AND A<96 THEN B=A-32
14140 IF A<32 THEN B=A+64
14150 IF A>95 THEN B=A
14160 B=57344+B*8:FOR W=0 TO 7
14170 P=PEEK(B+W):FOR I=8 TO 1 STEP -1
14180 IF P/2=INT(P/2) THEN COLOR C1:PLOT
X+I-1,Y+W:GOTO 14200
14190 COLOR C2:PLOT X+I-1,Y+W
14200 P=INT(P/2):NEXT I:NEXT W:X=X+8:NEX
T L:GOTO 14060
14280 POKE 53248,0:GOTO 19000
15000 REM *****INTERRUPT*****
15010 POKE 39995,130:POKE 36193,PEEK(175
0+0(C01)):POKE 512,95:POKE 513,141:POKE
54286,192
15020 ? "{ESC CTL <}":RESTORE 15000:Z=6:
ZZ=C01+1:GOSUB 20000
15030 IF X<>6 THEN C01=X-1:GOTO 15010
15040 GOTO 19000
15050 DATA_Set_Interrupt,Background,Colo
r_1,Color_2,Color_3,No_Interrupt,Main_Me
nue
16000 REM *****CHANGE_COLOR*****
16010 RESTORE 16010:? "{ESC CTL <}":ZZ=0
:Z=5:GOSUB 20000:DATA_Change_Color,Backg
round,Color_1,Color_2,Color_3,Main_Menue
16020 IF X=5 THEN POKE 53248,0:GOTO 1900
0
16030 X=X-1:S=PEEK(1750+0(X))
16040 S1=INT(S/16):S2=S-S1*16:S=C01:J=S2
*1.5+23:C01=4
16050 GRAPHICS 5+16:GOSUB 820:POKE 559,0

```

```

:CO1=S:GOSUB 16100:COLOR 3:FOR I=4 TO 46
:PLOT 20,I:DRAWTO 60,I:NEXT I
16055 POKE 559,46
16060 A=USR(MAS,36960):IF PEEK(203)<>0 T
HEN POKE 53248,0:POKE 1750+0(X),S1*16+S2
:GOTO 100
16070 IF STRIG(0)=1 THEN 16060
16080 IF PEEK(1791)>45 THEN 16090
16085 S1=INT((PEEK(1791)-5.5)/2.7):GOSUB
16115:GOTO 16060
16090 S2=INT((PEEK(1791)-40)/3)-2:GOSUB
16130:GOTO 16060
16100 POKE 512,76:POKE 513,141:DL=PEEK(5
60)+PEEK(561)*256:FOR W=DL+6 TO DL+S2:PO
KE W,138:NEXT W:POKE 54286,192
16115 IF S1<0 THEN S1=0
16120 L=0:FOR W=36285 TO 36333 STEP 3:FO
R E=0 TO 2:POKE W+E,S1*16+L:NEXT E:L=L+1
:NEXT W
16130 IF S2<0 OR S2>15 THEN RETURN
16140 COLOR 0:PLOT 62,J:DRAWTO 63,J:J=S2
*1.5+23
16150 POKE 708,15:COLOR 1:PLOT 62,J:DRAW
TO 63,J:RETURN
19000 REM *****MENUE*****
19010 RESTORE 19000:GRAPHICS 0:POKE 710,
0:POKE 708,140:POKE 752,1:POKE 704,188:P
OKE 82,0:POKE 709,15
19020 POKE 39995,130:POKE 36193,PEEK(175
0+0(COL)):POKE 512,95:POKE 513,141:POKE
54286,192
19030 POKE 39968,70:POKE 39969,0:POKE 39
970,6:POKE 88,0:POKE 89,6:POSITION 0,0:?
"*****MAGIC-PAINTER*****"
19040 POKE 88,PEEK(39972):POKE 89,PEEK(3
9973)
19050 Z=16:ZZ=0:GOSUB 20000
19060 DATA>Main,Menue,Point,Draw,Line,Ra
ys,Fill,Circle,Square,Mirror,Choose,Colo
r,Multicolor-effect,Zoom
19070 DATA>Delete,Picture,Disk,Menue,Mix
ed,Text,&Graphic,Interrupt,Change,Color
19080 GOTO X*1000
20000 REM *****PRINTROUTINE*****
20005 POKE 77,0:READ RAIN$:X=(40-LEN(RAI
N$))/2:POSITION X,1:? RAIN$:FOR I=X TO X
+LEN(RAIN$)-1:POSITION I,2:? "{CTL M}"
20007 POKE 53279,0:NEXT I:POSITION 14,23
*? "Actual,Color";
20008 FOR I=1 TO Z:POSITION 10,I+2:READ
RAIN$:? RAIN$:NEXT I:POSITION 13,4+Z:? "
Your,Choice?":POKE 559,46
20010 POKE 1790,35:POKE 1788,79
20020 POKE 203,0:IF ZZ=0 THEN 20050
20030 POSITION 5,ZZ+2:? "-->"
20050 A=USR(MAS,36960):IF STRIG(0)=1 THE
N 20050
20055 X=INT(PEEK(1791)/4)
20060 IF X<1 OR X>Z THEN 20050
20070 POSITION 5,ZZ+2:? "****":FOR W=0 TO
4:POSITION 3,X+2:? "*****":POKE 53279,0
:A=USR(MAS,36960)
20080 POSITION 3,X+2:? "---->":NEXT W:PO
KE 53248,0:RETURN
30000 RESTORE 30000:FOR I=35840 TO 36201
:READ A:POKE 708,(I-35840)/1.5:POKE I,A:
NEXT I
30020 DEG :FOR I=0 TO 363:X(I)=COS(I):Y(
I)=SIN(I):POKE 708,I/1.5:NEXT I:RETURN
30100 DATA_104,173,252,6,141,0,208,173,3
1,208,201,6,240,42,201,3,240,41,104,104
30110 DATA_173,120,2,201,7,240,59,201,11
,240,75,201,14,240,85,201,13,240,108,201
30120 DATA_10,240,19,201,6,240,21,201,9,
240,23,201,5,240,25,96,76,180,140,76
30130 DATA_233,140,32,106,140,76,120,140
,32,86,140,76,120,140,32,106,140,76,147,
140
30140 DATA_32,86,140,76,147,140,173,254,
6,201,159,240,12,238,254,6,238,252,6,173
30150 DATA_252,6,141,0,208,96,173,254,6,
240,250,206,254,6,206,252,6,76,99,140
30160 DATA_173,255,6,240,236,206,255,6,1

```

```

74,253,6,160,9,189,0,138,157,255,137,232
30170 DATA_136,208,246,206,253,6,96,173,
255,6,201,95,240,248,238,255,6,173,253,6
30180 DATA_105,8,170,160,9,189,0,138,157
,1,138,202,136,208,246,238,253,6,96,104
30190 DATA_104,141,215,140,104,141,214,1
40,169,96,141,211,140,169,144,141,212,14
0,32,206
30200 DATA_140,169,200,133,203,96,162,0,
160,15,189,96,144,157,96,144,232,208,247
,238
30210 DATA_215,140,238,212,140,136,208,2
38,96,133,203,96,104,104,141,212,140,104
,141,211
30220 DATA_140,169,96,141,214,140,169,14
4,141,215,140,76,206,140,104,104,141,23,
141,104
30230 DATA_141,22,141,104,141,26,141,104
,141,25,141,172,208,6,174,209,6,189,168,
97
30240 DATA_157,168,97,202,16,247,174,211
,6,24,189,22,141,109,210,6,157,22,141,18
9
30250 DATA_23,141,105,0,157,23,141,174,2
12,6,24,189,22,141,109,213,6,157,22,141
30260 DATA_189,23,141,105,0,157,23,141,1
36,208,199,96
30270 DATA_72,138,72,174,11,212,189,128,
141,141,10,212,141,24,208,104,170,104,64
30280 DATA_72,169,222,141,10,212,141,24,
208,104,64
30300 COL=1:MIRROR=1:POKE 82,0:0(0)=4:FO
R I=1 TO 4:0(I)=I-1:NEXT I:CO1=4
30310 RESTORE 30320:FOR I=1584 TO 1597:R
EAD A:POKE I,A:NEXT I
30320 DATA_72,173,11,212,229,20,141,10,2
12,141,26,208,104,64
30330 FOR I=1 TO 31:READ A:RAIN$(I,I)=CH
R$(A):NEXT I:OPEN #2,4,0,"K:"
30340 GRAPHICS 7:POKE 708,0:POKE 709,0:P
OKE 710,0:POKE 711,0:FOR I=0 TO 3:BRE(I)
=0:ART(I)=1:NEXT I
30350 FOR I=1 TO 28:READ A:ML$(I,I)=CHR$(
A):NEXT I
30360 DATA_104,173,11,212,109,11,212,109
,11,212,109,11,212,101,20,141,23,208,229
,20,229,20,141,22,208,173,132,2
30370 DATA_208,228,96
30380 DATA_104,104,104,170,104,104,157,6
6,3,104,157,69,3,104,157,68,3,104,157,73
,3,104,157,72,3,76,86,228
30390 GRA2=ADR(GRA#):UNOB=36019:OBUN=360
72:MAS=35840:ZOOM=36094
30400 FOR I=0 TO 100:COLOR INT(2*RND(0)+
1):PLOT 80,30:DRAWTO 159*RND(0),68*RND(0
):SOUND 0,100-I,8,4:NEXT I
30410 POKE 752,1:? "*****Magica
Painter"
30420 ? "*****Copyright,1984,by,
30430 ? "*****Ralf,Fischer,and,Harald,Mans
eicher":? "*****Press,Trigger,to,sta
rt";
30440 FOR I=0 TO 3:BRE(I)=I-1:ART(I)=I+1
:NEXT I:ART(0)=1:BRE(0)=0
30450 PLOT 80,70:DRAWTO 80,80:PLOT 77,70
:DRAWTO 77,75:DRAWTO 73,80:PLOT 83,70:DR
AWTO 83,75:DRAWTO 87,80
30460 SOUND 0,255,10,14:SOUND 1,254,10,1
4:SOUND 2,253,10,14:SOUND 3,252,10,14:PO
KE 53768,1:A=USR(ADR(RAIN#))
30470 FOR I=0 TO 3:SOUND I,0,0,0:NEXT I:
POKE 1791,5:POKE 1750,136:POKE 1751,52:P
OKE 1752,186:POKE 1754,0
30480 I=PEEK(106)-24:POKE 54279,I:PM=I*2
56:FOR I=PM+512 TO PM+640:POKE I,0:NEXT
I:Y=18:POKE 704,15:POKE 559,46
30490 POKE 53277,3:POKE 53248,0:FOR I=0
TO 6:READ P:POKE PM+512+Y+I,P:NEXT I:POK
E 1789,17:DATA_8,8,20,99,20,8,8
30500 L=10:FOR I=36240 TO 36284 STEP 3:F
OR I2=0 TO 2:POKE I+I2,L:NEXT I2:L=L+16:
NEXT I:RETURN

```

Listing zu »Magic-Painter« (Schluß)

Rosetten-Grafik für den Spectrum

Wenige Basic-Zeilen genügen, um mit dem Spectrum ansehnliche Grafiken auf den Bildschirm zu zaubern.

Mit dem DRAW-Kommando kann man nicht nur gerade, sondern auch gekrümmte Linien ziehen. »DRAW x, y, a« zieht eine Linie von der letzten Plot-Position x Punkte nach rechts und y Punkte nach oben. a gibt dabei den Teil des Kreises in Bogenmaß an, der abgebildet werden soll. Bogenmaß bedeutet, daß ein ganzer Kreis nicht in 360 Grad unterteilt wird, sondern $2 \times \pi$ entspricht. »DRAW 0, 100, $\pi/2$ « etwa zeichnet einen Viertelkreis senkrecht nach oben.

Eine Rosetten-Grafik entsteht, wenn ausgehend von der Mitte des Bildschirms Kurven gezogen werden. Durch »PLOT 127, 87« wird ein Punkt in die Mitte gesetzt. Nachfolgendes DRAW zeichnet eine Kurve entsprechend den eingegebenen Parametern. Sinus und Kosinus berechnen die Position des Endpunktes relativ zur Mitte.

Das Programm

Nach dem Eintippen und RUN erwartet der Spectrum mehrere Eingaben:

- Die Höhe der Rosette. Werte zwischen 0 und 87 werden akzeptiert, da der Bildschirm in $2 \times 87 + 2 = 176$ senkrechte Punkte unterteilt ist.
- Die Breite muß den gleichen Wert wie die Höhe erhalten, um eine runde Form zu erzielen. Um das rechteckige Bildschirmformat mit einem Oval voll zu nutzen, muß 127 eingegeben werden.
- Die Anzahl (ganze Zahlen) gibt an, wieviel Kurven gezeichnet werden.
- Die Krümmung kann zwischen Null und π liegen. Null ergibt eine Gerade, π einen Kreis. Dazwischen liegende Werte erzeugen »Blätter«.

Ist der Computer mit dem Zeichnen fertig, hält er bei STOP an. Nun kann mit RUN neu begonnen, mit COPY der Bildschirminhalt ausgedruckt oder mit »SAVE "name" SCREEN\$« auf Band gespeichert werden. Mit CONTINUE werden mehrere Rosetten übereinander gezeichnet.

»OVER 1« erzielt besondere Effekte: Ein bereits gesetzter Punkt wird dann gelöscht, wenn er ein zweites Mal getroffen wird, etwa wenn sich zwei Linien kreuzen.

Der Faktor f in Zeile 120 kann zwischen Null und Eins liegen. »LET f=i/Anzahl« bildet eine Spirale, »LET f=ABS SIN(x*3)« ein blumenähnliches Muster.

Wird Zeile 140 mehrmals wiederholt, etwa als Zeilen 142 und 144, dann entstehen kompliziertere Gebilde. (Die Höhe und Breite muß dann entsprechend niedriger gewählt werden.)

Die Form »INPUT AT 0,0« in den Zeilen 20 und 30 stellt sicher, daß die Eingaben eine schon vorhandene Grafik nicht überschreiben. Die Bilder wurden mit dem ZX-Printer ausgedruckt.

(Oliver Völckers/mk)

Basic-Listing

```

10 REM Rosettengrafik
20 INPUT AT 0,0;"Höhe:" ,Hoehe
   ,"Breite:" ,Breite
30 INPUT AT 0,0;"Anzahl:" ,
   Anzahl,"Krümmung:" ,Kr

100 FOR i=1 TO Anzahl
110 LET x=i*2*PI/Anzahl
120 LET f=1
130 PLOT 127,87
140 DRAW f*Breite*COS x,
   f*Hoehe*SIN x,Kr
150 DRAW -f*Breite*COS x,
   -f*Hoehe*SIN x,Kr
160 NEXT i
170 STOP
180 GO TO 10
    
```

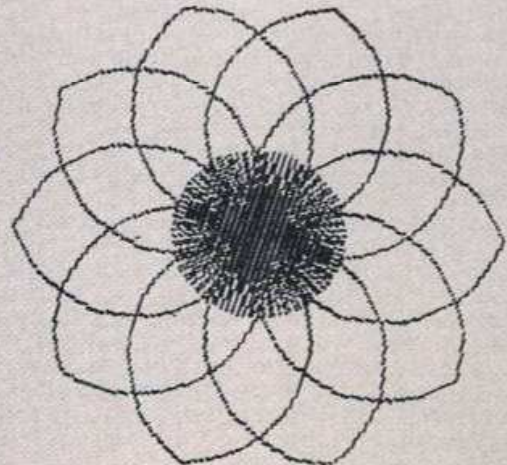
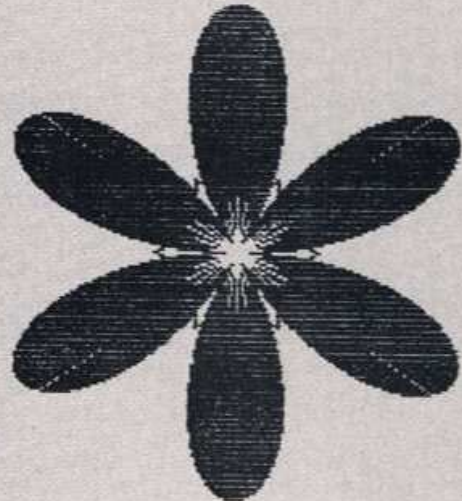

»Von einfachen Formen...«

Höhe	Höhe des Bildes in Grafikpunkten von der Bildschirmmitte aus (0-87)
Breite	entsprechende Breite (0-127)
Anzahl	Anzahl der Kurven
Kr	Krümmung (0- π)
i	Schleife
f	Faktor (0-1)
x	Winkel (0- $2 \times \pi$)

Variablen-tabelle

Farbspielerei

Ein Programm, das die hervorragenden Grafikfähigkeiten der Atari-Computer unter Beweis stellt.

Dabei werden sogar die 256 zur Verfügung stehenden Farben auf dem Bildschirm dargestellt. Der Bildschirm wird vertikal in zwei Hälften unterteilt, in denen sich jeweils zwei Quadrate und ein Dreieck befinden. In den Hälften wandern Farbstreifen, wie eine Jalousie, von oben nach unten, beziehungsweise von unten nach oben. Dieser Effekt wird im Atari-Fachjargon auch als »Rainbow-Effekt« bezeichnet. Gleichzeitig werden in den Dreiecken und Quadraten andere Farbkombinationen vorgeführt.

Das Programm »Farbspielerei« setzt sich aus drei Routinen zusammen. Da wäre zunächst die VBI-Routine (Vertical Blank Interrupt). Hierbei handelt es sich um ein kurzes Maschinenprogramm, das nach Ablauf eines Countdowns zwischen 0,02 Sekunden und 21,85 Minuten im Vertical-Blank (Rückstellen des Elektronenstrahls von rechts unten nach links oben) ausgeführt wird. In dieser Routine wird alle 0,02 Sekunden das Zeitregister RTCLOCK20 in die Farbgregister COLOR 0 bis 2 und COLPF 1 und 2 geladen und dabei der nächste Countdown aktiviert.

Beim DLI-Maschinenprogramm (Display List Interrupt) handelt es sich um eine kurze Routine, die nach allen in der Display-List markierten Anweisungen angesprochen wird. Hier erhöht der DLI nach jeder Grafikzeile die Farbgregister COLOR2 und COLPF2 und vermindert den Register COLOR1 und COLPF1.

Beim USR-Einsprung in das Programm gelangt man in eine Endlosschleife, die den Zeilenzähler VCOUNT in das Farbgregister COLBK lädt. Wenn man den Programmablauf stoppen möchte, muß man die »RESET«-Taste betätigen.

Im Programm »Farbspielerei« erzeugt die VBI-Routine das Blinken, die DLI-Routine das Scrollen und die USR-Routine den bunten Rahmen. (Markus Kammerer/wb)

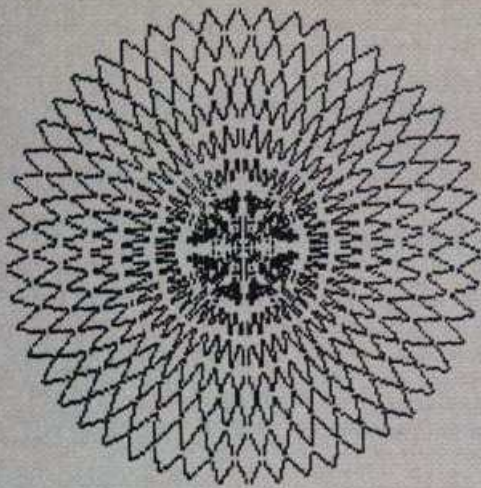

Von einfachen Formen ...

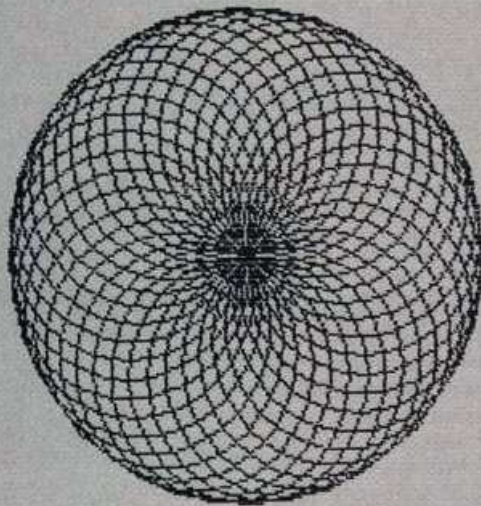

... über kugelige Kringel ...

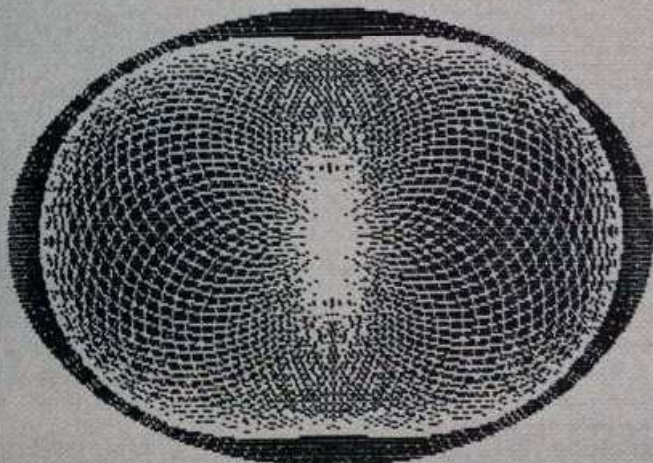

... bis zu komplizierten Gebilden

```
100 DATA 173,11,212,141,26,208,76,0,6
101 DATA 169,1,141,26,2,165,20,141,198,2
,141,24,208,141,197,2,141,23,208,141,196
,2,96
102 DATA 72,238,198,2,173,198,2,141,24,2
08,206,197,2,173,197,2,141,23,208,104,64
110 FOR A=1536 TO 1588:READ B:POKE A,B:N
EXT A
200 GRAPHICS 31:POKE 708,15:POKE 709,52:
POKE 710,132
210 FOR A=0 TO 159:COLOR 3-INT(A/80):PLO
T A,0:DRAWTO A,191:NEXT A
220 COLOR 2:FOR A=40 TO 59:PLOT A,56:DRA
WTO 50,135:NEXT A
230 COLOR 3:FOR A=100 TO 119:PLOT 110,56
:DRAWTO A,135:NEXT A
240 COLOR 0:FOR A=10 TO 29:PLOT A,50:DRA
WTO A,89:NEXT A:FOR A=130 TO 149:PLOT A,
100:DRAWTO A,139:NEXT A
250 COLOR 1:FOR A=10 TO 29:PLOT A,100:DR
AWTO A,139:NEXT A:FOR A=130 TO 149:PLOT
A,50:DRAWTO A,89:NEXT A
300 POKE 552,9:POKE 553,6:POKE 538,1
310 POKE 512,32:POKE 513,6:POKE 54286,19
2
320 A=PEEK(560)+PEEK(561)*256
330 FOR B=A TO A+200:C=PEEK(B)
331 IF C=14 THEN POKE B,142
332 IF C=78 THEN POKE B,206
333 NEXT B
340 A=USR(1536)
```

Listing zu »Farbspielerei«

Eine tolle Textverarbeitung für Ihren Schneider

Texte mit einer Länge bis zu 16 000 Zeichen lassen sich mit einem Schneider CPC 464 ganz leicht bearbeiten. Der deutsche Zeichensatz und die Formatiereinrichtung sorgen stets für ein optimales Schriftbild.

Kennen Sie das? Sie müssen eine Bewerbung schreiben oder ein anderes repräsentatives Schriftstück, bei dem ein Fehler keinen guten Eindruck hinterläßt. Mit einer Schreibmaschine ist es schnell passiert. Sie haben einen Buchstaben vergessen, einen zuviel geschrieben. Sie haben eine Randbegrenzung nicht eingehalten, Ihnen fällt ein Absatz ein, den Sie gerne noch einfügen würden. Dann heißt es »neu schreiben«. Es sei denn, sie sind Besitzer eines CPC 464 und haben »Text«.

Texte mit bis zu 16 000 Zeichen können Sie eingeben, korrigieren, formatieren, abspeichern oder ausdrucken. »Text« hat einen deutschen Zeichensatz und arbeitet mit jedem Epson-kompatiblen Drucker.

Die Bedienung ist denkbar einfach: Nach Laden und Starten des Programms sehen Sie ein Menü. Mit »1« oder »2« wählt man den Textmodus an. »1« löscht den alten Text, damit Sie einen neuen eingeben können. »2« zeigt Ihnen den alten Text, den Sie nun verändern können. Im oberen Teil des Bildschirms stehen 20 Zeilen mit je 79 Zeichen zur Eingabe des Textes bereit. In den restlichen fünf Zeilen ist die Belegung des Tastenblocks angegeben.

Die Entertaste bewirkt einen Zeilenumbruch. Wenn Sie die Zeilen-Formatierung lieber dem Computer überlassen möchten, schreiben Sie immer weiter, auch wenn der rechte Rand erreicht ist. Der Cursor springt dann automatisch in die nächste Zeile.

Wenn die letzte Zeile beschrieben ist, scrollt das Textfenster nach oben und eine neue Zeile erscheint am unteren Bildrand. Wenn Sie den Cursor auf oder ab bewegen, scrollt der Text nach oben oder unten. Sollte Ihnen das zu langsam gehen, stehen Ihnen zwei Tasten des Zahlenblocks zum Blättern zur Verfügung. Mit der »9« blättern Sie vor, mit der »7« zurück.

Mit »CLR« wird ein Zeichen gelöscht und der Rest der Zeile aufgerückt. Das Leerzeichen, das nun am Ende der Zeile erscheint, braucht Sie nicht weiter zu beunruhigen. Es wird vom Programm nicht weiter berücksichtigt.

Mit »DEL« wird das vor dem Cursor stehende Zeichen gelöscht, der Rest der Zeile jedoch nicht nachgeschoben. Das Einfügen geschieht etwas anders als gewohnt. Im Gegensatz zum Normalbetrieb ist der Editor nicht automatisch auf »Einfügen« gestellt. Dafür stehen weitere Tasten des Zahlenblockes zur Verfügung: Mit der »4« wird Platz geschaffen um ein einzelnes Zeichen einzufügen. Da diese Routine langsam ist, lohnt sie sich nur, wenn es sich um ein einzelnes Zeichen handelt. Bei mehr als einem Zeichen ist die Taste »6« des Zahlenblockes viel effektiver. Mit dieser Taste wird der Text gesplittet. Die Zeile, in der der Cursor steht, wird in die erste Bildschirmzeile gebracht. Am unteren Bildrand sieht man die erste Zeile

des Textteils, der sich hinter dem Cursor befand. Die leeren Zeilen dazwischen stehen nur zur Eingabe zur Verfügung. Ein weiterer Druck auf die Taste »6« fügt die Textteile wieder zusammen, und zwar in der Form, daß das erste Zeichen des zweiten Textteils auf den Cursor positioniert wird.

Die Routine eröffnet ungeahnte Möglichkeiten. Sie reichen vom Einfügen eines Zeichens über ein Einfügen eines ganzen Textblockes bis zum Löschen eines Textblockes. Letzteres erreicht man dadurch, daß der Cursor nach dem Splitten vor die Trennstelle positioniert wird und der Text dann wieder zusammengefügt wird. Ob die Funktion ein-oder ausgeschaltet ist wird hinter der Erklärung der Taste »6« im unteren Fenster angezeigt. Mit »0« gelangen Sie zurück ins Menü.

Den so geschriebenen Text können Sie mit der Eingabe einer »3« auf Kassette abspeichern. Das Programm fordert Sie zu allen Schritten auf.

Wenn Sie einen gespeicherten Text weiter bearbeiten oder formatieren wollen, geben Sie eine »4« ein. Wieder verlangt das Programm nach den nötigen Informationen.

Formatiert wird mit der Taste »5«. Sie bestimmen die Anzahl der Zeichen pro Zeile und den rechten Randausgleich. Die Ausgabe des formatierten Textes kann auf dem Bildschirm oder einem Drucker erfolgen. Für die Druckerausgabe können Sie die Anzahl der Zeichen pro Seite wählen. Das Programm benötigt noch das Steuerzeichen mit dem ein Seitenwechsel auf dem Drucker vollzogen wird. Bei den meisten Druckern dürfte es sich hierbei um »CTRL«+»L« handeln, repräsentiert durch CHR\$(12).

Die deutschen Zeichen sind so definiert, daß sie von einem Epson-Drucker verarbeitet werden.

Nun zum deutschen Zeichensatz: Das »ä« kann über die Taste »[«, das »ü« über die Taste »]« und das »ö« über die Taste »\« angesprochen werden. Das »ß« befindet sich auf der »@«-Taste.

Eine Anmerkung zur Eingabe des Programms: Geben Sie die ersten vier Zeilen bitte in der angegebenen Form sorgfältig ohne Fehlerkorrektur ein. Das in den DATA-Zeilen stehende Maschinenprogramm wird hier hingePOKEt. Nur eine identische Eingabe garantiert, daß die richtigen Speicherplätze angesprochen werden!

Wenn die vier Zeilen wie angegeben eingetippt sind, können Sie durch Eingabe von »POKE &1b2,100« feststellen, ob die Zeilen in der richtigen Form eingegeben wurden. Bei erneutem Listen des bisherigen Programms müßte nun in der dritten Zeile »a\$="d« und so weiter stehen. Wenn das der Fall ist können Sie getrost die Eingabe des Programms fortsetzen.

Zunächst möchte ich bemerken, daß das Programm den noch verfügbaren Basic-Speicherplatz einschränkt um Platz

für die 16 000 Textzeichen zu schaffen. Dies ist eine etwas diffizile Angelegenheit, da auch noch die Definition des deutschen Zeichensatzes untergebracht sein wollte. Die im Programm untergebrachten »Memory«- und »Symbol After«-Befehle beeinflussen sich gegenseitig und verursachen nur in der benutzten Form keine Fehlermeldung. Voraussetzung ist allerdings auch noch, daß das Programm nur nach einem vollständigen »Reset« des Computers geladen und gestartet wird und daß das Programm nur über die eingebaute »Ende«-Funktion verlassen wird.

Programmbeschreibung

Nur so bleibt das Programm so, wie es für einen Neustart erforderlich ist. Ein Neustart ist mit »RUN 3600« möglich, wobei der alte Text meist erhalten bleibt.

Der Text befindet sich in den vom Basic-Speicherplatz getrennten Speicherplätzen 24401 bis 42000. Das sind 17 600 Speicherplätze. Aber nur auf die ersten 16 000 kann man direkt im Textmodus zugreifen. Die restlichen benötigt man für die Block-Einfügeoperationen. In den Speicherzellen 24399 und 24400 ist das aktuelle Textende gespeichert. Die Maschinenprogramme liegen im Speicherbereich 42001 bis 42131. (Frank Haub/hg)

0001 — 0015	Programmkopf
0020 — 0200	Maschinenprogramme
0210 — 0360	Def der deutschen Zchn
0370 — 0570	Menü
0580 — 0650	Zahlenblock-Beschreibung
0660 — 0880	Editor
0950 — 1020	»TEXT ANSEHEN«
1030 — 1140	Zahlenblock-Abfrage
1150 — 1220	Textzeile laden
1230 — 1390	Ausgabe der Cursor-Text-Zeile und der folgenden bis zum Bildschirmrand

1400 — 1440	Textende neu festlegen
1450 — 1540	Zeichen ausfügen
1550 — 1630	Zeichen einfügen
1640 — 1740	Umwandlung in Hexzahl
1750 — 1920	Spalten des Textes
1930 — 2050	Zusammenfügen des Textes
2060 — 2530	Formatierung
2540 — 2630	Randausgleich
2640 — 2750	Zahlenblock belegen
2760 — 2920	Text — Kasette
2930 — 3120	Text — Kasette
3190 — 3390	Kassetten-Anweisungen
3400 — 3470	Drucker-Anweisungen
3600 — Ende	Steuerprogramme

Variablenliste

Programmaufbau

ausgleich	— Markierung für Ausgleich	format2	— Zeilen/Seite
drucker	— Markierung für Drucker	blank	— Einzufügende Leerzeichen
d	— Dummy (unwichtig)	abla	— Vorhandene Leerzeichen
a	— Zwischenspeicher	jeb1a	— blank/abla
zw	— Zwischenspeicher	stz\$	— Steuerzeichen (FF)
stelle	— Zwischenspeicher	i\$	— Input
hi	— höherwertiges Byte	a\$	— Textzeile
lo	— niederwertiges Byte	b\$	— 3 Textzeilen oder Zahlenblockabfrage
tb	— Textbeginn	i,zz	— Zählvariablen
te	— aktuelles Textende	scrollup, scrolldown,	— Startadresse des entsprechenden Maschinenprogramms
spalte	— aktuelle Cursorposition	loadline, cleartext,	
zeile	— aktuelle Cursorposition	clearchar, insert,	
zchn	— aktuelles Zeichen im Text	nimm3	
speicher	— aktuelles Zeichen im Text	flag	— Markierung
oldzchn	— festhalten einer Textposition	einf	— Markierung für Einfügen
anfang	— festhalten einer Textposition	del	— Markierung für Löschen
format	— Zeichen/Zeile		

Listing für »Text«

```

1 GOTO 15
2 REM "Copyright (1984) by Frank F.
Haub"
3 a$=""

   ":d=FRE("):RETURN
4 b$=""
   "

5 d=FRE("):RETURN
6 REM *****
7 REM *TEXT - BEARBEITUNG 'HAPPY TEXT'*
8 REM *      von:
9 REM *      Frank F. Haub
10 REM*      Am Knippchen 23
11 REM*      5300 Bonn 3
12 REM*
13 REM*      TEL:(0228) 48 24 89
14 REM*
15 REM*****
20 MODE 2
30 INK 0,12: INK 1,0: BORDER 12

40 ON BREAK GOSUB 3640
50 DATA %06,%01,%3e,%00,%21,%00,%00,%11,
%13,%4f,%cd,%50,%bc,%c9
60 DATA %06,%00,%cd,%13,%a4,%c9
70 DATA %21,%10,%a4,%01,%4f,%00,%11,%b2,
%01,%ed,%b0,%c9
80 DATA %21,%10,%a4,%36,%20,%01,%c0,%44,
%11,%0f,%a4,%ed,%b8,%c9
90 DATA %21,%0f,%a4,%01,%00,%00,%11,%10,
%a4,%ed,%b0,%62,%6b,%36,%80,%c9
100 DATA %dd,%21,%00,%ff,%21,%00,%00,%11,
%4f,%00,%19,%dd,%19,%3e,%20,%be,%28
110 DATA %08,%3e,%80,%be,%28,%03,%c3,%59,
%a4,%54,%5d,%2b,%dd,%22,%7a,%a4,%ed
120 DATA %4b,%7a,%a4,%ed,%b8,%23,%36,%20,
%c9,%00,%00
130 DATA %21,%10,%a4,%01,%4f,%00,%11,%1b,
%02,%ed,%b0,%13,%01,%4f,%00,%ed,%b0,%13
140 DATA %01,%4f,%00,%ed,%b0,%c9
150 FOR i=42001 TO 42131: READ a: POKE i,
a: NEXT

```

Listing für »Text« (Fortsetzung)

```

160 CALL 42033: stelle=24402: GOSUB 1720
: POKE 24399,hi: POKE 24400,lo
170 scrollup=42001: scrolldown=42015
180 loadline=42021: cleartext=42033
190 clearchar=42047: insert=42063
200 nimm3=42108
210 tb=24401.
220 SYMBOL AFTER 90
230 SYMBOL 91, 102,24,36,102,126,102,102
,0
240 SYMBOL 92, 198,56,68,68,68,68,56,0
250 SYMBOL 93, 102,0,102,102,102,102,60,
0
260 SYMBOL 123,204,0,120,12,124,204,118,
0
270 SYMBOL 124,198,0,60,102,102,102,60,0
280 SYMBOL 125,102,0,0,102,102,102,62,0
290 SYMBOL 126,28,54,98,100,98,100,200,1
28
300 SYMBOL 165,108,108,108,0,0,0,0,0
310 KEY DEF 22,1,124,92
320 KEY DEF 19,1,125,93
330 KEY DEF 17,1,123,91
340 KEY DEF 26,1,126,96
350 KEY DEF 65,1,50,165
360 MEMORY 24395
370 MODE 2
380 te=PEEK(24400)+256*PEEK(24399)
390 GOSUB 2700: LOCATE 26,3:PRINT"H A P
P Y - T E X T"
400 LOCATE 20,5:PRINT STRING$(24,"=")
410 LOCATE 12,7:PRINT" Copyright ";CH
R$(164);" 1984 by Frank F. Haub"
420 PRINT:PRINT" Bitte wählen Sie!"
430 LOCATE 1,12:PRINT TAB (20)"0 -- E
N D E"
440 PRINT TAB (20)"1 -- NEUEN
Text schreiben"
450 PRINT TAB (20)"2 -- ANSEHEN
des alten Textes"
460 PRINT TAB (20)"3 -- ABSPEICHERN
des Textes"
470 PRINT TAB (20)"4 -- LADEN
des Textes"
480 PRINT TAB (20)"5 -- FORMATIEREN
und Ausgeben des Textes"
500 LOCATE 5,22:INPUT "Ihre Wahl: ",a
510 IF a=0 THEN KEY DEF 65,1,50,34: MEMO
RY 42703: MODE 2: END
520 IF a<1 OR a>6 THEN 500
530 PRINT:PRINT" B I T T E W A
R T E N ! ! !"
540 WINDOW #1,1,80,1,20
550 WINDOW #0,1,80,21,25
560 CLS #1
570 ON a GOTO 580,900,2760,2930,2060,348
0
580 CALL cleartext: te=24402
590 CLS #0
600 PRINT CHR$(24) "<ENTER>" CHR$(24) ".
..Zeilenumbruch E N D
E.....0":PRINT
610 PRINT"Befehle:"
620 PRINT" 7 .....rückwärts BL
ATERN vorwärts..... 9"
630 PRINT" 4 .....Zeichen EI
NFÜGEN Zeilen on/off.....6"
640 GOSUB 2640
650 MOVE 0,79:DRAW 640,79
660 spalte=0:zeile=0:zchn=0
670 LOCATE #1,spalte+1,zeile+1:PRINT#1,C
HR$(143)
680 a$=INKEY$:IF a$="" THEN 670
690 LOCATE #1,spalte+1,zeile+1:PRINT#1,C
HR$(PEEK (tb+zchn))
700 LOCATE #1,spalte+1,zeile+1
710 IF a$=CHR$(13) THEN PRINT #1,"#": PD
KE tb+zchn,35:zeile=zeile+1:zchn=zchn+79
-spalte:spalte =0:GOTO 810
720 IF a$=CHR$(240) THEN zeile=zeile-1:z
chn=zchn-79:GOTO 810
730 IF a$=CHR$(241) THEN zeile=zeile+1:z
chn=zchn+79:GOTO 810
740 IF a$=CHR$(242) THEN spalte=spalte-1
:zchn=zchn-1:GOTO 810
750 IF a$=CHR$(243) THEN spalte=spalte+1
:zchn=zchn+1:GOTO 810
760 IF a$=CHR$(127) THEN spalte=spalte-1
:zchn=zchn-1:del=1:GOTO 810
770 IF a$=CHR$(16) THEN GOSUB 1450:GOTO
810
780 IF a$=CHR$(224) THEN spalte=0:zeile=
0:zchn=0:GOSUB 1230:GOTO 810
790 IF a$=CHR$(35) THEN GOTO 1030
800 PRINT#1,a$:POKE tb+zchn,ASC(a$):spal
te=spalte+1:zchn=zchn+1:GOSUB 1400
810 IF spalte<0 THEN spalte=78:zeile=zei
le-1
820 IF spalte>78 THEN spalte=0:zeile=zei
le+1
830 IF zeile<0 THEN zeile=0:IF zchn>=0 T
HEN CALL scrolldown:GOSUB 1150
840 IF zchn<0 THEN zchn=spalte
850 IF zchn>15999 THEN zchn=15999:spalte
=spalte-1
860 IF zeile>19 THEN zeile=19:CALL scrol
lup:GOSUB 1150
870 IF del=1 THEN del=0:POKE tb+zchn,32
880 GOTO 670
900 REM -----
901 REM t e x t a n s e h e n
902 REM -----
950 CLS #0:CLS #1:PRINT #1,STRING$(50,"
_")
960 PRINT #1,"
T E X T A N S E H E N"
970 PRINT #1,STRING$(50,"_")
980 LOCATE 10,10:PRINT #1,"Zum Text betr
achten bitte eine Taste druecken"
990 CALL &BB06
1000 CLS #1:zchn=0:spalte=0:zeile=0
1010 GOSUB 1230
1020 GOTO 590
1030 REM -----
1031 REM Zahlenblock Abfrage
1032 REM -----
1040 b$=INKEY$:IF b$="" THEN 1040
1050 IF b$="0" THEN GOSUB 3650: GOTO 37
0
1060 IF b$="9" THEN zchn=zchn+(19-zeile)
*79-spalte:flag=1
1070 IF b$="7" THEN zchn=zchn-(19+zeile)
*79-spalte:flag=1
1080 IF zchn+tb>te THEN zchn=INT((te-tb-
1)/79)*79:spalte=0
1090 IF zchn<0 THEN zchn=spalte

```

```

1100 IF flag=1 THEN flag=0: spalte=0: ze
ile=0: GOSUB 1230
1110 IF zchn+tb<te AND b$="4" THEN GOSUB
1550
1120 IF zchn+tb<te AND b$="6" AND einf=0
THEN GOSUB 1750
1130 IF einf=1 AND b$="6" THEN GOSUB
1930
1140 GOTO 810
1150 REM -----
1160 REM Textzeile laden
1170 REM -----
1180 GOSUB 1680
1190 POKE 42023,hi:POKE 42022,lo
1200 CALL loadline : GOSUB 3
1210 LOCATE #1, 1,zeile+1:PRINT #1,a$
1220 RETURN
1230 REM -----
1240 REM Home
1250 REM -----
1260 a=zeile:zw=zchn
1270 IF a>1 THEN zeile=a-((a-1) MOD 3):z
chn=zchn-(a-zeile)*79:GOTO 1320
1280 FOR zeile=a TO 1
1290 GOSUB 1150
1300 zchn=zchn+79
1310 NEXT
1320 WHILE zeile<19
1330 GOSUB 1680:POKE 42110,hi:POKE
42109,lo
1340 CALL nimm3:GOSUB 4
1350 LOCATE #1,1,zeile+1:PRINT #1,b
$
1360 zchn=zchn+237:zeile=zeile+3
1370 WEND
1380 zchn=zw:zeile=a
1390 RETURN
1400 REM -----
1410 REM textende festlegen
1420 REM -----
1430 IF te<tb+zchn THEN te=tb+zchn
1440 RETURN
1450 REM -----
1460 REM Zeichen ausfügen
1470 REM -----
1480 POKE 42051,78-spalte
1490 GOSUB 1640:POKE 42055,hi:POKE 42054
,lo
1500 zchn=zchn+1
1510 GOSUB 1640:POKE 42049,hi:POKE 42048
,lo
1520 zchn=zchn-1
1530 CALL clearchar:GOSUB 1150
1540 RETURN
1550 REM -----
1560 REM Zeichen einfügen
1570 REM -----
1580 POKE 42065,255-spalte
1590 zchn=zchn-1:GOSUB 1680:zchn=zchn+1
1600 POKE 42069,hi:POKE 42068,lo
1610 CALL insert
1620 GOSUB 1230
1630 RETURN
1640 REM -----
1650 REM zerlegung der Cursorposition in
hexzahl
1660 REM -----
1670 stelle=tb+zchn:GOTO 1720

```

```

1680 REM -----
1690 REM zerlegung der zeilenposition in
hexzahl
1700 REM -----
1710 stelle=tb+zchn-spalte
1720 hi=INT(stelle/256)
1730 lo=(stelle/256-hi)*256
1740 RETURN
1750 REM -----
1760 REM Zeilen einfügen
1770 REM -----
1780 LOCATE #0,70,5:PRINT CHR$(24) "on"
CHR$(24) "/off"
1790 POKE 42031,&B9:einf=1:oldzchn=zchn
1800 stelle=te:GOSUB 1720:POKE 42023,hi:
POKE 42022,lo
1810 stelle=te-(tb+zchn)+1:GOSUB 1720:PO
KE 42026,hi:POKE 42025,lo
1820 stelle=te+1423:GOSUB 1720:POKE 4202
9,hi:POKE 42028,lo
1830 CALL loadline
1840 POKE 42022,&10:POKE 42023,&A4:POKE
42025,&4F:POKE 42026,&0:
POKE 42028,&B2:POKE 42029,&1
1850 zchn=zchn+1421:speicher=zchn:GOSUB
1640:POKE 42035,hi:POKE 42034,lo
1860 stelle=1421:GOSUB 1720:POKE 42040,h
i:POKE 42039,lo
1870 zchn=zchn-1:GOSUB 1640:POKE 42043,h
i:POKE 42042,lo
1880 CALL cleartext
1890 zchn=zchn-1420-spalte:te=te+1423
1900 POKE 42034,&10:POKE 42035,&A4:POKE
42039,&C0:POKE 42040,&44:
POKE 42042,&F:POKE 42043,&A4
1910 POKE 42031,&B0:zeile=0:zchn=zchn+sp
alte:GOSUB 1230
1920 RETURN
1930 REM -----
1940 REM Zeilen einfügen beenden
1950 REM -----
1960 LOCATE #0,70,5:PRINT"on/" CHR$(24)
"off" CHR$(24)
1970 IF speicher<=zchn THEN 2050
1980 stelle=speicher+tb+2:GOSUB 1720:POK
E 42023,hi:POKE 42022,lo
1990 stelle=te-(zchn+tb)+1: GOSUB 1720:
POKE 42026,hi: POKE 42025,lo
2000 GOSUB 1640:POKE 42029,hi:POKE 42028
,lo
2010 CALL loadline
2020 POKE 42022,&10:POKE 42023,&A4:POKE
42025,&4F:POKE 42026,&0:
POKE 42028,&B2:POKE 42029,&1
2030 GOSUB 1230
2040 te=te-1423+(zchn-oldzchn)
2050 einf=0:RETURN
2060 REM -----
--
2070 REM FORMATIEREN
2080 REM -----
--
2090 CLS #1:CLS #0
2100 LOCATE #1,1,5:INPUT #1,"Wieviele Ze
ichen soll eine Textzeile haben (10-200)
";format
2110 IF format<10 OR format>200 THEN 210
0

```

Listing für »Text« (Fortsetzung)

```

2120 PRINT#1:PRINT#1,"Möchten Sie einen
rechten Randausgleich (j/n)?: GOSUB 313
0
2130 IF i$="j" OR i$="J" THEN Ausgleich=
-1 ELSE Ausgleich=0
2160 PRINT#1:PRINT #1,"Ausgabe auf Druck
er (j/n)?:GOSUB 3130
2170 IF i$="j" OR i$="J" THEN drucker=-1
:GOSUB 3400 ELSE drucker=0
2180 CLS #1
2190 zchn=0: zz=0
2200 WHILE (PEEK(zchn+tb)=32 OR PEEK(zch
n+tb)=128) AND zchn+tb<te
2210 zchn=zchn+1
2220 WEND
2230 anfang=zchn: zchn=zchn+format
2235 blank=0: abla=0: jebla=0
2240 IF PEEK(zchn+tb)=128 THEN zchn=zchn
-1: blank=blank+1: GOTO 2240
2250 FOR i=anfang TO zchn
2260 IF PEEK(i+tb)=128 THEN zchn=zchn
+1
2270 IF PEEK(i+tb)=35 THEN zchn=i: z=
i: GOTO 2390
2280 NEXT
2300 WHILE PEEK(zchn+tb)<>32 AND PEEK(zc
hn+tb)<>45 AND PEEK(zchn+tb)<>35 AND zch
n>anfang
2310 zchn=zchn-1:blank=blank+1
2320 WEND
2330 IF PEEK(zchn+tb)=32 THEN zchn=zchn-
1
2340 IF PEEK(zchn+tb)=45 THEN blank=blan
k-1
2345 IF blank<0 THEN zchn=zchn-1: blank=
1: GOTO 2240
2350 FOR i=anfang TO zchn
2360 IF PEEK(i+tb)=32 THEN abla=abla+
1
2370 NEXT
2380 IF abla>0 THEN jebla=blank/abla
2390 IF anfang>zchn THEN zchn=anfang +1:
GOTO 2200
2400 a$=""
2410 FOR i=anfang TO zchn
2420 IF PEEK(i+tb)<>128 AND PEEK(i+tb
)<>35 AND PEEK(i+tb)<>165 THEN a$=a$+CHR
$(PEEK(i+tb))
2430 IF PEEK(i+tb)=165 THEN a$=a$+CHR
$(34)
2440 IF RIGHT$(a$,1)=" " AND ausgleic
h THEN GOSUB 2540
2450 NEXT
2460 PRINT#1,a$:d=FRE("")
2470 IF kassette THEN PRINT #9,a$
2480 IF drucker THEN PRINT #8,a$: zz=zz+
1
2490 IF drucker AND zz=format2 THEN PRIN
T #8,stz$: zz=0
2500 zchn=zchn+1
2510 IF zchn+tb<te THEN 2200
2520 CLOSEOUT
2530 CALL &BB06: GOTO 370
2540 REM -----
2550 REM Randausgleich
2560 REM -----
2570 FOR j= 1 TO INT(jebla)
2580 a$=a$+" "
2590 blank=blank-1
2600 NEXT
2610 abla=abla-1
2620 IF abla>0 THEN jebla=blank/abla ELS
E jebla=0
2630 RETURN
2640 REM -----
2650 REM Funktionstasten laden 1
2660 REM -----
2670 KEY 128,"#0":KEY 129,"#1":KEY 130,"
#2":KEY 131,"#3":KEY 132,"#4"
2680 KEY 133,"#5":KEY 134,"#6":KEY 135,"
#7":KEY 136,"#8":KEY 137,"#9"
2690 RETURN
2700 REM -----
2710 REM Funktionstasten laden 2
2720 REM -----
2730 KEY 128,"0":KEY 129,"1":KEY 130,"2"
:KEY 131,"3":KEY 132,"4"
2740 KEY 133,"5":KEY 134,"6":KEY 135,"7"
:KEY 136,"8":KEY 137,"9"
2750 RETURN
2760 REM -----
2770 REM Textspeicher abspeichern
2780 REM -----
2790 CLS:CLS#1
2800 GOSUB 3190: GOSUB 3650
2810 PRINT#1:PRINT#1,"B I T T E E T W
A S G E D U L D"
2830 SAVE ""+name$,b,24399,te-24399
2920 GOTO 370
2930 REM -----
2940 REM Textspeicher laden
2950 REM -----
2960 CLS:CLS#1
2970 GOSUB 3290
2980 PRINT#1:PRINT#1,"B I T T E E T W
A S G E D U L D"
3000 LOAD ""+name$
3120 GOTO 370
3130 REM -----
3140 REM j/n Abfrage
3150 REM -----
3160 i$=INKEY$
3170 IF i$<>"j" AND i$<>"J" AND i$<>"n"
AND i$<>"N" THEN 3160
3180 RETURN
3190 REM -----
3200 REM Kassetten-Anweisung
3210 REM -----
3220 CLS #1
3230 LOCATE 1,5:INPLT #1,"Wie soll der T
ext heißen";name$
3240 PRINT#1:PRINT#1:PRINT #1,"Bitte das
Band an die Stelle vorspulen, an der de
r Text gespeichert"
3250 PRINT #1,"werden soll!!!":PRINT#1:FR
INT#1
3260 PRINT #1,"Dann 'Rec' und 'Play' und
irgendeine Taste drücken!!"
3280 CALL &BB06: RETURN
3290 REM -----
3300 REM Kassetten-Anweisung
3310 REM -----
3320 CLS #1
3330 LOCATE 1,5:INPUT #1,"Wie heißt der
Text";name$
3340 PRINT#1:PRINT#1:PRINT #1,"Bitte das
Band an die Stelle vorspulen, an der de
Text gespeichert"

```

```

3350 PRINT #1,"worden ist!!":PRINT#1:PRI
NT#1
3360 PRINT #1,"Dann 'Play' und irgendein
e Taste drücken!!"
3370 CALL &BB06
3390 RETURN
3400 REM -----
3410 REM Druckeranweisung
3420 REM -----
3430 CLS #1
3440 WIDTH format+1
3450 LOCATE #1,1,5:INPUT #1,"Wieviele Ze

```

```

ilen soll eine Seite haben";format2
3460 PRINT#1:INPUT #1,"Wie lautet das St
euerzeichen für einen Seitenwechsel";stz
$
3470 RETURN
3480 REM -----
3601 REM S T E U E R P R O G R A M M E
3602 REM -----
3610 MEMORY 42703: RUN 170
3640 GOSUB 3650: MEMORY 42703: RUN 170
3650 stelle=te:GOSUB 1720:POKE 24400,lo:
POKE 24399,hi:RETURN

```

Listing für »Text« (Schluß)

Funktionen optisch aufbereitet

Eine kleine Routine plottet mathematische Funktionen auf den Bildschirm.

Das Programm »Funktionsgraphen« läuft auf der Grundversion des VZ-200/Laser 110/210/310. Es belegt nur 866 Byte, benötigt also keine Speichererweiterung. Es zeichnet Graphen beliebiger Funktionen. Wichtig ist, daß die Funktion im abgebildeten Bereich keine undefinierten Stellen hat. Da die VAL-Funktion des Computers nur mit Zahlen nicht jedoch mit Rechenzeichen arbeitet, muß in Zeile 100 die Funktion im Programm eingesetzt werden. Die Zeile 110 hebt die Verzerrung der Abbildung auf. Mit dieser Anweisung wird das Bild auch seitenrichtig.

Die PEEK-Anweisungen in Zeile 120 und 160 verhindern einen vorzeitigen Abbruch des Programms. Sie stehen an Stelle von »INKEY\$<>'E'...« und arbeiten in Verbindung mit der Zeile 240.

Zu Anfang des Programms wird der Graph der Funktion $y=f(x) = x$ gezeichnet. Die Abbildung bleibt so lange auf dem Bildschirm, bis die Taste »E« gedrückt wird. Auch ein Abbruch beim Plotten der Funktion wird mit »E« erreicht. Ein kleines Menü fragt nun, ob der Graph noch einmal gezeichnet werden soll, oder ob eine neue Funktion zu bearbeiten ist. Diese muß dann in Zeile 100 neu eingegeben werden.

(Wolfgang Wesemann/hg)

10 — 30	Zeichnen des Koordinatenkreuzes
40 — 70	Setzen der Pfeilspitzen
90	Bestimmung der X-Werte
100	Berechnung der Y-Werte
130	wenn für die Y-Werte $-32 < Y < 32$ gilt, kein
	Setzen des Punktes
140	Setzen des Punktes
170 — 280	Menüwahl und Auswertung

Wichtige Programmzeilen

Listing zu »Funktionsgraphen«

```

1 ' ++++++
2 ' + FUNKTIONSGRAPHEN +
3 ' + VON +
4 ' + WOLFGANG WESEMANN +
5 ' + FRIEDENSALLEE 176 +
6 ' + 6078 NEU-ISENBURG +
7 ' + +
8 ' ++++++

10 MODE(1):COLOR3:FORI=0T0127
20 SET(1,32):SET(64,1/2)
30 NEXT
40 POKE29663,32:POKE29695,8
50 POKE29759,8:POKE29791,32
60 POKE28719,2:POKE28751,8
70 POKE28720,160:POKE28752,136
80 COLOR2
90 FORX=-63T063STEP.1
100 Y=X
110 Y=Y/-1.5

```

```

120 IFPEEK(26878)=247,170
130 IFY<-32ORY>32,150
140 SET(X+64,Y+32)
150 NEXT
160 IFPEEK(26878)<>247,160
170 MODE(0):CLS:FORI=1T0500:NEXT
180 PRINT"DRUECKEN SIE EINE DER TASTEN:"
190 PRINT:PRINT"<W>-----ZUM WIEDERHOLE
N"
200 PRINT"<E>-----ZUM BEENDEN"
210 PRINT"<N>-----NEUE FUNKTION"
220 IFINKEY$="",220
230 IFINKEY$="W",RUN
240 IFINKEY$="E",END
250 IFINKEY$<>"N",220
260 CLS:PRINT"GEBEN SIE DIE NEUE FUNKTIO
N EIN"
270 PRINT"UND STARTEN SIE MIT <RUN>." :LI
ST100
280 STOP

```

Basic-Plus: eine Applesoft-Basic-Erweiterung

Nützliche Erweiterungen des Applesoft-Basic machen dem Apple II-Besitzer das (Programmier-)Leben leichter.

Bei dem Maschinenprogramm »Basic-Plus« handelt es sich um eine Erweiterung des Applesoft-Basic-Interpreters. Basic-Plus erweitert den Befehlssatz des Apple II um einige neue und wichtige Befehle:

- berechnetes GOTO
- berechnetes GOSUB
- GOTO zum Label (ohne Zeilenangabe)
- GOSUB zum Label (ohne Zeilenangabe)
- Befehl zum Erzeugen von Tönen und Musik
- Befehl zur Umwandlung vom Dezimal — ins Hexadezimalsystem
- RESTORE zu einer berechneten Zeilennummer
- Aufruf des Apple-Monitors mit Kurzbefehl

Sie können »Basic-Plus« mit dem eingebauten Apple-Monitor »Call -151« und ab Adresse 8D00 die Hexbytes des Programms laut Listing. Das Maschinenprogramm kann anschließend mit »BSAVE BASIC-PLUS, A\$8D00, L\$14D« auf Diskette abgespeichert werden. Gestartet wird es dann mit »BRUN BASIC-PLUS«. Wenn das Programm Basic-Plus gestartet wird, setzt es den Ampersand-Vektor (&) auf den Programmstart, außerdem wird HIMEN automatisch so gesetzt, daß das Programm nicht von Strings oder anderen Daten zerstört werden kann. Sämtliche Befehle der Basic-Interpreter-Erweiterung können sowohl im Direktmodus als auch von Basic-Programmen aus aufgerufen werden.

Die Struktur der neuen Befehle

1) Berechnete Sprünge:

Wie alle Befehle der Erweiterung steht auch vor dem GOTO oder dem GOSUB-Befehl mit berechneter Zeile das Ampersand-Zeichen. Das sieht dann so aus: »&GOTO Parameter« und »&GOSUB Parameter«.

»Parameter« ist ein mathematischer Ausdruck, aus dem sich die anzuspringende Zeilennummer errechnet. Er kann auch eine Variable oder eine Konstante enthalten.

Beispiel:

10 A=10

20 &GOTO INT(RND(1)*100)+A

Der Ausdruck »INT(RND(1)*100)+A« gibt hier die Zeilennummer an. Existiert die errechnete Zeilennummer nicht, so gibt der Apple die übliche Fehlermeldung aus.

2) Sprünge zu Labels:

Ein Label in einem Basic-Plus-Programm hat folgende Form: »& Label «

Für »Label« ist ein beliebiger Text mit maximal 20 Zeichen Länge einzusetzen.

Diese Labels müssen am Anfang einer Programmzeile stehen. Bei der Programmausführung werden sie wie REM-Zeilen behandelt, die Befehle einer Zeile werden nach dem Label nicht beachtet.

Die Sprungbefehle mit »Label« haben folgende Struktur: »& GOTO " Label "« und »& GOSUB "Label"«.

Der Computer sucht das Programm nach dem Label durch. Findet er es, so verzweigt er zu der nach dem Label folgenden Zeile, ansonsten wird eine Fehlermeldung ausgegeben.

Unterprogramme, die mit den beiden neuen GOSUB-Befehlen aufgerufen werden, müssen wie üblich mit »RETURN« abgeschlossen werden.

Beispiel:

10 &GOSUB "BERECHNUNG"

100 & "BERECHNUNG"

200 RETURN

3) Musik-Befehl:

Der Befehl »&% Dauer, Ton« gibt einen durch die Parameter spezifizierten Ton aus. »Länge« und »Ton« dürfen Werte zwischen 0 und 255 annehmen und können aus mathematischen Ausdrücken bestehen. Hier ein Beispiel:

10 &% 10, INT(RND(1)*256)

4) Dezimal-Hexadezimal-Umwandlung:

Der Befehl »&\$ Parameter« wandelt den dezimalen Wert des Ausdrucks »Parameter« ins Hexadezimalsystem um und gibt diesen Wert aus. »Parameter« kann ein mathematischer Ausdruck, eine Variable oder eine Konstante sein. Beispiel:

A=255

&# A

Ausgabe: \$00FF

5) RESTORE mit Zeilenangabe:

Der normale Basic-Befehl »RESTORE« setzt den DATA-Zeiger auf die erste DATA-Zeile zurück. Mit Hilfe des Befehls »&RESTORE Parameter« kann dieser Zeiger auf eine beliebige DATA-Zeile gesetzt werden. »Parameter« gibt die Programmzeile an. Wieder kann ein beliebiger Ausdruck angegeben sein. Allerdings muß die Zeilennummer existieren, sonst wird eine Fehlermeldung ausgegeben. Ist die angegebene Zeile keine DATA-Zeile, so tritt der Fehler erst bei der nächsten READ-Anweisung auf. Beispiel:

10 &RESTORE 10*A+100

6) Verkürzter Befehl zum Aufruf des Monitors:

Der Befehl »&M« ruft den Monitor auf. Er hat also die gleiche Funktion wie »CALL -151«, deshalb können selbstverständlich keine Parameter angefügt werden.

(Oliver Steinmeier/wb)

```

1 *****
2 *
3 *   B A S I C - P L U S   *
4 *
5 *           e i n e       *
6 *
7 *   A p p l e s o f t - B a s i c - E r w e i t e r u n g   *
8 *
9 *           v o n         *
10 *
11 *   O l i v e r   S t e i n m e i e r   *
12 *
13 *   C o p y r i g h t   ( C )   1 9 8 4   *
14 *
15 *****
16
17           O R G   # 8 D 0 0
18           O B J   # 8 D 0 0
19
20
21 *****
22 ****   E Q U A T E S   ****
23 *****
24
25 T O N       E Q U   # 6
26 L A E N G E E Q U   # 7
27 H I M E M   E Q U   # 7 3
28 L I N N U M E Q U   # 5 0
29 C U R L I N E Q U   # 7 5

```

Listing zu »Basic-Plus«

```

30 DATALIN EQU $7B
31 DATAPTR EQU $7D
32 LINADR EQU $9B
33 CHRGET EQU $B7
34 TXTPTR EQU $B8
35 CHRGET EQU $B1
36 ZEIGER EQU $EB
37 TXTPTR1 EQU $ED
38 LINKPTR EQU $FA
39
40 AMPVEC EQU $3F5
41
42 CLICK EQU $C030
43 CHKMEM EQU $D3D6
44 ERROR EQU $D412
45 WRMSTART EQU $D43C
46 CHRGTSET EQU $D697
47 FNDLIN EQU $D61A
48 NEWSTT EQU $D7D2
49 GOTORTN EQU $D941
50 NXTLINE EQU $D9DC
51 GETVAL EQU $DD7B
52 CALCVAL EQU $DD67
53 GETADR EQU $E752
54 GETBYT EQU $E6F8
55 COMBYTE EQU $E74C
56 SNTXERR EQU $DEC9
57 COUT EQU $FDED
58 PRNTAX EQU $F941
59 MON EQU $FF69
60 WAIT EQU $FCAB
61
62 *****
63 ***** TOKENS *****
64 *****
65
66 GTOTK EQU $AB
67 GSBTK EQU $B0
68 RSTRETK EQU $AE
69 AMPSAND EQU $AF
70
71 *****
72 *** BASIC-PLUS ***
73 *** AKTIVIEREN ***
74 *** UND HIMEM ***
75 *** SETZEN ***
76 *****
77
78 SETVEC LDA #$4C
79 STA AMPVEC
80 LDA #<START
81 STA AMPVEC+1
82 STA HIMEM
83 LDA #>START
84 STA AMPVEC+2
85 STA HIMEM+1
86 JMP WRMSTART
87
88 *****
89 ***** COMMANDS *****
90 ***** DEKODIEREN *****
91 *****
92
93 START CMP #GTOTK
94 BEQ GOTO
95 CMP #GSBTK
96 BEQ GOSUB
97 CMP #RSTRETK
98 BEQ RSTORE1
99 CMP #' '
100 BEQ LABEL
101 CMP #'#'
102 BEQ DCHX
103 CMP #'M'
104 BEQ MONITOR
105 CMP #'%'
106 BEQ SOUND
107 JMP SNTXERR
108
109 *****
110 ***** LABEL-ROUTINE *****
111 *****
112
113 LABEL JMP NXTLINE
114
8D00: A9 4C
8D02: 8D F5 03
8D05: A9 16
8D07: 8D F6 03
8D0A: 85 73
8D0C: A9 8D
8D0E: 8D F7 03
8D11: 85 74
8D13: 4C 3C D4
8D16: C9 AB
8D18: F0 2A
8D1A: C9 B0
8D1C: F0 39
8D1E: C9 AE
8D20: F0 19
8D22: C9 22
8D24: F0 0F
8D26: C9 23
8D28: F0 0E
8D2A: C9 4D
8D2C: F0 13
8D2E: C9 25
8D30: F0 0C
8D32: 4C C9 DE
8D35: 4C DC D9

```

```

115 *****
116 **** JMPs ZU WEITEN ****
117 **** BRANCH-ADRESSEN ****
118 *****
119
120 DCHX JMP DECHEX
121 RSTORE1 JMP RESTORE
122 SOUND JMP MUSIK
123
124 *****
125 **** MONITOR-ROUTINE ****
126 *****
127
128 MONITOR JMP MON
129
130 *****
131 **** GOTO-ROUTINE ****
132 *****
133
134 GOTO JSR CHRGET
135 CMP #' '
136 BEQ GOTOLBL
137 CLCLINE JSR CALCVAL
138 JSR GETADR
139 JMP GOTORTN
140
141 GOTOLBL JMP SEARCH
142
143 *****
144 **** GOSUB - ROUTINE ****
145 *****
146
147 GOSUB JSR CHRGET
148 LDA #3
149 JSR CHKMEM
150 LDA TXTPTR+1
151 PHA
152 LDA TXTPTR
153 PHA
154 LDA CURLIN+1
155 PHA
156 LDA CURLIN
157 PHA
158 LDA #GSBTK
159 PHA
160 JSR CHRGET
161 CMP #' '
162 BEQ GOSUBLBL
163 JSR CLCLINE
164 JMP NEWSTT
165
166 GOSUBLBL JSR SEARCH
167 JMP NEWSTT
168
169 *****
170 **** SEARCH-ROUTINE ****
171 *****
172
173 SEARCH LDA TXTPTR
174 STA TXTPTR1
175 LDA TXTPTR+1
176 STA TXTPTR1+1
177
178 JSR CHRGTSET
179 LDY #2
180 LDA (TXTPTR),Y
181 BEQ EOP
182 NOEOP INY
183 LDA (TXTPTR),Y
184 STA ZEIGER
185 INY
186 LDA (TXTPTR),Y
187 STA ZEIGER+1
188 LDA TXTPTR
189 STA LINKPTR
190 LDA TXTPTR+1
191 STA LINKPTR+1
192 LDA TXTPTR
193 CLC
194 ADC #4
195 STA TXTPTR
196 LDA TXTPTR+1
197 ADC #0
8D38: 4C 13 8E
8D3B: 4C EF 8D
8D3E: 4C 29 8E
8D41: 4C 69 FF
8D44: 20 B1 80
8D47: C9 22
8D49: F0 09
8D4B: 20 67 DD
8D4E: 20 52 E7
8D51: 4C 41 D9
8D54: 4C 81 8D
8D57: 20 B1 00
8D5A: A9 03
8D5C: 20 D6 D3
8D5F: A5 B9
8D61: 48
8D62: A5 B8
8D64: 48
8D65: A5 76
8D67: 48
8D68: A5 75
8D6A: 48
8D6B: A9 B0
8D6D: 48
8D6E: 20 B7 00
8D71: C9 22
8D73: F0 06
8D75: 20 4B 8D
8D78: 4C D2 D7
8D7B: 20 81 8D
8D7E: 4C D2 D7
8D81: A5 B8
8D83: 85 ED
8D85: A5 B9
8D87: 85 EE
8D89: 20 97 D6
8D8C: A0 02
8D8E: B1 B8
8D90: F0 58
8D92: C8
8D93: B1 B8
8D95: 85 EB
8D97: C8
8D98: B1 B8
8D9A: 85 EC
8D9C: A5 B8
8D9E: 85 FA
8DA0: A5 B9
8DA2: 85 FB
8DA4: A5 B8
8DA6: 18
8DA7: 69 04
8DA9: 85 B8
8DAB: A5 B9
8DAD: 69 00

```

Listing zu »Basic-Plus« (Fortsetzung)

```

8DAF: B5 B9 198 STA TXTPTR+1
8DB1: 20 B1 00 199 COMPARE JSR CHRGET
8DB4: C9 AF 200 CMP #AMPSAND
8DB6: D0 2C 201 BNE NOAMP
8DB8: 20 B1 00 202 JSR CHRGET
8DBB: C9 22 203 CMP #''''
8DBD: D0 25 204 BNE NOAMP
8DBF: A0 01 205 LDY #1
8DC1: B1 ED 206 CMLPL LDA (TXTPTR),Y
8DC3: D1 B8 207 CMP (TXTPTR),Y
8DC5: D0 1D 208 BNE NOAMP
8DC7: C9 22 209 CMP #''''
8DC9: F0 05 210 BEQ AMPLBL
8DCB: C8 211 INY
8DCC: C0 14 212 CPY #20
8DCE: D0 F1 213 BNE CMLPL
214
8DD0: A5 EB 215 AMPLBL LDA ZEIGER
8DD2: B5 75 216 STA CURLIN
8DD4: A5 EC 217 LDA ZEIGER+1
8DD6: B5 76 218 STA CURLIN+1
8DD8: A5 FA 219 LDA LINKPTR
8DDA: B5 B8 220 STA TXTPTR
8DDC: A5 FB 221 LDA LINKPTR+1
8DDE: B5 B9 222 STA TXTPTR+1
8DE0: 20 DC D9 223 JSR NXTLINE
8DE3: 60 224 RTS
225
8DE4: 20 DC D9 226 NDAMP JSR NXTLINE
8DE7: 4C 8C 8D 227 JMP LINELP
228
229 *****
230 *** UNDEF'D STATEMENT ***
231 *****
232
8DEA: A2 5A 233 EOP LDX #5A
8DEC: 4C 12 D4 234 JMP ERROR
235
236 *****
237 **** RESTORE-ROUTINE ****
238 *****
239
8DEF: 20 B1 00 240 RESTORE JSR CHRGET
8DF2: 20 67 DD 241 JSR CALCVAL
8DF5: 20 52 E7 242 JSR GETADR
8DF8: 20 1A D6 243 JSR FNDLIN
8DFB: 90 ED 244 BCC EOP
8DFD: A5 50 245 LDA LINNUM
8DFF: B5 7B 246 STA DATALIN
8E01: A5 51 247 LDA LINNUM+1

8E03: 85 7C 248 STA DATALIN+1
8E05: A5 9B 249 LDA LINADR
8E07: 18 250 CLC
8E08: 69 04 251 ADC #4
8E0A: 85 7D 252 STA DATAPTR
8E0C: A5 9C 253 LDA LINADR+1
8E0E: 69 00 254 ADC #0
8E10: 85 7E 255 STA DATAPTR+1
8E12: 60 256 RTS
257
*****
**** DEC-HEX-ROUTINE ****
*****
DECHEX JSR CHRGET
JSR GETVAL
JSR GETADR
LDA #"$"
JSR COUT
LDA LINNUM+1
LDX LINNUM
JSR PRNTAX
RTS

*****
**** MUSIK-ROUTINE ****
*****
MUSIK JSR CHRGET
JSR GETBYT
STX LAENGE
JSR COMBYTE
STX TON
LDY TON
LDX TON
LDA #4
JSR WAIT
LDA CLICK
SNDLP1 INX
BNE SNDLP1
DEY
BNE SNDLP2
DEC LAENGE
BNE SNDLP
RTS

8E29: 20 B1 00 277 MUSIK JSR CHRGET
8E2C: 20 FB E6 278 JSR GETBYT
8E2F: B6 07 279 STX LAENGE
8E31: 20 4C E7 280 JSR COMBYTE
8E34: B6 06 281 STX TON
8E36: A4 06 282 SNDLP LDY TON
8E38: A6 06 283 SNDLP2 LDX TON
8E3A: A9 04 284 LDA #4
8E3C: 20 AB FC 285 JSR WAIT
8E3F: AD 30 C0 286 LDA CLICK
8E42: EB 287 SNDLP1 INX
8E43: D0 FD 288 BNE SNDLP1
8E45: B8 289 DEY
8E46: D0 F0 290 BNE SNDLP2
8E48: C6 07 291 DEC LAENGE
8E4A: D0 EA 292 BNE SNDLP
8E4C: 60 293 RTS
294

```

Listing zu »Basic-Plus« (Schluß)

30 tolle Maschinen-code-Routinen

Dieses Programm erzeugt 30 verschiedene, auf jedem Spectrum lauffähige und voneinander unabhängige Maschinenroutinen, mit denen Sie Ihren Basic-Programmen durch tolle Sound- und Grafikeffekte den richtigen Pfiff verpassen können.

Das Spektrum reicht von SCROLLs in alle Richtungen, bis hin zu Explosionsgeräuschen. Die Routinen werden wie gewöhnlich mit »RANDOMIZE USR...« aufgerufen.

Die ersten vier Routinen verschieben den Bildschirminhalt Pixel für Pixel in alle vier Richtungen. Die nächsten vier machen dasselbe, jedoch Zeichen für Zeichen. Die nachfolgenden zwei Routinen schieben den Bildschirminhalt auf einer Seite aus dem Bild hinaus. Gleichzeitig erscheinen diese Teile auf der anderen Seite wieder am Schirm. Die Routinen 11 bis 14 verschieben die Attribute, also die Farben. Die nächste Routine rotiert jedes einzelne Byte, wodurch eine optische Täuschung hervorgerufen wird.

Die nachfolgende Routine (16) löscht den Bildschirm mal auf eine besondere Art, lassen Sie sich überraschen. Nummer 17 invertiert den Bildschirm. Die nächste Routine verschiebt Bytes von der Adresse 50 000 auf die Adresse 16 384. Also ist sie nur auf dem 48-KByte-Spectrum lauffähig. Die folgende Routine macht genau das Gegenteil. Sie verschiebt den Inhalt des Bildschirms auf die Adresse 50 000. Sinn des Ganzen: Damit werden SCREENs im Speicher abgespeichert und schlagartig wieder sichtbar gemacht.

Die Routine 20 bewirkt einen Surrton und eine rasche Veränderung der Umrahmung. Die nächste Routine (21) bewirkt ein schnelles Blinken von PAPER und BORDER. Routine 20 ändert die Farbe für PAPER ohne den Bildschirm zu löschen. Man kann auch in unsichtbarer »Tinte« etwas plotten und dann schlagartig sichtbar machen. Dazu müssen Sie in die Adresse 23297 einen Wert POKEn, der sich wie folgt errechnet: Gewünschte Farbe für PAPER * 8 + gewünschte Farbe für INK. Nun muß nur noch die Routine aufgerufen werden und die Farben wechseln.

Die Routine Nummer 23 erzeugt ein Rauschen und einen gestreiften BORDER. Die nächsten drei Routinen erzeugen verschiedene Laserschüsse und ähnliches.

Nun folgen: ein kurzer Surrton (Routine 28) ein Explosionsgeräusch (Routine 29) und der Klang eines Maschinengewehrs (Routine 30).

Der Maschinencode ist in DATA-Zeilen als Hexadezimal-Code gehalten. Sollten Sie beim Eintippen einen Fehler machen, wird Ihnen der Computer sagen, in welcher DATA-Zeile der Fehler ist. Ist das Programm eingetippt, wird es mit RUN gestartet. Suchen Sie sich eine Routine aus, die Ihren Wünschen entspricht, und geben Sie die Startadresse ein. Beim 48-KByte-Spectrum sollte diese höchstens bei 63000 und beim 16-KByte-Spectrum bei 31000 liegen.

Ist die Routine fertig gePOKEt, fängt der Computer von vorne an. Werden jedoch alle Routinen gebraucht, ist dieses Verfahren etwas umständlich und zeitraubend. Deshalb sollten Sie in diesem Fall folgende Zeilen zusätzlich eingeben:

»20 Restore : For N=100 To 390 Step 10«

»70 Next N«

Starten Sie mit RUN, und beantworten Sie die Frage nach der Routinennummer mit einer beliebigen Zahl. Geben Sie anschließend die gewünschte Startadresse an. Nun werden alle Routinen nacheinander gePOKEt. Dabei werden die Startadressen der einzelnen Routinen sowie die Routinenlänge auf dem Bildschirm angezeigt. Sie müssen sich also die Startadressen der Routinen aufschreiben.

Wenn Sie das Demo-Programm sehen wollen, dann POKEn Sie sämtliche Routinen nach der obigen Methode in die Adressen ab 31000. Tippen Sie anschließend »Clear 30999: New« ein, um das Basic-Programm zu löschen. Dann geben Sie das Demo-Programm ein. Es empfiehlt sich, es vor dem Starten sicherheitshalber zu speichern. Gestartet wird mit RUN.

(Glen Kristiansen, Andrä Prahm/mk)

NUMMER	KURZBESCHREIBUNG
1	SCROLL HOCH PPP"" 4
2	SCROLL RUNTER PPP"" 5
3	SCROLL RECHT CPC"" 6
4	SCROLL LINKS CPC"" 7
5	SCROLL HOCH CPC"" 8
6	SCROLL RUNTER CPC"" 9
7	SCROLL LINKS, RECHTS REIN"" 10
8	SCROLL RECHTS, LINKS REIN"" 11
9	SCROLL RECHTS, LINKS REIN"" 12
10	SCROLL LINKS ATTR."" 13
11	SCROLL HOCH ATTR."" 14
12	SCROLL RUNTER ATTR."" 15
13	SCROLL-EFFEKT"" 16
14	SOFTSCREEN CLS"" 17
15	INVERTIEREN D.BILD SCHIRM.""
16	12 PRINT "18
17	BLOCKTR.50000-16384"" 19
18	BLOCKTR.16384-50000"" 20
19	SURREN+BORDERAENDERUNG"" 21
20	PAPER+BORDER-BLINKEN"" 22
21	FARBWECHSEL OHNE CLS"" 23
22	RAUSCHEN+BORDERAENDERUNG"" 24
23	RAUSCHEN"" 25
24	ZAP 1"" 26
25	ZAP 2"" 27
26	ZIP"" 28
27	KURZER SURRTON"" 29
28	EXPLOSION""

Tabelle der Routinen

```

1 REM *****
*
2 REM 30 Maschinenroutinen
fuer den ZX-Spectrum
von Glen Kristiansen
und Andrae Prahm
28.7.1984
3 REM *****
4 REM Andrae Prahm
Wiedeberger Weg 25
2390 Flensburg
Tel. (0461)6950
5 REM oder
Glen Kristiansen
Am Markt 1
4950 Minden
Tel. (0571)25800
6:
7 REM Viel Spass !
8:
9:
10 PRINT "NUMMER KURZBESCHRE
IBUNG"" 1 SCROLL RECHTS PPP
"" 2 SCROLL LINKS PPP"" 3

```

```

SCROLL HOCH PPP"" 4 SCROLL
RUNTER PPP"" 5 SCROLL RECHT
S CPC"" 6 SCROLL LINKS CPC""
" 7 SCROLL HOCH CPC"" 8 S
CROLL RUNTER CPC""
11 PRINT " 9 SCROLL LINKS,R
ECHTS REIN"" 10 SCROLL RECHTS
,LINKS REIN"" 11 SCROLL RECHT
S ATTR."" 12 SCROLL LINKS ATT
R."" 13 SCROLL HOCH ATTR."" 1
4 SCROLL RUNTER ATTR."" 15
SCROLL-EFFEKT"" 16 SOFTSCREE
N CLS"" 17 INVERTIEREN D.BILD
SCHIRM."
12 PRINT "18 BLOCKTR.50000-
16384"" 19 BLOCKTR.16384-5000
0"" 20 SURREN+BORDERAENDERUNG
"" 21 PAPER+BORDER-BLINKEN""
22 FARBWECHSEL OHNE CLS"" 23
RAUSCHEN+BORDERAENDERUNG"" 24
RAUSCHEN"" 25 ZAP 1"" 26
ZAP 2"" 27 ZIP"" 28 KUR
ZER SURRTON"" 29 EXPLOSION""

```

Basic-Listing

```

30 MASCHINENGEWEHR"
15 INPUT "Nummer der gewuens
chten Routine: ";n: LET n=(
n-1)*10+100: INPUT "Gewuenschte
Startadresse: ";a: LET c=0
25 RESTORE n
28 LET start=a
30 READ c$,x
35 FOR b=1 TO LEN c$ STEP 2
40 LET e=((CODE c$(b)-(48+(COD
E c$(b)>57)*39)))*16+((CODE c$(b
+1)-(48+(CODE c$(b+1)>57)*39))
45 POKE a,e: LET c=c+e: LET a=
a+1
50 NEXT b
52 IF c<>x THEN GO TO 9999
54 PRINT "'''"ROUTINE Nr. ";n/10
-9
55 INPUT INKEY$: PRINT "STARTA
DRESSE: ";start
57 PRINT "LETZTES BYTE DER ROU
TINE: ";a-1: PRINT "LAENGE: ";a-st
art;" BYTES"
60 LET c=0
90 PRINT #0: FLASH 1:"STOP=""S
"" WEITER=ANDERE TASTE ": PAUSE
0: IF INKEY$="S" OR INKEY$="s"
THEN GO TO 95
91 RUN
95 INPUT "ROUTINE ABSAVEN (J/N
) ";f$: IF f$="j" OR f$="J" THEN
INPUT "FILENAME ";f$: INPUT "A
NFANGSADRESSE ";sav1: INPUT "LAE
NGE ";sav2: SAVE f$CODE sav1,sav
2
97 STOP
99 REM rechtscroll pixel fuer
pixel
100 DATA "0ec02100400620b7cb1e2
310fb0d20f5c9",1550
109 REM linkscroll pixel fuer
pixel
110 DATA "0ec021ff570620b7cb162
b10fb0d20f5c9",1828
119 REM nach oben scroll pixel
fuer ixel
120 DATA "1100412100400ec006201
a7779fe0220029712231310f3d511e00
019e319ebe10d79e607fe00200ad511e
007a7ed52d1180efe01200ae5eb11e00
7a7ed52ebe179e63ffe0020063e0784b
718bbfe0120b73e07825779fe0120aec
9",9228
129 REM nach unten scroll pixel
fuer pixel
130 DATA "11ff5621ff570ec006201
a7779fe02200297122b1b10f3d511e00
0a7ed52e3a7ed52ebe10d79e607fe002
008d511e00719d1180bfe012007e521e
00719ebe179e63ffe0020067cd607671

```

```

8bcfe0120b87ad6075779fe0120afc9"
,9862
139 REM rechts charakter fuer c
harakter scroll
140 DATA "af573ec021ff57061f2b4
e23712b10f9723d2b20f2c9",2198
149 REM links charakter fuer ch
arakter scroll
150 DATA "3ec021004055061f234e2
b712310f9723d2320f2c9",1727
159 REM nach oben charakter fue
r charakter scroll
160 DATA "cdfe0dc9",673
169 REM nach unten charakter fu
er charakter scroll
170 DATA "11df5721ff57d5e50e170
6201a7779e607fe01200297122b1b10f
10d281579e607fe002818fe0720e1d51
10007a7ed52d118d7e1d125157cfe4fc
818c9e5210007eba7ed52ebe118c1",7
987
179 REM links raus charakter fu
er charakter rechts rein scroll
180 DATA "11004006c0626b23c51a0
11f00edb02b77231323c110f1c9",208
9
189 REM rechts raus charakter f
uer charakter links rein scroll
190 DATA "11ff5706c0626b2bc51a0
11f00edb823772b1b2bc110f1c9",239
9
199 REM attr-scroll rechts
200 DATA "3a015b21ff5a0e18061f2
b5e23732b10f9772b0d20f2c9",1848
209 REM attr-scroll links
210 DATA "3a015b2100580e18061f2
35e2b732310f977230d20f2c9",1575
219 REM attr-scroll hoch
220 DATA "01e002212058110058edb
03a015b0620121310fcc9",1592
229 REM attr-scroll runter
230 DATA "01e00221df5a11ff5aedb
83a015b0620121b10fcc9",2058
239 REM circle-scroll
240 DATA "210040010018cb0e230b7
8b120f8c9",1163
249 REM jalousie-cls
250 DATA "0608210040110018cb3e2
31b7ab320f810f0cd6b0dc9",1842
259 REM bildschirm invertieren
260 DATA "2100400100183eff96772
30b78b120f6c9",1530
269 REM bildschirminhalt von ho
eheren speicheradressen in den
bildschirmspeicher verschieben(
nur fuer den 48 K spectrum geeig
net!)
270 DATA "2150c301001b110040edb
0c9",1031
Basic-Listing (Fortsetzung)

```

```
279 REM bildschirminhalt auf ho  
ehere speicheradressen versc  
hieben (nur fuer den 48 K spect  
rum geeignet!)
```

```
280 DATA "1150c301001b210040edb  
0c9",1031
```

```
289 REM border surren
```

```
290 DATA "0600c5060078d3fe10fbc  
110f53a485ccb3fcb3fcb3fd3fec9",3  
201
```

```
299 REM PAPER BORDER FLASH
```

```
300 DATA "06c8c5210058110158700  
1ff02edb0c178cba7d3fe10eb3a8d5c2  
1005811015801ff0277edb03a485ccb3  
fcb3fcb3fd3fec9",5806
```

```
309 REM farbwechsel ohne den bi  
ldschirm zu loeschen
```

```
310 DATA "3a005bcb27cb27cb27210  
15b86328d5c21005811015801ff0277e  
db0c90000",2635
```

```
319 REM farbiges bordergewechse  
l mit eifrigem rauscheffekt
```

```
320 DATA "f301ff3f2100007ed3fe2  
30b78b120f7fb3a485ccb3fcb3fcb3fd  
3fec9",3745
```

```
329 REM eifriger rauscheffekt o  
hne farbiges bordergewechsel
```

```
330 DATA "f321000011ff3f3a485cc  
b3fcb3fcb3f477ee6f8b0d3fe231b7ab  
320f4fbc9",4038
```

```
339 REM zapvariation I
```

```
340 DATA "11050021e803010a00c5d  
5e5cdb503e1d1c1ed4230f3c9",2751
```

```
349 REM Zapvariation II
```

```
350 DATA "f306c8110100216400c5d  
5e5cdb503e1d1c12310f4fbc9",3002
```

```
359 REM zip
```

```
360 DATA "21920106c8110100c5d5e  
5cdb503e1d1c12b2b10f3c9",2605
```

```
369 REM kurzer surrton
```

```
370 DATA "0610110200216400c5d5e  
5cdb503e1d1c110f5c9",2291
```

```
379 REM explosion
```

```
380 DATA "3a485ccb3fcb3fcb3f6f1  
e001680d54310fe0ae6f8b5d3fe0c152  
0f3d11c1520edc9",4031
```

```
389 REM maschinengewehr
```

```
390 DATA "26033a485ccb3fcb3fcb3  
f6f1e001620d54310fe0ae6f8b5d3fe0  
c1520f3d11c1520ed2520dcc9",4265
```

```
9999 BEEP .1,20: PRINT " FLASH  
1;"Fehler in Zeile ";n
```

Basic-Listing (Schluß)

```
1 REM DEMO-PROGRAMM FUER  
"30-ROUTINEN"  
VON GLEN KRISTIANSEN
```

```
AM MARKT 1  
4950 MINDEN  
TEL.0571/25800
```

```
2 REM 3.9.1984
```

```
3:
```

```
4:
```

```
5:
```

```
6:
```

```
7:
```

```
8:
```

```
9 PRINT AT 7,0
```

```
10 FOR N=1 TO 9: READ A$
```

```
20 FOR A=1 TO LEN A$: PRINT TA  
B A-1;A$(A);: RANDOMIZE USR 3178  
3: NEXT A
```

```
30 RANDOMIZE USR 31738: NEXT N
```

```
40 FOR N=1 TO 16: PAUSE 2: RAN  
DOMIZE USR 31335: NEXT N
```

```
50 RANDOMIZE USR 31715: FOR N=  
1 TO 16: RANDOMIZE USR 31359: NE  
XT N
```

```
60 FOR N=1 TO 40: RANDOMIZE US  
R 31471: NEXT N
```

```
70 RESTORE 9020: FOR B=1 TO 4:  
READ ADD: GO SUB 2000: NEXT B  
80 POKE 23297,56: FOR N=1 TO 2  
4: RANDOMIZE USR 31429: RANDOMIZ  
E USR 31406: NEXT N  
90 FOR N=1 TO 5: RANDOMIZE USR  
31761: NEXT N: RANDOMIZE USR 31  
715: RANDOMIZE USR 31574: RAN  
DOME USR 31486
```

```
100 PRINT AT 7,10;"GEFAELLTS?":  
RANDOMIZE USR 31761: PAUSE 15  
110 PRINT AT 8,4;"ES GIBT SCROL  
LS IN ALLE";AT 9,4;"VIER RICHTUN  
GEN, IN";AT 10,4;"HOCHAUFLOESE  
NDE R GRAFIK";AT 11,4;"UND CHARAK  
TER FUER";AT 12,4;"CHARAKTER."
```

```
115 PAUSE 50
```

```
120 FOR N=1 TO 8: READ ADB: FOR  
A=1 TO 5
```

```
130 RANDOMIZE USR ADB: NEXT A:  
RANDOMIZE USR 31655: NEXT N
```

```
140 RANDOMIZE USR 31549: RAN  
DOME USR 31715: RANDOMIZE USR 31  
74
```

```
150 RANDOMIZE USR 31486
```

Listing »Demo« ▶

```

160 RESTORE 9050: FOR N=1 TO 7
170 READ A$: PRINT A$;CHR$ 32;:
RANDOMIZE USR 31684: NEXT N
180 FOR N=1 TO 3: PRINT ".": R
ANDOMIZE USR 31761: NEXT N
190 FOR N=1 TO 4: RANDOMIZE USR
31508: NEXT N
200 RANDOMIZE USR 31486: PRINT
AT 10,5; PAPER 2; INK 6; FLASH 1
;"DAS MASCHINENGEWEHR ..."
210 FOR N=1 TO 10: RANDOMIZE US
R 31837: NEXT N
220 CLS : PRINT AT 10,5; PAPER
2; INK 6; FLASH 1;"DIE EXPLOSION
..."
230 FOR N=1 TO 3: PAUSE 30: RAN
DOMIZE USR 31803: NEXT N
240 PAUSE 25: CLS : RANDOMIZE U
SR 31549
250 PRINT "EINEN AUGENBLICK BIT
TE!": POKE 23693,63
260 FOR N=1 TO 88 STEP 8.8: CIR
CLE N,N,N: NEXT N: POKE 23693,56
: RANDOMIZE USR 31624
265 PAUSE 1: PAUSE 100
270 POKE 23297,7: RANDOMIZE USR
31624: PAUSE 10: POKE 23297,56:
RANDOMIZE USR 31624

```

```

280 PAUSE 50: FOR N=1 TO 40: RA
NDOMIZE USR 31471: NEXT N
290 PRINT AT 10,10; FLASH 1; BR
IGHT 1;"E N D E"
1998 GO TO 9999
2000 FOR N=1 TO 20
2010 POKE 23297,31: FOR A=1 TO 3
: RANDOMIZE USR ADD: PAUSE 2: NE
XT A
2020 POKE 23297,48: FOR A=1 TO 3
: RANDOMIZE USR ADD: PAUSE 2: NE
XT A
2030 NEXT N: RETURN
9000 DATA "DEMO-PROGRAMM FUER ""
30-ROUTINEN""", "ES WERDEN IHNEN
EINIGE EFFEKTE", "GEZEIGT, DIE SIE
MIT DEM ", "PROGRAMM ""30-ROUTIN
EN""
9010 DATA "ERREICHEN KOENNEN.", C
HR$ 13, CHR$ 13, "", "VIEL SPASS !"
9020 DATA 31383, 31406, 31429, 3145
0
9030 DATA 31000, 31017, 31034, 3112
5, 31215, 31237, 31258, 31262
9050 DATA "UND", "NUN", "KOMMEN", "
DIE", "STARS", "UNSERER", "SAMMLUNG
"

```

Listing »Demo« (Schluß)

Make DATA für den Spectrum

»Make DATA« verwandelt einen Speicherzellenbereich (zum Beispiel Byte 10 bis Byte 50) in das Format einer DATA-Zeile. Das Programm »Make DATA« läuft auf dem 48-KByte-Spectrum, sowie auch, mit kleinen Änderungen, auf dem 16-KByte-Spectrum.

Die Speicherzelleninhalte liegen nach der Bearbeitung mit »Make DATA« als Fließkomma-Zahlen vor, die mit dem normalen READ-Befehl über eine Variable, aus der DATA-Zeile, gelesen werden. Damit speichert man zum Beispiel selbstgeschriebene Maschinenprogramme leicht in einer DATA-Basic-Zeile ab. Es treten beim Umwandeln von Speicherzelleninhalten in das DATA-Zeilen Format keine Fehler mehr auf.

Für den 48-KByte-Spectrum gibt man das Listing 1 vollständig ein und speichert es mit »SAVE "MAKE D 1" LINE 9997« ab. Dann wird das Listing 3 eingegeben und auf Kassette, hinter Listing 1, mit »SAVE "MAKE D 2" LINE 9998« abgespeichert.

Für den 16-KByte-Spectrum sind folgende Änderungen notwendig: Zeile 9997 aus Listing 1 normal eingeben. Statt der beiden DATA-Zeilen (9998,9999) aus Listing 1, müssen die DATA-Zeilen aus Listing 2 eingetippt werden. Zusätzlich ändert man beim Listing 1 in Zeile 9997 »CLEAR 64999« in »CLEAR 32399« und »FOR i=65000 TO 65159« in »FOR i=32400

Listing 1.: 9997	Ramtop runter setzen, Copyright Ausgabe. Einschreiben des Maschinencode-Programms.
9998-9999	LOAD von "MAKE D 2" Maschinencode-Programm als DATA-Zeilen
Listing 3.: 9998	Copyright Ausgabe. Daten für Maschinencode-Programm einlesen.
9999	Daten für Maschinencode-Programm POKEn. Aufruf des Maschinencode-Programms.

Funktionsblöcke

Listing 1.: i	= Schleifenzähler.
Byte	= Hat Wert aus den DATA-Zeilen, zum POKEn.
Listing 3. = anad	= Anfangsadresse
enad	= Endadresse des in eine DATA-Zeile zu verwandelnden Speicherraums.
zn	= Zeilennummer
ad	= Adresse zum POKEn der Daten für das Maschinencode-Programm.

Variablenliste

TO 32559«. In Listing 3 wird »RANDOMIZE USR 65000« zu »RANDOMIZE USR 32400«. Beide Programme müssen wie oben beschrieben abgespeichert werden.

Das Programm »MAKE D 1« wird normal mit »LOAD« oder »LOAD "MAKE D 1"« geladen. Es schreibt das Maschinencode-Programm in den Speicher und lädt das Programm "MAKE D 2" automatisch.

Wenn "MAKE D 2" geladen ist, wird nach der Anfangsadresse und Endadresse des in das DATA-Zeilen-Format umzuwandelnden Speicherraums gefragt. Die Differenz der beiden Adressen (egal ob ROM oder RAM) darf nicht größer als 100 sein, da im nachhinein DATA-Zeilen mit mehr als 100 Elementen unbequem zu EDITieren sind. Als weiteres wird nach der Zeilennummer gefragt, unter der die DATA-Zeile abgespeichert werden soll (1-255 = 1 Byte). Zum Beispiel könnte die Eingabe so aussehen:

Anfangsadresse: 23500

Endadresse: 23550

Zeilennummer: 1

So wird der Speicherbereich von 23500 bis 23550 als DATA-Zeile unter der Zeilennummer 1 abgespeichert.

Was macht das Maschinencode-Programm?

Es schreibt den Inhalt der Speicherzellen zwischen den Anfangs- und Endadressen als ASCII-Code in den Bereich einer normalen Editor-Zeile (zwischen den Adressen der Systemvariablen E-LINE und WORK), dann wird die Interpretier-routine im ROM (JP 12B4 HEX) aufgerufen. Diese Routine wandelt die ASCII-Code-Zeichen (Zahlen) in Fließkommazah-

len um und überträgt sie als DATA-Zeile in den Basic-Bereich. Damit ist die DATA-Zeile generiert.

Für Computerfans, die den Maschinencode des Z80A beherrschen, ist das Assemblerlisting interessant. Es gibt Auskunft über dieses Programm. (Jörg Kaiser/mk)

```

9997 CLEAR 64999. PRINT "(C) Joerg
Kaiser, 'MAKE DATA', HB'84'." Sto
p Tape ! " : RESTORE 9998: FOR
i=65000 TO 65159: READ byte: POK
E i,byte: NEXT i: PRINT "Start T
ape ! " : LOAD ""
9998 DATA 2055,176,22,237,91,99,9
2057,83,91,99,4,91,221,33,1,
2058,58,254,60,7,208,205,129,15,42
2059,91,237,75,91,3,209,197,126,2
2060,38,1,205,60,2054,62,44,205,129
2061,15,193,205,5,207,10,5,205,48
2062,24,231,205,237,91,99,27,23
2063,91,99,13,205,129,15,62,1
2064,129,15,99,237,91,99,92,205
2065,191,22,195,180,18,3,14,100,20
2066,121,14,18,205,107,205,13,127,1
2067,121,14,18,205,93,254,74,241
2068,16,236,201,20,205,20,145,48,252
2069,129,201,198,48,2054,48,8,241
2070,24,205,129,15,201,38,6,201,241
2071,24,2054,1,40,2,204,7,120,254,1,40
2072,241,201,241,205,129,15,201

```

Listing 1

```

9999 DATA 2055,176,22,237,91,99,9
2057,83,91,99,4,91,221,33,1,
2058,58,254,60,7,208,205,129,15,42
2059,91,237,75,91,3,209,197,126,2
2060,38,1,205,60,2054,62,44,205,129
2061,15,193,205,5,207,10,5,205,48
2062,24,231,205,237,91,99,27,23
2063,91,99,13,205,129,15,62,1
2064,129,15,99,237,91,99,92,205
2065,191,22,195,180,18,3,14,100,20
2066,121,14,18,205,107,205,13,127,1
2067,121,14,18,205,93,254,74,241
2068,16,236,201,20,205,20,145,48,252
2069,129,201,198,48,2054,48,8,241
2070,24,205,129,15,201,38,6,201,241
2071,24,2054,1,40,2,204,7,120,254,1,40
2072,241,201,241,205,129,15,201

```

Listing 2

```

9998 CLS : INPUT "(C) Joerg Kaiser
'MAKE DATA',HB'84'." "Anfangsadr
esse ->";anad;"Endadresse
->";enad;"Zeilennummer
[1-255] ->";zn: IF zn>255 OR zn
<1 OR enad-anad>100 OR enad-anad
<0 THEN GO TO 9998
9999 LET ad=23300: POKE ad,zn: P
OKE ad+1,anad-256*INT (anad/256)
: POKE ad+2,INT (anad/256): POKE
ad+3,enad-256*INT (enad/256): P
OKE ad+4,INT (enad/256): CLEAR :
RANDOMIZE USR 65000

```

Listing 3

0010 :	"MAKE DATA"	0320	SBC HL,BC	0630	ANAN	INC	D
0020 :	"(C) Joerg Kaiser"	0330	POP HL	0640		SUB	C
0030 :	"HB'84"	0340	JR NC,ENDE	0650		JR	NC,ANAN
0040 :		0350	JR BEGIN	0660		ADD	C
0050	ORG 65000	0360 ENDE	POP HL	0670		RET	
0060 :		0370	LD DE,(5C5BH)	0680	EINSP	ADD	30H
0070	PB DEFL 5B04H	0380	DEC DE	0690		PUSH	AF
0080	INL DEFL 0F81H	0390	LD (5C5BH),DE	0700		CP	30H
0090 :		0400	LD A,0DH	0710		JR	Z,NULL
0100	CALL 16B0H	0410	CALL INL	0720		POP	AF
0110	LD DE,(5C59H)	0420	LD DE,(5C5BH)	0730		CALL	INL
0120	LD (5C5BH),DE	0430	LD (5C61H),DE	0740		LD	XH,0H
0130	LD A,(PB)	0440	CALL 16BFH	0750		RET	
0140	LD XH,1H	0450	JP 12B4H	0760	NULL	LD	A,XH
0150	CALL RECH	0460 :		0770		CP	1H
0160	LD A,0E4H	0470 RECH	LD B,3H	0780		JR	Z,KOMMA
0170	CALL INL	0480	LD C,64H	0790		JR	ANAN1
0180	LD HL,(PB+1H)	0490 ANO	CALL Z/T	0800	KOMMA	LD	A,B
0190	LD BC,(PB+3H)	0500	PUSH AF	0810		CP	1H
0200	INC BC	0510	LD A,D	0820		JR	Z,ANAN1
0210	BEGIN PUSH HL	0520	PUSH BC	0830		POP	AF
0220	PUSH BC	0530	CALL EINSP	0840		RET	
0230	LD A,(HL)	0540	POP BC	0850	ANAN1	POP	AF
0240	LD XH,1H	0550	LD A,C	0860		CALL	INL
0250	CALL RECH	0560	LD C,0AH	0870		RET	
0260	LD A,""	0570	CALL Z/T	0880			
0270	CALL INL	0580	LD C,D	0890		END	
0280	POP BC	0590	POP AF				
0290	POP HL	0600	DJNZ ANO				
0300	INC HL	0610	RET				
0310	PUSH HL	0620 Z/T	LD D,0FFH				

Die komplette Maschinencode-Routine

Wortsuchspiel

In Illustrierten und Rätselzeitungen wird hin und wieder ein Rätsel angeboten, das die Konzentration und Beobachtung schult: In einem Rechteck voller Buchstaben sind eine Anzahl Wörter versteckt, die geradlinig in acht Richtungen laufen können: waagrecht, senkrecht und diagonal, jeweils vorwärts und rückwärts.

Dieses Programm (Listing 1) realisiert das Rätselspiel auf dem Spectrum (48-KByte-Version). Sie können wählen, wieviele Buchstaben das Feld insgesamt haben soll (nicht weniger als 10 x 10, nicht mehr als 22 x 32). Je größer dieses Feld ist, desto leichter ist es, ein Wort zu verstecken. Außerdem können Sie wählen, wieviele Wörter Sie verstecken wollen (5 bis 20). Nun werden die Wörter eingegeben (das könnte auch ein »Gegenspieler« tun). Hier sollte der »Eingabe« bedenken, daß Wörter mit drei oder noch weniger Buchstaben zufällig entstehen können. Diese später zu finden, ist dann reine Glücksache. Dagegen ist keine Sicherung eingebaut.

Das Programm versteckt die Wörter im vorgegebenen Feld und druckt dieses aus. Mit dem Cursor können Sie jeden Buch-

staben erreichen und kennzeichnen, falls Sie meinen, er gehöre zu einem der Wörter. Diese Kennzeichnung kann rückgängig gemacht werden, wenn Sie sich vertan haben.

Zwischendurch können Sie sich die Wörterliste zeigen lassen, das kostet aber 10 Punkte (einmal haben Sie gut). Wollen Sie das Spiel zum Beispiel auf eine Bahnfahrt mitnehmen, lassen Sie es sich einfach ausdrucken, ebenso die Wörterliste und die Lösung (ts, ts).

Die Copy-Routine

Besitzer eines ZX-Printers oder eines Seikosha GP50S lassen diese Routine weg. Am einfachsten ist es, »9810 COPY : RETURN« einzugeben, dann braucht im Programm nicht gesucht zu werden (GOSUB 9800). Lassen Sie dann auch die Zeile 130 (Laden der Maschinenroutine) und die Zeile 9020 (Speichern der Routine) weg.

Im Listing 2 steht die Maschinencode-Routine für die RS232-Schnittstelle. Die nach dem Aufruf gesendeten Steuerzeichen sind nötig, um den Drucker wieder in den Normaldruckzustand zu versetzen (Zeilenbreite, Zeilenabstand, Zeilenzahl, Seitenvorschub). Daneben wird auch eine Subroutine (Zeile 9800) für das Dorsch-Interface (parallel) mit 4-fach-COPY angeboten (Listing 3).

Hier kann das Programm von Ihnen an jedes Interface angepaßt werden (Zeile 130 entfällt auch).

(Erika Hölscher/mk)

```
NXUCXRANSHCRXNYACHEEWCEDAKPAMIET
CJULLEIRESAAWRLGPLYQOYJCVUYPXQM0
MLRBCISAOAEPDJEPBSWPFWSLXTMLULBU
RBMYEIPRTXQSSNSSSGSKTBRXNJEFNRSZ
ZUUUNSEEGAEYBKERUQJEHUUERSIRYKO
KALPTIITETUUCRMIZARDHLSNTTLDGPAY
QYBURICN0ZHFAIEBJRPDMMKSUDKJBAM
QRLYOWHIFXMGIXRUHAPPYLPV ISUMNETP
ZOQENBERNPUGGNLZDABXXYRLLNAUIRCY
LYRFINRPZTCZOIVTCIQSZYWA0BRNCOXI
ERNJCAVMXGEHSPMIWDTGVE0OGTTUMHTI
WURTSSFELUTTTLRMEFTXEKNBETPZQCY
HFUTWDNZHPIMBOGMXUTWUWDRWUETATY
UTT HEFGJJNUEKFKUMHFAKGTFTVITRPHV
VUEHMTZTGRXSCARTQNSIETABEZRONOGU
KLRPJGJOTGRIALCNISKMZCORMRQJLUBB
DJBGRFNCGPFVGM LFQADQERCEKSBPQMOC
UCDQINEUNQFBOUBPWUYWDISOSONQHINP
KSDRGPGZKPPRINTPHIETYVATKMRCRBK
NOMSSLOALBIDYQGLSGRIKBENZAKYPUYC
MTIJKMIJQRXFLIGVUILSMQUPLOTWTDKC
QYKPKAPGKMWUKDXUXBCMDIASNOQT XOG
```

1. SPECTRUM
2. SINCLAIR
3. HAPPY
4. COMPUTER
5. LISTING
6. RUN
7. PAUSE
8. PLOT
9. RETURN
10. NEXT
11. BORDER
12. PRINT
13. PRINTER
14. CENTRONICS
15. SERIELL
16. SAVE
17. LISTEN
18. PLOTTER
19. SPEICHER
20. INTERFACE

In diesem Feld (links) sind obenstehende 20 Worte versteckt. Versuchen Sie sich doch einmal an unserem Beispiel!

Listing 1. »Wortsuchspiel«

```

10 REM *****
20 REM *
30 REM * WORTSUCHSPIEL *
40 REM *
50 REM *****
60 REM
70 REM COPYRIGHT
   ERIKA HOELSCHER, ZEVEN
80 REM OKTOBER 1984
90 REM
100 REM * * INITI * *
110 POKE 23658,8
120 CLEAR 64999
130 LOAD "WORTCODE"CODE
500 REM * * HAUPTPROGRAMM * *
510 GO SUB 1000
515 CLS : PRINT "Wollen Sie ein
e Aufgabe laden?": PAUSE 0: LET
i$=INKEY$: IF i$="J" THEN GO SUB
6200: GO SUB 5680: GO TO 530
520 GO SUB 5000
530 REM * Eingabeversuche *
540 POKE 23672,0: POKE 23673,0:
POKE 23674,0
550 LET punkte=10
560 LET c1=0
570 LET c2=0
580 BEEP .05,7
582 IF e$(c1+1,c2+1)=" " THEN P
RINT AT c1,c2: PAPER 2: FLASH 1:
a$(c1+1,c2+1)
585 IF e$(c1+1,c2+1)<>" " THEN
PRINT AT c1,c2: INVERSE 1: FLASH
1:e$(c1+1,c2+1)
590 LET i$=INKEY$
600 IF i$="5" AND c2>0 THEN PRI
NT AT c1,c2:a$(c1+1,c2+1):AT c1,
c2: INVERSE 1:e$(c1+1,c2+1) AND
e$(c1+1,c2+1)<>" ": LET c2=c2-1:
GO TO 580
610 IF i$="6" AND c1<hoehe-1 TH
EN PRINT AT c1,c2:a$(c1+1,c2+1):
AT c1,c2: INVERSE 1:e$(c1+1,c2+1
) AND e$(c1+1,c2+1)<>" ": LET c1
=c1+1: GO TO 580
620 IF i$="7" AND c1>0 THEN PRI
NT AT c1,c2:a$(c1+1,c2+1):AT c1,
c2: INVERSE 1:e$(c1+1,c2+1) AND
e$(c1+1,c2+1)<>" ": LET c1=c1-1:
GO TO 580
630 IF i$="8" AND c2<breite-1 T
HEN PRINT AT c1,c2:a$(c1+1,c2+1)
:AT c1,c2: INVERSE 1:e$(c1+1,c2
+1) AND e$(c1+1,c2+1)<>" ": LET
c2=c2+1: GO TO 580
640 IF i$="0" AND e$(c1+1,c2+1)
=" " THEN LET e$(c1+1,c2+1)=a$(c
1+1,c2+1): GO TO 580
650 IF i$="0" AND e$(c1+1,c2+1)
<>" " THEN LET e$(c1+1,c2+1)=" "
: GO TO 580
660 IF i$="1" THEN GO TO 800
670 IF i$="2" THEN GO SUB 6100:
GO SUB 5680: GO TO 580
690 GO TO 590
800 REM * Spielende *
802 LET zeit=(INT ((PEEK 23672+
PEEK 23673*256+PEEK 23674*65535)
/30))/100
803 IF e$(c1+1,c2+1)<>" " THEN
PRINT AT c1,c2: INVERSE 1:e$(c1+
1,c2+1)
804 IF e$(c1+1,c2+1)=" " THEN P
RINT AT c1,c2:a$(c1+1,c2+1)
805 BORDER 2: PAPER 6: INK 2
806 PRINT #0:AT 0,0;"
"
830 GO SUB 6000
880 PRINT #0:AT 0,0:"COPY?": PA
USE 0: LET I$=INKEY$: IF i$="J"
THEN GO SUB 9800
890 CLS
900 PRINT AT 1,10:"Ergebnis"
910 PRINT AT 3,0:"Sie haben von
";moegl;" moeglichen""Punkten
";punkte;" erreicht."
911 PRINT AT 6,0:"Sie haben daf
uer ";zeit;" Minuten""gebraucht
."
920 PRINT AT 9,0:"COPY?"
930 PAUSE 0: LET i$=INKEY$
940 IF i$="J" THEN GO SUB 9800
950 PRINT AT 10,0:"Wollen Sie n
ochmal?"
960 PAUSE 0: LET i$=INKEY$: IF
i$="J" THEN GO TO 515
990 STOP
1000 REM * TITELBILD *
1005 BORDER 1: PAPER 1: INK 6: C
LS
1010 FOR n=1 TO 704
1020 PRINT CHR$(65+INT (RND*26)
);
1030 NEXT n
1035 BRIGHT 1
1040 PRINT AT 1,10:"WORTSUCHSPIE
L"
1050 PAUSE 50
1060 PRINT INK 7: PAPER 2:AT 1,1
0:"WORTSUCHSPIEL"
1070 PRINT AT 3,1:"ERIKA HOELSCH
ER":AT 3,27:"1984"
1080 PAUSE 50
1090 PRINT PAPER 5: INK 0:AT 3,1
;"ERIKA HOELSCHER":AT 3,27:"1984
"

```

Listing 1. »Wortsuchspiel« (Fortsetzung)

```

1100 PRINT PAPER 6; INK 0; AT 6,1
; "Sie sehen es wohl schon?"; AT 7
,i; "Sie oder Ihr Gegenspieler"; A
T 8,1; "geben eine Anzahl Woerter
"; AT 9,1; "ein, die ich Ihnen in
einem"; AT 10,1; "Feld zufaelliger
Buchstaben"; AT 11,1; "verstecke.
"
1110 PRINT PAPER 4; INK 0; AT 13,
1; "Sie sollen sie dann finden"; A
T 14,1; "und bezeichnen."
1120 PRINT PAPER 4; INK 0; AT 16,
1; "Das koennen Sie mit einem Cur
-"; AT 17,1; "sor tun."
1130 PRINT PAPER 2; INK 7; AT 20,
1; "Alles klar? Dann eine Taste..
."
1135 BRIGHT 0
1140 PAUSE 0
1150 RETURN
5000 REM * SPIELFELD MACHEN *
5005 BORDER 6: PAPER 6
5006 BRIGHT 0: INK 9: CLS
5010 REM * Eingaberoutine *
5020 CLS
5021 LET h$="HoeheBreite"
5030 PRINT "Wie gross soll das V
ersteckfeld sein?";
5040 FOR n=1 TO 2
5050 INPUT ,(h$(n+((n=2)*4) TO (n
=1)*5+(n=2)*11)); " "; LINE x$
5051 IF x$="" THEN GO TO 5050
5060 FOR m=1 TO LEN x$
5070 IF x$(m)<"0" OR x$(m)>"9" T
HEN GO TO 5050
5080 NEXT m
5090 IF n=1 THEN LET hoehe=VAL x
$: IF hoehe<10 OR hoehe>22 THEN
GO TO 5050
5100 IF n=2 THEN LET breite=VAL
x$: IF breite<10 OR breite>32 TH
EN GO TO 5050
5110 NEXT n
5120 PRINT PAPER 5; " "; hoehe; " *
"; breite; " Buchstaben."
5130 PRINT
5140 PRINT "Wieviele Woerter sol
l ich ver- stecken? ";
5150 INPUT "Anzahl "; LINE x$
5151 IF x$="" THEN GO TO 5150
5160 FOR n=1 TO LEN x$
5170 IF x$(n)<"0" OR x$(n)>"9" T
HEN GO TO 5150
5180 NEXT n
5190 LET anzahl=VAL x$
5200 IF anzahl<5 OR anzahl>20 TH
EN GO TO 5150
5210 PRINT PAPER 5; anzahl; " Woer
ter."
5220 REM * Woerter eingeben *
5225 PRINT
5230 LET w$=""
5240 DIM w(anzahl,2)
5250 FOR n=1 TO anzahl
5260 INPUT (n); ". Wort: "; LINE
x$
5270 IF LEN x$>hoehe AND LEN x$>
breite THEN PRINT #0; FLASH 1; "Z
u lang!"; PAUSE 300: GO TO 5260
5272 FOR m=1 TO LEN x$
5273 IF x$(m)<"A" OR x$(m)>"Z" T
HEN GO TO 5260
5274 NEXT m
5280 LET w$=w$+x$
5290 LET w(n,2)=LEN w$
5300 LET w(n,1)=LEN w$-LEN x$+1
5301 REM 1. u. letzte Buchstabe
merken
5310 PRINT PAPER 4;n; ". "; w$(w(n
,1) TO w(n,2)),
5320 NEXT n
5325 CLS
5330 REM * Verstecken *
5340 DIM a$(hoehe,breite)
5345 DIM e$(hoehe,breite)
5350 DIM l$(hoehe,breite)
5360 FOR n=1 TO anzahl
5365 BEEP .001,50
5370 LET x=1+INT (RND*hoehe)
5380 LET y=1+INT (RND*breite)
5390 LET r1=-1+INT (RND*3)
5400 LET r2=-1+INT (RND*3)
5405 IF r1=0 AND r2=0 THEN GO TO
5390
5410 LET xs=(w(n,2)-w(n,1)+1)*r2
+ x
5420 IF xs<1 OR xs>hoehe THEN GO
TO 5370
5430 LET ys=(w(n,2)-w(n,1)+1)*r1
+ y
5440 IF ys<1 OR ys>breite THEN G
O TO 5370
5450 FOR m=w(n,1) TO w(n,2)
5455 BEEP .001,60
5460 IF a$(xs,ys)<>" " AND a$(xs
,ys)<>w$(m) THEN GO TO 5370
5470 LET xs=xs-r2
5480 LET ys=ys-r1
5490 NEXT m
5495 LET xs=(w(n,2)-w(n,1)+1)*r2
+ x
5496 LET ys=(w(n,2)-w(n,1)+1)*r1
+ y
5550 FOR m=w(n,1) TO w(n,2)
5555 BEEP .001,40
5560 LET a$(xs,ys)=w$(m)

```

```

5570 LET l$(xs,ys)=w$(m)
5580 LET xs=xs-r2
5590 LET ys=ys-r1
5600 NEXT m
5610 NEXT n
5620 FOR n=1 TO hoehe
5630 FOR m=1 TO breite
5635 BEEP .001,20
5640 IF a$(n,m)=" " THEN LET a$(
n,m)=CHR$(65+INT(RND*26))
5650 NEXT m
5670 NEXT n
5680 REM * AUSDRUCKEN *
5690 BRIGHT 1: INK 7: BORDER 0:
PAPER 0: CLS
5700 FOR n=1 TO hoehe
5705 FOR m=1 TO breite
5710 PRINT AT n-1,m-1; INVERSE (
e$(n,m)<>" ");a$(n,m)
5720 NEXT m
5725 NEXT n
5727 PRINT #0;AT 0,0;"COPY?": PA
USE 0: LET i$=INKEY$
5730 IF i$="J" THEN GO SUB 9800
5740 PRINT #0;AT 0,0;"Wollen Sie
die Daten speichern?": PAUSE 0:
LET i$=INKEY$: IF i$="J" THEN G
O SUB 6400
5790 PRINT #0; PAPER 5; INK 0;AT
0,0;"5-8=Cursor, 0=setzen,loesc
hen, 1=fertig, 2=Woerterliste"
5800 RETURN
6000 REM * LDESUNG ZEIGEN *
6005 LET moegl=10
6010 FOR n=1 TO hoehe
6020 FOR m=1 TO breite
6025 BEEP .005,10
6026 IF l$(n,m)<>" " THEN LET mo
egl=moegl+1
6030 IF l$(n,m)=e$(n,m) AND l$(n
,m)<>" " THEN LET punkte=punkte+
1
6032 IF l$(n,m)<>" " THEN PRINT
AT n-1,m-1; FLASH (e$(n,m)=" ");
INVERSE 1;l$(n,m)
6033 IF l$(n,m)=" " AND e$(n,m)<
>" " THEN PRINT AT n-1,m-1; INVE
RSE 1; PAPER 5; INK 1; FLASH 1;a
$(n,m): LET punkte=punkte-1
6035 PRINT #0;AT 1,0;"Punkte: ";
punkte;" "
6040 NEXT m
6050 NEXT n
6060 RETURN
6100 REM * WORTLISTE *
6110 CLS
6120 FOR n=1 TO anzahl
6130 PRINT " " AND n<10;n;" ". ";w
$(w(n,1) TO w(n,2))
6140 NEXT n
6150 PRINT #0;AT 0,0;"COPY?"
6160 LET punkte=punkte-10
6170 LET i$=INKEY$: IF i$="" THE
N GO TO 6170
6175 IF i$="J" THEN GO SUB 9800
6180 CLS
6190 RETURN
6200 REM * DATEN LADEN *
6210 LOAD "wort" DATA h()
6220 LET anzahl=h(1)
6230 LET hoehe=h(2)
6235 LET breite=h(3)
6240 LOAD "wort" DATA a$()
6250 LOAD "wort" DATA w()
6260 LOAD "wort" DATA l$()
6270 LOAD "wort" DATA h$()
6280 LET w$=h$()
6285 DIM e$(hoehe,breite)
6290 RETURN
6400 REM * DATEN SAVEN*
6410 DIM h(3)
6420 LET h(1)=anzahl
6421 LET h(2)=hoehe
6422 LET h(3)=breite
6430 DIM h$(LEN w$)
6440 LET h$()=w$
6450 SAVE "wort" DATA h()
6460 SAVE "wort" DATA a$()
6470 SAVE "wort" DATA w()
6480 SAVE "wort" DATA l$()
6490 SAVE "wort" DATA h$()
6500 RETURN
9000 REM * PROGRAMM SAVEN *
9005 CLEAR
9010 SAVE "WORT" LINE 100
9020 SAVE "WORTCODE"CODE 65000,1
91
9030 STOP
9800 REM * COPY-Software *
9810 INPUT "1, 4: "; LINE n$
9811 IF n$<>"1" AND n$<>"4" THEN
GO TO 9810
9815 OPEN #3;"t": OPEN #4;"b"
9820 POKE 23681,255*(n$="4")
9830 RANDOMIZE USR 65000
9840 PRINT #4;CHR$ 27;CHR$ 51;CH
R$ 50
9841 PRINT #4;CHR$ 27;CHR$ 67;CH
R$ 52;
9842 PRINT #4;CHR$ 27;CHR$ 78;CH
R$ 8;
9843 PRINT #4;CHR$ 27;CHR$ 81;CH
R$ 32
9844 CLOSE #3: CLOSE #4
9850 RETURN
9900 REM * * E N D E * *

```

Listing 1. »Wortsuchspiel« (Schluß)

```

9800 REM * COPY-Software *
9810 INPUT "1, 4: "; LINE n$
9811 IF n$(">"1" AND n$(">"4" THEN
GO TO 9810
9820 IF N$="1" THEN COPY : RETURN
N
9830 RANDOMIZE USR 15000: RETURN

9900 REM * * E N D E * *

```

Listing 3. »Centronics-Druckroutine«

```

65000 3E04CD011621BFFE -> 724
65008 46CDB1FEAFF50608 -> 1092
65016 FDCB477E28020604 -> 705
65024 F5F5E638CB27CB27 -> 1260
65032 6FF1E6C0CB3FCB3F -> 1306
65040 CB3FC64067F1E607 -> 1109

```

```

65048 846711005B7EEBC5 -> 901
65056 0608FDCB477E283D -> 768
65064 CB26CB26CB273004 -> 776
65072 CBCECBC62310F1C1 -> 1295
65080 EB23CB5228DFF13C -> 1119
65088 F510BDFDCB477E28 -> 1143
65096 2921A2FE46CD81FE -> 1148
65104 21005B7ED77ED723 -> 841
65112 10F93E0AD7F1FEB0 -> 1223
65120 2825F51891CB26CB -> 935
65128 273002CBC62310F5 -> 786
65136 18C5219DFE46CD81 -> 1069
65144 FE21FF5ACD81FE18 -> 1244
65152 D9237ED710FBC921 -> 1094
65160 99FE46CD81FEC909 -> 1275
65168 1B1E001B51501B41 -> 337
65176 08031B3332041B4B -> 245
65184 0001041B4B000200 -> 109

```

Listing 2. »Maschinencode-Tabelle der RS232-Routine«

Haben Sie es gewußt? Oder
haben Sie etwa gemogelt?

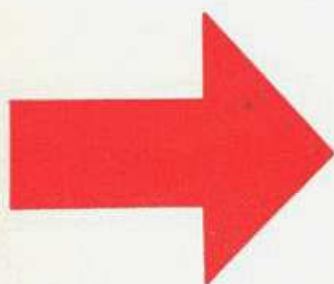

```

NXUCXRANSHCRXNYACHEEWCEDAKPAMIET
CJVLLEIRESAAWRLLGOPYQOYJCUUYPXQM
MLRBCISAOAEPDJEPBSWPFWSLXTMLULBU
RBMYEIPRTXOSSNSSGSNKTBRXNJEFNRSZ
ZUUVNSEEGAEYBKERUQJEHVUSERIRYKO
KALPTIITETUUCRMIZARDHLSNTTLDGPAY
QYBURICNQZHFAIEBJRFDNMMKSUDKJBAM
QRLYQWHIFXMGIXRUHAPPYLAUISUMNETP
ZQZENBERNPWGGNLZDABXXYRLNNAUIRQY
LYRFINRPZTCZOTUTCIOQZYWAQBRNCOXI
ERNJCAUMXGEHSPMIWDTGVEOOGTTUMHTI
WURTSSEFELUTITLRRMEFTXEKNBETPZQCY
HFUTWDNZHPIIMBOGMXUTWUUNDRWUETATY
VTTHEFGJJNUEKFKUMHFAKGTFTUITRPHV
VUEHMTZTGRXSCARTONSJETABEZRONOGU
KLAPJGJOTGRIALCNISKMZCORMRQJLUBB
DJBGRFNCGPFUGMLFQADQERCEKSBPQMO
UCDQINBUNQFBOUBPWUYWQISOSONQHINP
KSDRGPGZKPPRINTPHIIEITYVATKMRCRBK
NOMSLOALBIDYQGLSGRIKBENZAKYPUYC
MTIJKMIJQRXFLIGVUILSMOUPLOTWTDKC
QYKPKAPGKMWUKDXUXBCMDIASNOQT XOG

```

Ergebnis

Sie haben von 137 moeglichen
Punkten 137 erreicht.

Sie haben dafuer 13 Minuten
gebraucht.

So koennte Ihr Ergebnis aussehen

Fragen zum Spectravideo

Läßt sich beim SVI-318 ein Autostart programmieren?

Michael Geramb

Ich möchte mir einen SVI-328 in einem »Familienpaket« aus den USA schicken lassen. Da in Amerika eine Haushaltsspannung von 240 V herrscht, brauche ich für den Computer und den Drucker andere Trafos. Wer weiß, wo so etwas zu bekommen ist und was die Umrüstung kostet?

Kostja Isederow

Die 20 V-Spannungsunterschied dürften keine Probleme bereiten, da in Europa die niedrigere Spannung verwendet wird. Geräte aus USA können allerdings auch auf die dort üblicheren 120 V eingestellt sein! Dies muß man bei Eigenimporten unbedingt überprüfen. Größere Probleme bereitet der Unterschied in der Netzfrequenz. 60 Hz in USA, 50 Hz in Europa. Diese Differenz wirkt sich auf die Stabilität der Bildschirmdarstellung aus. Außerdem sind die meisten Computer für den amerikanischen Markt auf die NTSC-Norm (amerikanische Farbfernseh-Norm) ausgelegt. Diese Geräte erzeugen an einem PAL-Fernsehgerät kein farbiges Bild! Eine Umrüstung auf europäische Verhältnisse ist in der Regel unrentabel.

Viele Fragen zum Spectrum

Wie erziele ich beim Spectrum mehrere Farben in einem Buchstabenfeld? Wo gibt es in Solingen einen Sinclair-Club? Wie kann man die Geschwindigkeit des Spectrum erhöhen?

Stefan Blumenrath

Gibt es ein Interface, mit dem man Daten nicht nur vom Spectrum zum Brother EP-44-Drucker, sondern auch umgekehrt senden kann, so daß der EP-44 zugleich als Tastatur für den Spectrum dienen könnte?

Heinz-Peter Hermes

Ich betreibe einen Spectrum (48 KByte) mit dem Drucker-Interface »ZX-Lprint III« und einem Seikosha GP 100A. Das ZX-Lprint III wird mit »LPRINT CHR\$(0);CHR\$(2)« initialisiert.

Wenn ich mit dem Editor/Assembler oder dem Monitor/Disassembler etwas ausdrucken will, verhält sich das ZX-Lprint III bei jeder ausdruckenden Zeile so, als würde es initialisiert und druckt nichts aus. Ein DIN-A5-Blättchen mit ei-

ner Druckroutine von Profisoft brachte keinerlei Ergebnis! Wer hat das Problem gelöst? Wer kennt eine Copy-Routine für Kopieren in vierfacher Größe mit dem ZX-Lprint III und dem Seikosha GPI00A?

Stefan A. Müller

Ich habe im Berliner Mikrocomputerladen ein ZX Lprint III Interface gekauft und folgendes Problem festgestellt, das nach Auskunft des Geschäftes bei allen neueren Geräten dieses Typs auftritt: Bei LPRINT- und LIST-Anweisungen gehen ganz unregelmäßig, etwa alle paar tausend Zeichen, einzelne Zeichen verloren. Es kommt zum Beispiel vor, daß »GOSB« statt »GOSUB« im Listing erscheint. Bei LPRINT tritt der Fehler nur auf, wenn mehr als ein Byte auf einmal in den Buffer kommen, was zum Beispiel bei Tasword nicht der Fall ist, weshalb dieses Programm auch fehlerfrei läuft. Der Fehler, der sehr leicht übersehen werden kann, läßt sich durch folgendes Programm demonstrieren: »LET a\$ = " (78 Leerfelder)"; FOR n = 1 TO 200: LPRINT a\$: NEXT n«

Am rechten Blattrand werden manche Punkte eingerückt oder gar nicht ausgedruckt. Ein Ausweg wäre, statt »LPRINT a\$« zu schreiben: »FOR i = 1 TO LEN a\$: LPRINT«

Diese Schreibweise, die fehlerlos funktioniert, ist für mich jedoch unbrauchbar, da sie zu lang und zu langsam ist. Das ältere Interface, bei dem nach Initialisierung in der Adresse 23302 der Wert »251« steht, kennt das Problem nicht. In meiner »Fehler«-Version steht dort »250«. Hat jemand bei seinem ZX Lprint III den Fehler auch bemerkt und eine Soft- oder Hardwarelösung gefunden?

Robert Hofmann

Ich habe mir aus England ein Interface 1 und zwei Microdrives mitgebracht. Leider hängt sich der Spectrum immer nach 30 Minuten auf, wenn die Microdrives arbeiten sollen. Bei einem zweiten Spectrum trat der gleiche Effekt auf. Beide wur-

den heiß. Nach Abschrauben des Interface 1 arbeiten die Computer wieder normal. Woran kann der Fehler liegen und wie kann er behoben werden?

Wie kann ich Spiele (zum Beispiel »Atic Atac«) auf Microdrive abSAVEN? Gibt es ein Kopierprogramm zum »Umschauen« von Kassette auf Microdrive? Wie teuer ist es und wo kann man es kaufen?

Jürgen Malberg

Ich besitze einen Spectrum (48 KByte). Mit Hilfe einer Maschinencode-Routine möchte ich den Bildschirm in alle vier Himmelsrichtungen SCROLLen können. Dabei sollen aber nur die Zeilen 0 bis 21 verschoben werden, Zeile 22 und 23 müssen unverändert bleiben. Die Routine soll möglichst schnell sein, damit auch Reaktionsspiele damit möglich sind. Vorder- und Hintergrundfarbe sollen beim Verschieben erhalten bleiben. Wer kann mir eine Routine mit diesen Eigenschaften nennen?

Thorsten Böhme

Ich möchte mit meinem Spectrum (48 KByte) CW- und RTTY-Sendungen auf Kurzwelle decodieren. Wer kann mir helfen?

Anton Habermacher

Gibt es für den Spectrum schon Kommunikationssoftware zum Steuern eines Akustikkopplers? Wer kennt Vertriebsfirmen, die solche Software verkaufen?

S. Stroh

Probleme mit Atari

Gibt es beim Atari 800 XL eine andere Möglichkeit Grafiken auf Diskette abzuspeichern, als jeden Bildpunkt abzufragen, und dann, diese Werte zu speichern?

Manfred Lilje

An meinem Datenrecorder ist schon zweimal die PLAY-Taste gebrochen. Eine Reparaturwerkstatt will für die Reparatur 150 Mark. Wer weiß eine billigere Lösung?

Andree Stary

Ich habe mir die Programmiersprache Forth (Elcomp Forth) gekauft. Ich weiß aber nicht, wie ich die Anfangs- und Endadresse eines kompilierten Programms finde, so daß ich dieses mit DOS auf Diskette sichern kann. Wer kann mir helfen?

Anton Haschner

Wer kennt den TI 99/4A?

Im Leserforum der Ausgabe 8/84 stand, daß man die MERGE-Befehle des TI 99/4A ohne Diskettenstation im Assembler oder Maschinencode für Kassettenbetrieb nachahmen kann. Wie geht das?

Ronny Zeunert

Für Funkamateure gibt es ein Rotor-Steuergerät von DKIOF (veröffentlicht in UKW-Berichte 3/79), das mit digitaler Programmierung arbeitet. Man könnte nun ein Programm schreiben, das den idealen Antennenwinkel für Funkverbindungen berechnet. Wenn man diesen Wert des Antennenwinkels in BCD-codierter Form aus dem TI 99/4A herausbekäme, könnte man damit den erwähnten Antennenrotor automatisch steuern. Das müßte auch ohne Schnittstelle möglich sein, ähnlich wie in dem Artikel »Der Spectrum als Steueremann« in Ausgabe 10/84 angegeben. Meine Versuche mit OUT beziehungsweise OPEN sind bisher fehlgeschlagen. Wer kann mir weiterhelfen?

Horst G. Caspers

Wer hat Bauanleitungen für den TI 99/4A? Ich suche besonders Baupläne für eine Schnittstelle (da man aus dem Schaltungsbuch von Texas Instruments nicht schlau wird) und für eine Erweiterungsbox.

Rainer Gawrikow

Welchen Sinn hat folgende Basic-Zeile (Extended-Basic): »IF NOT (B = 38 OR B = 37) THEN VB = VB OR A« und »CR(I) = (R OR 32) AND NOT 16«?

Reinhard Kern

Für meinen TI 99/4A kaufte ich mir ein Fernsehgerät mit Video/Audio-Eingang (DV 1600 von Sharp). Wie kann ich meinen Computer an den Video-Eingang anschließen, um ein schärferes Bild zu bekommen? Kann ich den PAL-Modulator weglassen?

Andreas Hofstetter

Wer kennt Text-Adventures (mit oder ohne Grafik) für den TI 99/4A?

Philip Pöschl

FRAGEN SIE DOCH

Selbst bei sorgfältiger Lektüre von Handbüchern und Programmbeschreibungen bleiben beim Anwender immer wieder Fragen offen. Viel mehr Fragen ergeben sich bei Computer-Interessenten, die noch keine festen Kontakte zu Händlern, Herstellern oder Computerclubs haben. Sie können

der Redaktion Ihre Fragen schreiben oder Probleme schildern (am einfachsten auf der Karte »Lesermeinung«). Wir veranlassen, daß sie von einem Fachmann beantwortet werden. Allgemein interessierende Fragen und Antworten werden veröffentlicht, die übrigen brieflich beantwortet.

Ich besitze einen TI 99/4A mit Extended-Basic und habe gehört, daß es ein Sprachsynthesizer-Programm für den Commodore 64 gibt. Kann man so etwas auch für den TI 99/4A kaufen? Wer hat Informationen darüber?
Holger Schmidt

Schneider-Zubehör gesucht

Wo gibt es Staubschutzhauben für den CPC 464?
Peter Krichbaum

Ich suche einen Stecker oder ein Centronics-Kabel um meinen Drucker Shinwa CP 80 an den CPC 464 anschließen zu können. Wo ist solches Zubehör erhältlich?
Heinrich Robert

Eingabezeilen beim Spectrum speichern

In der Ausgabe 11/84 wurde von R. Wacker gefragt, wie man den Bildschirm einschließlich den beiden letzten Zeilen beim Spectrum SAVEN könnte. Eines gleich vorweg: Der Bildschirm wird einschließlich der beiden untersten Zeilen abgespeichert, doch werden diese zwei Zeilen kurz nach der Befehlsausführung »SAVE "Bild" SCREEN« durch die Aufforderung »Start tape, then press any key« gelöscht. Abhilfe schafft das folgende Maschinenprogramm:

```
ORG 3000
2 DEFB 3 ; 3 für CODE
3 DEFM "10 Zeichen" ; Programme
4 DEFW 6912 ; Programmlänge
5 DEFW 16384 ; Anfangsadresse
6 DEFW 0 ; da nicht nötig
7 XOR A ; A=0 für Programmkopf
8 LD IX,30000 ; 1. Datenadresse
9 LD DE,17 ; Datenlänge
10 CALL 1218 ; ROM-SAVE-Routine
11 LD 8,25 ;
12 HALT ; Pause
13 DJNZ -3 ;
14 LD A,255 ; A=255 für Programm
15 LD DE,6912 ;
16 LD IX,16384 ;
17 CALL 1218 ;
18 REZ ; Rücksprung ins Basic
```

(Zeile 2-6 = Daten für den Programmkopf; 7-10 = SAVEN des Programmkopfes; 11-13 = Pause; 14-17 = SAVEN des Bildschirms; 18 = Rücksprung ins Basic).

Daraus ergibt sich das folgende Basic-Programm:
10 INPUT "Name: ";a\$: FOR f=1 TO 10: POKE 30000+f, CODE(a\$(f)): NEXT f
20 POKE 3000,3: FOR f=30011 TO 30045: READ a: POKE f,a: NEXT f
30 DATA 0,27,0,64,0,0,175,17,17,0,221,33,48,117,205,194,4,6,25,118,16,253,62,255,17,0,27,221,33,0,64,205,194,4,201

Das Maschinenprogramm wird mit »RANDOMIZE USR 30017« gestartet. Aber bitte starten Sie das Basic-Programm bevor Sie den Bildschirm grafisch ausschmücken und rufen das Maschinenprogramm in dem Programm für den Bildschirm auf, sonst werden wiederum die beiden unteren Zeilen gelöscht.
Karsten Schumacher

Man kann das Bild mit einer FOR-NEXT-Schleife in Basic Byte für Byte an eine höhere Adresse umPOKEn und dann zum Beispiel mit »SAVE "BILD" CODE 40000,6912« abspeichern. Zum Laden genügt »LOAD""CODE«, nicht. Man muß die Startadresse des Bildspeichers mitangeben (zum Beispiel »LOAD""SCREES« oder »LOAD""CODE 16384«). Will man erreichen, daß auch der Header des Bildes die Startadresse des Bildschirms enthält, ist eine kurze Routine in Maschinensprache notwendig:

```
8012 11 11 00 LD DE,0011 (Headerlänge
17 Bytes)
8015 DD 21 00 80 LD IX,8000 (Startadresse des
Headers)
8019 AF XOR A
801A CD C2 04 CALL 04C2 (Save-Routine)
801D 06 50 LD B,50
801F 76 HALT
8020 10 FD DJNZ 801F
8022 11 00 1B LD DE,1B00
8025 DD 21 0040 LD IX,4000 (Startadresse Bild-
schirm)
8029 3E FF LD A,FF
802B CD C2 04 CALL 04C2 (Save Routine)
802E C9 RET
```

Nun muß in den Adressen 8000 bis 8011 der Header mit seiner Startadresse und Länge belegt werden. Das sieht dann so aus:
8000 03 (Code für Bytes)
8001 bis 800A Programmname
800A
800B bis
800C Länge des Bildspeichers
001B
800D 00
800 E 40 Startadresse des Bildspeichers
800F 00
8010 80

Zur Eingabe der Routine und des Programmnamens ist ein Monitor-Programm erforderlich.

Norbert Puchta

TI-Club

Seit etwa einem halben Jahr gibt es in Münster einen TI-Club. Er besteht zur Zeit aus etwa 20

Mitgliedern und sucht weiteren Zuwachs. Er entstand aus dem Bedürfnis heraus, Kontakt zu Gleichgesinnten aufzunehmen, Erfahrungen auszutauschen, Probleme zu bewältigen und den Umgang mit dem TI 99/4(A) effektiver zu gestalten. Außerdem wollen wir neue Möglichkeiten der Verwendung des Computers in den verschiedensten Bereichen erproben und umsetzen. Wir planen, in regelmäßigen Abständen eine Clubzeitschrift herauszugeben, welche alle wichtigen Informationen über unseren Club und wesentliche Neuerungen enthalten wird. Wenn Interesse an unserem Club oder am Bezug unserer Clubzeitschrift besteht, bitten wir um schriftliche oder telefonische Kontaktaufnahme. Wir verfolgen keinerlei kommerzielle Interessen. Alle unsere Informationen und sonstigen Hilfen werden daher zum Selbstkostenpreis angeboten. Die Mitglieder unseres Clubs wünschen sich insbesondere auch persönliche Kontakte zu Mitgliedern anderer Clubs.

Info: TI-Computerclub Münster, Thomas A. Schneider, Schillerstr. 65, Tel. (0251) 663090

Stereo aus dem Commodore 64

Es gibt zwei einfache Methoden, einen C 64 an eine Stereoanlage anzuschließen: 1. Man verbindet die Audio/Video-Buchse am Computer mit der Spoligen DIN-Buchse (für »Tape« oder »Aux«) der Stereoanlage. Dabei schließt man jeweils die Pins 2 und 3 miteinander kurz.

Berechnete GOTOS

Mit meinem Maschinencode-Programm kann man berechnete Zeilensprünge (GOTO/GOSUB) durchführen.

Wolfgang Waldmann

```
Berechnete Zeilensprünge
1 REM WOLFGANG WALDMANN
2 REM PLISS-STASSE 38A
3 REM 4138 MOERS 3
4 REM 18.09.84
5 REM BERECHNETE ZEILENSPRUNGE
100 FOR I = 49152 TO 49245: READ: POKE I,0: NEXT: SYS49152
101 DATA 169,169,133,251,169,0,133,250,162,32,168,0,177,250,145,250
102 DATA 200,200,249,230,251,202,200,242,189,64,192,157,160,160,232,224
103 DATA 3,200,245,162,0,189,67,192,157,192,2,232,224,29,200,245
104 DATA 169,197,141,36,160,169,2,141,37,160,169,54,133,1,96,0
105 DATA 32,192,2,32,130,173,76,247,183,200,3,76,29,160,32,192
106 DATA 2,32,19,166,56,165,95,233,1,164,96,76,36,168
```

READY.

WOLLEN SIE ANTWORTEN?

Wir veröffentlichen auf dieser Seite auch Fragen, die sich nicht ohne weiteres anhand eines guten Archivs oder aufgrund der Sachkunde eines Herstellers beziehungsweise Programmierers beantworten lassen. Das ist vor allem der Fall, wenn es um bestimmte Erfahrungen geht oder um die Suche nach

speziellen Programmen. Wenn Sie eine Antwort auf eine hier veröffentlichte Frage wissen — oder eine andere, bessere Antwort als die hier gelesene, dann schreiben Sie uns. Antworten publizieren wir in einer der nächsten Ausgaben. Bei Bedarf stellen wir auch den Kontakt zwischen Lesern her.

Die anderen Pins dürfen nicht miteinander verbunden werden, da sonst Schäden am Computer auftreten können (die Anschlüsse beschreibt das Handbuch auf Seite 142). 2. Im Data Becker-Buch »Tips and Tricks« ist eine einfache Schaltung angegeben, mit der ein Stereo-Effekt erzielt wird. Bei dieser Schaltung handelt es sich um einen Hoch-Tiefpaß, der das Eingangssignal aufteilt. Als kleine Spielerei ist diese Schaltung empfehlenswert.

Jürgen Henning

Ganz auf den Commodore 64 ist das Bändchen »Das Handbuch zur DFÜ« von Rüdiger Schäfer abgestimmt. In diesem zirka 170 Seiten starken Buch finden sich sowohl Grundlagen, wie auch zwei Kommunikationsprogramme zum Eintippen, eines in Basic und eines in Maschinensprache. Das Basic-Programm ist ein echter Pluspunkt für das Buch, trotz der geringeren Qualität gegenüber der Maschinencode-Version. Durch seine Kürze (ganze 26 Zeilen) und die ausreichend genaue Erläuterung im Text hat auch der Einsteiger in die DFÜ eine reelle Chance. Hier sieht der EDV-Profi Schäfer immer noch den Wald, trotz der vielen Bäume. Und der Einsteiger kann sich in zehn Minuten ein funktionsfähiges Programm in die Kiste hacken.

Dabei kommt der fortgeschrittene DFÜ-Freak ebenso auf seine Kosten. Für ihn sind die Kapitel über Datex-P, die NUI und ein zweiteiliges komplettes Mailbox-Programm zum Eintippen interessant.

Außerdem stellt der Autor 16 öffentlich zugängliche Datenbanken mit ihren technischen Daten vor (von der Telefonnummer bis zu den möglichen Steuerzeichen und Menüs), darunter eine in der Schweiz und eine englische. Zwangsläufig sind nicht mehr alle Daten hundertprozentig aktuell. Grobe Abweichungen konnten wir aber nicht feststellen. Einige Datex-P-Kennzahlen und ein Fachwortverzeichnis bilden den Schluß des Buches.

Mit Mailbox-Listing

Etwas zu kurz gekommen sind die Illustrationen. Einige auflockernde Bildchen würden den trockenen Stoff verdaulicher machen.

Der Data-Becker-Band kostet 39 Mark und ist trotz seines bierernsten Stils allen interessierten Commodore-Besitzern sehr zu empfehlen, echten Anfängern ebenso, wie den Fortgeschrittenen. Nur der absolute Insider wird dem Buch nichts mehr entlocken können.

Mit etwas über 150 Seiten ist der Hardcover-Band von IWT mit dem Titel »Datenübertragung und Datenaustausch« nur geringfügig dün-

BÜCHER

Für Mailbox-Fans und Datenhacker mit Fernweh

Ein Fieber greift unter den
Computer-Freaks um sich:
»Fernweh« ganz besonderer Art.
Nicht nach Hawaii oder in
die Südsee zieht es die Gemüter,
sondern in die Mailboxen der
ganzen Welt. Als »Reiseführer«
stellen wir fünf Bücher vor.

ner. Der Autor G. Schnellhardt setzt in seinem Buch den Schwerpunkt im Bereich Schnittstellen und Datenübertragung allgemein. Die Sonderform Datenfernübertragung kommt als Untermenge dadurch etwas kürzer weg als bei Schäfer. Wer den IWT-Band konsumiert, weiß am Ende zwar einiges über die Theorie, wirklich loshacken kann er aber nicht. Viele Seiten lesen sich so blutleer wie Teile eines Prüfungsbogens für Siemenslehrlinge. Daran ändern auch die Bilder nichts, deren Aussagekraft über die von bloßen Produktfotos nicht hinaus geht. Es fehlt rundum an Fleisch!

Lediglich für Anwender von Bürocomputern mit CP/M oder MS-DOS sind einige konkrete Handlungshilfen eingestreut. So beschreibt Schnellhardt die Datenübertragung mit dem PIP-Befehl unter CP/M und mit dem Kommunikationsprogramm »Move-It«.

Ebenfalls sehr mager ist das Begriffslexikon im Anhang ausgefallen: Zu »Decoder« findet man dort zum Beispiel die Erklärung »Codeumwandler!« Darauf wäre keiner gekommen.

Nützlich ist dieses Buch für Anwender von Personal

Computer, die, ohne in die Materie tiefer einzusteigen, einige Files zwischen zwei Computern übertragen wollen.

Wieder voll auf ihre Kosten kommen die Freaks beim »Modem-Sonderheft« aus dem Franzis-Verlag. Der DIN A4 große und rund 70 Seiten starke Band ist eine Zusammenfassung von einschlägigen Artikeln aus der Zeitschrift MC. Zwar sind nicht mehr alle Beiträge taufriech, aber schon die thematisch breit gestreute und gelungene Mischung macht Laune. Für einige Computertypen finden sich DFÜ-Programme zum Eintippen (Apple II und HX-20); Hardware-Bastler wird eine Bastelanleitung für ein Modem interessieren (das natürlich »nur innerhalb von Nebenstellen-Anlagen« betrieben werden darf — ach, wenn es die nicht gäbe!). Weitere Hardwaretips und kleinere Grundlagenartikel runden den Inhalt ab. Guter Lesestoff also, zünftig zubereitet.

Profi-Hacker werden zwar die meisten dieser Artikel aus ihrer Frühphase schon kennen und deshalb desinteressiert abwinken. Das spricht aber nicht gegen den Wert für Einsteiger und Fortgeschrittene, sondern dafür.

Immer wieder erschweren Fachwörter das Verstehen der einschlägigen Literatur. Für den Bereich der Datenübertragung stellt der Band »Wörterbuch der Daten- und Telekommunikation« eine handliche Hilfe dar. Das zirka 160 Seiten starke Buch erläutert über 800 Begriffe in knapper aber ausreichender Form. Im Anhang beschäftigen sich einige Essays mit ausgewählten Themen näher.

Einerseits hat sich der Autor, Christian Rockrohr, bei der Konzeption seines Bandes zwar am Informations-Profi orientiert, weniger am Hobbyisten. Andererseits ist es noch nicht lange her, daß selbst manche Profis »DFÜ« mit »da fehlt Übung« übersetzten. Also keine Scheu vor diesem Lexikon. Es ist seinen Preis von 38 Mark wert.

Stoff für Insider

Gänzlich auf die Bedürfnisse der Profis ist das Buch »Datenkommunikation und Lokale Computer-Netzwerke« ausgerichtet. Die Autoren Hans Peter Blomeyer-Bartenstein und Dr. Rüdiger Both behandeln dementsprechend auf den 294 Seiten auch Themen wie Btx, Datex-L, Datex-P, Telex, Telefax und diverse Computernetzwerke. Hinzu kommen Beiträge über alle wichtigen Schnittstellen und Übertragungsnormen. Ein guter Hardware-Theorie-Teil mit wichtigen Gleichungen und Schaulzeichnungen für den Elektroniker rundet die Darstellung ab. Ein Standardwerk für die Creme der Hacker-Gilde, aber nichts für Einsteiger und Aufsteiger. Deshalb sollen diese Zeilen nur einen kurzen Hinweis darstellen. Wer mit diesem Buch umgehen kann, braucht keine Tips mehr.

(19)

Info: Rüdiger Schäfer, »Das Handbuch zur DFÜ«, Data Becker, ISBN 3-89011-068-4, Paperback, Preis 39 Mark
G. Schnellhardt, »Datenübertragung und Datenaustausch«, IWT-Verlag, ISBN 3-88322-092-3, Preis 48 Mark
»Das Modem-Sonderheft«, Franzis-Verlag, Preis 18 Mark
Christian Rockrohr, »Wörterbuch der Daten- und Telekommunikation«, Markt & Technik Verlag, ISBN 3-9922120-35-0, Preis: 38 Mark
H. P. Blomeyer-Bartenstein, Dr. R. Both, »Datenkommunikation und Lokale Computer-Netzwerke, Grundlagen und Einsatz der Telematik«, Markt & Technik Verlag, ISBN 3-922120-45-8, Preis: 58 Mark

Wollen Sie einen gebrauchten Computer verkaufen oder erwerben? Suchen Sie Zubehör? Haben Sie Software anzubieten oder suchen Sie Programme oder Verbindungen? Der COMPUTER-MARKT von »Happy-Computer« bietet allen Computerfans die Gelegenheit, für nur 5,— DM eine private Kleinanzeige mit bis zu 5 Zeilen Text in der Rubrik Ihrer Wahl aufzugeben. Und so kommt Ihre private Kleinanzeige in den COMPUTER-MARKT der **Mal-Ausgabe** (erscheint am 15. April). Schicken Sie Ihren Anzeigentext bis zum 28. Februar 85 (Anzeigenschluß) an »Happy-Computer«. Später eingehende Aufträge werden in der **Juni-Ausgabe** (erscheint am 13. Mai 85) veröffentlicht.

Am besten verwenden Sie dazu die vorbereitete Auftragskarte am Anfang des Heftes. Bitte beachten Sie: Ihr Anzeigentext darf maximal 5 Zeilen mit je 32 Buchstaben betragen. Überweisen Sie den Anzeigenpreis von DM 5,— auf das Postscheckkonto Nr. 14 199-803 beim Postscheckamt mit dem Vermerk »Markt & Technik, Happy-Computer« oder schicken Sie uns DM 5,— als Scheck oder in Bargeld. Der Verlag behält sich die Veröffentlichung längerer Texte vor. Kleinanzeigen, die entsprechend gekennzeichnet sind, oder deren Text auf eine gewerbliche Tätigkeit schließen läßt, werden in der Rubrik »Gewerbliche Kleinanzeigen« zum Preis von DM 11,— je Zeile Text veröffentlicht.

Private Kleinanzeigen Private Kleinanzeigen Private Kleinanzeigen Private Kleinanzeigen

APPLE

Suche günstigen Apple IIc oder neueren E + günstige Software und Floppy, Angebote an R. Gruber, PF. 68, A-4780 Schärding, Österreich

!!! Hallo Obstfreunde!!!

Ich suche einen Tauschpartner! Besitze ca. 40 Programme auf Diskette. Listen an: Axel Bick, Tulpenbaumweg 1, 5300 Bonn 2

- Apple-Zusatzkarten: (fertig)
- Floppy-Controller DM 150,—
- Eprom-Schießer DM 180,—
- Atari-Joyport DM 60,—
- Versand per NN + Porto.
- Florian Kopitzki, Ameisenbergstr. 57c, 7 Stuttgart 1,
- Tel. 07 11/482979

Suche: Apple IIc/e-Software (Wargames, Adventures, etc.) und Anleitungen (Kopie) für Wargames (SSI) + Adventure. Listen an: Jörg Schroeder, Edlersweg 4, 4952 Porta Westfalica

ATARI

Suche gute Software auf Disk für den Atari 800 XL, Ralf Hildebrecht, Lindenstr. 7, 2955 Bunde

Suche Auflösung zu Pirate Adventure. Tel. 08341/81802

***** Suche ***** Kontakte zu Atari-Usern im Großraum Bochum, Andreas Topp, Tondernerstr. 32, 4630 Bochum, Tel. 0234/301039

Achtung:

Wir machen unsere Inserenten darauf aufmerksam, daß das Angebot, der Verkauf oder die Verbreitung von urheberrechtlich geschützter Software nur für Originalprogramme erlaubt ist.

Das Herstellen, Anbieten, Verkaufen und Verbreiten von »Raubkopien« verstößt gegen das Urheberrechtsgesetz und kann straf- und zivilrechtlich verfolgt werden. Bei Verstößen muß mit Anwalts- und Gerichtskosten von über DM 1000,— gerechnet werden.

Originalprogramme sind am Copyright-Hinweis und am Originalaufkleber des Datenträgers (Diskette oder Kassette) zu erkennen und normalerweise originalverpackt. Mit dem Kauf von Raubkopien erwirbt der Käufer auch kein Eigentum und geht das Risiko einer jederzeitigen Beschlagnahme ein.

Wir bitten unsere Leser in deren eigenem Interesse, Raubkopien von Original-Software weder anzubieten, zu verkaufen noch zu verbreiten. Erziehungsrechtliche haften für ihre Kinder.

Der Verlag wird in Zukunft keine Anzeigen mehr veröffentlichen, die darauf schließen lassen, daß Raubkopien angeboten werden.

*** Achtung *** Graph-Fix!!!
Grafiksymbolaufkleber für alle Atari Computer zu verkaufen!!! 35,— DM inkl. NN, Torsten Wolf, R.-Virchow-Str. 18, 3588 Homberg

Verkäufe: VCS + 6 Kassetten (VB), Suche: Atari-Maltafel und 64 K-Erweiterung f. 600 XL, Matthias Wunderlich, Calenberger Str. 11, 3008 Garbsen 1

Ich suche die Programmiersprache »Action« mit Anleitung, Tel. 02162/21818, Michael Hengsten, Ninive 28, 4060 Viersen 1, 19 — 20 Uhr

Verkäufe Atari 800 XL, 1010 Rec. d. Buch »Mein Atari Computer« u. Bruce Lee, (noch Gar.) f. 890 DM, Anschrift: A. Schneider, Sägeweg 13, 7844 Neuenburg, Tel. 07631/72828

***** Atari 800 XL ***** Suche Software auf Disk oder Cass., Torsten Wolf, R.-Virchow-Str. 18, 3588 Homberg

***** Suche ***** Software für meinen 800er Atari. Liste mit Honorarvorstellung an Andreas Topp, Tondernerstr. 32, 4630 Bochum (Disk/Cass.) ★ Antwort garantiert ★

ALLES IN EINEM

- Drive 1
- Drive 2
- Spectrum Interface
- Centronics Interface
- RS 232 Interface

WAFADRIE FÜR SPECTRUM

538,—*



*incl. Textverarbeitung

Best.-Nr. 3406

Spezifikationen:

- Speicherkapazität bis 256 kB (formatiert)
- sämtliche Copy- und Backup Kommandos möglich
- Maschinensprache LOAD & SAVE
- völlig unabhängiger I/O
- Betriebssystem in ROM

Der Turbo-Dual-Drive ist ein hochentwickeltes Speichermedium, das dem Anwender einen schnellen Datenzugriff und bei großer Zuverlässigkeit ein günstiges Peripheriegerät bietet, das speziell für den Spectrum konzipiert wurde.

Das System basiert auf Endlosband-Basis (Waferkassette) und arbeitet mit einer Datenübertragungsrate von 19.200 Baud pro Sekunde. Folgende Waferkassetten stehen zur Verfügung: 16 K, 32 K, 64 K, 96 K, 128 K.

Generalimporteur – Vertrieb – Service

NCS

Nettetal
Computersysteme
GmbH

Klemensstraße 7 · D 4054 Nettetal 2-Kaldenkirchen · Telefon 02157 / 1067
Telex 17 215 732 · Teletex 215 732 = NCS

Bitte senden Sie mir sofort unverbindlich Ihre neuen Prospekte gegen DM 1,30 Rückporto.

Ihre Bestellung hier eintragen. Preis incl. 14% MwSt. zuzüglich Versandkosten. Lieferung per Nachnahme oder Vorauszahlung.

Best.-Nr.	Stck.	Preis	Name/Vorname
			Straße
			PLZ/Ort
			Telefon

NCS Nettetal
Computersysteme
GmbH

Klemensstraße 7 · D 4054 Nettetal 2-Kaldenkirchen · Telefon 02157 / 1067
Telex 17 215 732 · Teletex 215 732 = NCS Alter

Unterschrift

M-T

Private Kleinanzeigen Private Kleinanzeigen

Suche Software f. Atari 800 XL nur auf Disk oder eventuell Listings bzw. Anschluß an Atari-Club in München. Horst Hain, Theresienstr. 128, 8 München 2, Tel. 089/522841

Atari 600 XL + Atari 1010 + 4 Cass. (Jungle Hunt, Diamonds...) + Bücher zu verkaufen. VB 470,-. W. Sonneck, Römerstr. 283, 4130 Moers, Telefon 02841/55177 (ab 19 Uhr)

Suche Diskettenstation für meinen Atari 600 XL/64 K gerne mit DOS 3!! Tel. 06152/61842, Gunnar Jurdzik, Storchenstr. 10, 6085 Nauheim

Verkaufe 600 XL (64 K) + Joystick + !!!!! 150 Computerprogramme !!!!! + Programmieren leicht gemacht. Preis VHS!!! Tel. 05722/3493 nach 18.30 Uhr

Verkaufe 600 XL + Datas + Donkey Kong + Biorhythmus (Cass.) (4 Mon.) + 2 Bücher »Mein Atari Comp.« + »Einsteiger f. Atari«. Orig.-Verpackung. ■ VP 600,-, Tel. 089/368624

Verkaufe für Atari-Heimcomputer die Steckmodule, Jumbo Jet Pilot und Submarine Commander, kaum gebraucht, Original verpackt, VB 50,- DM pro Spiel, Tel. 06431/51622

■ Top-Programme für Atari 600 XL ■ gesucht, zahle bis zu 5 DM für ■ gute Ware, schick eure Listen ■ ■ Alfred Redl, Bergmannstraße 1 ■ ■ 8126 Hohenpeißenberg ■

Atari 600 XL + Literatur nur 280,-
Atari 1010 Datenrec + Progr. nur 100,-
Modul (Donkey K. + Dig Dug) nur 120,-
Peter Lange, Förstersteig 11, ★★
3108 Winsen, Tel. 05143/8287 ★

Verkaufe Atari 1010 Recorder sowie Top-Spiele auf Kassette ca. 60 Stück. Verkauf auch getrennt. Bei Graf Günther, Allensteinstr. 10, 89 Augsburg, Telefon 0821/703870

Probleme bei Dallas oder Dark CR? Komplette Lösung für 5,-/Stk. in Briefmarken an J. Schötz, Eichenstr. 25, 8501 Pyrbaum. Suche: Lösung zu Gruds in Space!

Original-Programme f. Atari: Archon 65,- (D), Airstrike-2 30,- (C), Scram 20,- (C). Tel. 0221/544177

Tausche u. suche Software aller Art für Atari auf Kass. u. Disk. Suche Digital-Mikro von Atari. Biete Höchstpreise. Thorsten Muder, Am Teimenort 22, 4630 Bochum 7

■■■ Suche billige Software für ■■■
ATARI 800XL ■ u.a. UCSD Pascal
Ralf Decker ■ Am Wehr 51
5160 Düren

Suche das Adventure »The Mask of the Sun«, zahle 20 DM (nehme auch Kopie mit Anleitung), Frank Matzke, Alpspitzstr. 30, 8130 Starnberg, Tel. 08151/14333

Hallo ATARI-USER
Wer möchte in unseren Club eintreten/viel Software.
O. Lazdins, Am Schürhof 17,
4905 Spenge, Tel. 05225/2068

Verkaufe Atari 800/48 K + 810 + 410 + 2 Joysticks (Comp.-Pro) + Anleitungen (Flight II, etc.)! Auch einzeln. Angebote an: Tel. 06131/474533

★★ ATARI 800XL ★★ Suche: Assembler, Hard- + Software-Zusätze, Software, Programmier-Hilfen, Lit. (Tausch), Thomas Iseli, Mattstettenstr. 5, CH-3322 Urtenen, Tel. 031/852807

Biete 4 ROMs für komplette Atari-Maltafel oder Lightpen. Suche Informationen über Modem. Wer hat Software auf Disk? Marco Stachowski, Tel. 02325/72661

Suche Diskettenstation für den Atari 800XL. Anschriften an: Gero Schierding, Bierstr. 9, 3153 Groß Lafferde, oder von 19-21 h unter 05174/419
★★★★★★★★★★★★★★★★

Suche und tausche Software. Nur auf Disk. Suche Club-Kontakt im Raum Kassel. Heiko Donner, Mozartstr. 3, 3500 Kassel, Tel. 0561/21178

Verkaufe VCS 2600 mit 7 Modulen und Joystick, 1 Jahr alt. Preis: 300 DM (VHB)!!! Schreibt an: Simon Rein, Obere Brandstr. 44B, 7 Stuttgart 80

ATARI 400/48 K + Rec. 410 + Basic + Lit. + sehr viele Spiele + 2 Joyst., alles neuw. und Originalverpackt event. einzeln. Preis VHS, unter Telefonnummer 040-472432

■ Atari-Synthmat: Der Musik-Com- ■
■ poser für Ihren 600XL/800XL vie- ■
■ le versch. Rhyth., 2 unabh. Ma- ■
■ nuale, abspeichern auf Ca/Disk., ■
■ Tel. 06135/3384 tagl. ab 17 h ■

Verkaufe Steckmodule für 50 DM! Poppe, Tennis, Dig-Dug, Pitstop, Defender, Super-Cobra, Star-Raiders, Donkey-Kong, Caverns of Mars!!! Angebote an: Tel. 0421/700583

ATARI 810 Floppy m. Archivier-Chip, B-ROM NTSC, PAL umschaltbar, damit laufen alle Prgm. wie Summergames etc. auf dem alten 800er. Preis VHS, Tel. 04141/2766 ab 18.00 h

★★★★★ HILFE! ★★★★★
WER verschenkt Computer oder Peripherie (auch defekt) an Schüler? Oliver Achtnitz, Tycho-Brahe-Weg 41, 2000 Hamburg 70

ATARI 400 + Profitastatur + 4 Module + Joystick + Kass. ohne Rec. DM 400,- ★ M. Wesche, 2050 Hbg. 80, Holtenklinker Str. 137 ★ ab 1. 2. 85: Soltaustr. 13, Tel. 040/7207695

Suche Software für Atari 800XL auf Kassette. Angebote an: Hans Vesterling, Berlinerstr. 2, 7700 Singen

Atari 400/48 K + Diskettenlaufwerk 1050 + 45 Disketten mit über 400 Topprogrammen für 1600 DM, Telefon: 06894/52807

ATARI 1010: Kass.-Recorder 1/2 Jahr alt für 150 DM zu verkaufen. Suche Software auf Diskette. Andreas Gehrmann, Kopernikusstr. 2a, 6520 Worms 26, Tel. 06241/34963

600XL/64 K = 800XL, Flüster-1050 + umfangreiche Softw. Nur komplett VB, D.-Rec. 70 DM, umfr. Literatur. NP >400,- f. n. 150 DM, ab 17 Uhr Tel. 0671/69101

Verkaufe Atari VCS + 9 Module
★★★ VB 350 DM ★★★
★★ Sofort anrufen bei ★★
★ Bernd Krohn ab 18.30 Uhr ★
★★★★ Tel. 040/5270554 ★★★★★

Suche Software für den Atari 800 XL an Markus Edelmann, Am Fuchsberg 150, 6102 Pfungstadt, Tel. 06157/6798
Kassette + Disk

Atari 400/48 K + Basic + Recorder 1010 + Literatur + 2 Joysticks + Software ★★ 500,- ★★ Thomas Reinberg, Lohmannstr. 101/103, 28 Bremen, Tel. 0421/353555

Steuern sparen mit dem Computer!

Lohnsteuerjahresausgleich? Einkommensteuererklärung?

Mein C-64 hilft mir dabei!

ca. 220 S., kart. DM 38,- ISBN 3-7785-1084-3

mit kompletten Programm listings, lauffähig auf C-64. Das Programm ist auch auf Diskette erhältlich

und ausführlichen Kommentaren zu Fragen der Lohn- und Einkommensteuer

Hüthig

Dr. Alfred Hüthig Verlag, Im Weiher 10, 6900 Heidelberg

Computerferien Teach and Fun Computercampus

für 11- bis 19jährige Anfänger und Fortgeschrittene
14 Tage Programmierunterricht und Skispaß in Oberstdorf
vom 2.3. bis 16.3. und 30.3. bis 13.4.85.

In den Pfingst-, Sommer- und Herbstferien im Harz.



Kostenloser Prospekt von
fun and future
z. Hd. Hr. Schopka
Mittelstraße 86, 2000 Norderstedt
Tel. 040/5243176



Endlich ist sie da!

Die professionelle Hardware für den C 64 zu Superpreisen

Super-EPROM-Platine für 8 x 4/8 K EPROMs. Menügesteuerte EPROM-Auswahl — über mitgeliefertes Steuerprogramm, daher keine Umschaltung nötig. Durch die Softwaresteuerung ist es möglich, Programme von bis zu 64 K Länge einzuladen! 95,- DM Modulbox für 5 Superkarten in Vorbereitung

EPROM-Karte 2 x 2716-2764 EPROMs o. 1 x 27128 KOMPLETT mit Resetstaste + Umschaltung Preis 19,50 DM

Betriebssystem-Umschaltplatine für 2 Betriebssysteme, absturztrennend Preis 30,- DM

Umschaltplatine für 4 zusätzliche Betriebssysteme Preis 39,- DM

EPROM-Programmierer für Commodore 64, Komplet-Bausatz inkl. Software, Programmiermodus (z.B. 2764 EPROM, 22 Sek. für Programmierung und Verifiz), Anschluß an Userport ohne zusätzl. Stromversorgung

Bausatz mit Texttoolssocket, Preis 109,- DM ohne Texttoolssocket, Preis 79,- DM Fertig aufgebaut und getestet mit Texttoolssocket, Preis 159,- DM

Bei der Entwicklung unserer Hard- und Software haben wir Wert auf einfache Handhabung und Anwenderfreundlichkeit gelegt.

EPROM-Programmiererservice — preisgünstig
Wir programmieren Ihre Programme auf EPROM

Sie haben Hard- oder Software entwickelt?
Wir vertreiben Ihre Hard- und Software zu guten Konditionen!

Händleranfragen erwünscht! Ausführliche Gratisinformation auf Anfrage
DELA Elektronik · Aquinostr. 12 · 5000 Köln 1 · Tel. (0221) 725338

Private Kleinanzeigen Private Kleinanzeigen

Kaufe, tausche, verkaufe Software.
Suche auch gebrauchte Original-Disketten, Kassetten, Module.
Liste an: R. Ringbauer, 7161 St. Andrä, Bahng. 21, Österreich

EPROM-Progr.-Gerät gesucht!!
Für VC 20 + C 64 passend. Software möglichst auf EPROM. Angebote bitte an Eckhard Meißner, Klas-Kamp 3, 3000 Hannover 21

Achtung: Wer kann mir helfen?
Suche Handbuch/Bedienungsanleitung für COMMODORE PET 2001. Auch Kopien angenehm. Angebote mit Preis ab 19 Uhr an 07143/91040

Verkaufe Anleitungen zu Computer-Programmen. Liste anfordern bei: K. Emrich, Felix-Dahn-Str. 2, 8700 Würzburg.

★ Achtung! Achtung! Achtung! ★
★ Quickshot I 25,- neu!! ★
★ Quickshot II 31,50 neu!! ★
★ Orig. Datasette 95,- neu!! ★
★ Info 80 Pf., Tel. 05651/10673 ★

Suche dringend Commodore-Netzteil. Möglichst billig. Wer ein günstiges Angebot hat, ruft mich bitte unter der Nummer 0571/71147 an. Es meldet sich »Kocher«!

★★★★ VC 1541 ★★★★★
Suche VC 1541 bis 400 DM, 1 Tag Probe, melden bei Andreas Lücke, Rosfeld 54, 5100 Aachen, Tel. 0241/76107 ab 13 Uhr

C 64 Österreich — BRD VC 20 Programmierbare Steckdose (220 V), vielfältige Einsatzmöglichkeiten, inkl. Software! Andi Horntrich, A-6773 Vandans 799, Tel. 5556/38384

★ Commodore-Drucker MPS 801 ★
4 Monate alt, kaum benutzt, wegen Systemwechsel zu verkaufen: VP 600,-, M. Stein, Postf. 102445, 4630 Bochum 1, Tel. 0234/66557

Kaufe Ihren kaputten Computer, Floppy oder Drucker; alle Marken, bevorzugt Commodore 64; Preis VB; verkaufe Manic-Miner original für Schneider CPC 464, Tel. 06432/3805

C 16/116 Supersoftware C 16/116 Info über Spiel-Anwender und Schul-Software bei Daniel Beittlich, Kleine Hölbergstr. 6 in 6000 Frankfurt 50, 80 Pf. belegen

★ C 16 ★ C 16 ★ C 16 ★ C 16 ★
Suche dringend Soft- + Hardware für den C 16. Listen + Prospekte + Angebote an Hans Knott, 5202 Hennef 1, Zum Haus Ölgarten 32

★ SOS ★ SOS ★ SOS ★
Suche dringend Kontakt zu Anwendern des C 16 im Raum BN, K, SW. Bitte um schnelle Kontaktaufnahme! Knott, 5202 Hennef 1, Zum Haus Ölgarten 32

Suche Software für C 64 (Disk.), z.B. HES-Games, Seven Cities, Hobbit u. andere Spiele — ZAHLE GUT — Claus Fellermann, An der Heide 1, 2811 Schwarme

Suche C 63 + Datasette bis 500 DM + 1541 bis 400 DM, alles zus. mit Software, Literatur, Joyst. bis 1000 DM. Angebote an E. Daamen, Nordstr. 14, 4155 Greifath, Tel. 02158/3297

C 16 C 16 C 16 C 16 C 16
Software Tausch, Kauf, Verkauf für Commodore C 16 und C 116.
Rufen Sie an: 0221/3601194
C 116 C 116 C 116 C 116

★ Suche Floppy 1541/40 ★
★ oder CBM 4040 (evtl. + Interf.) ★
★ für VC 64, su. Geh. v. 4032) ★
★ Biete: Eprom-Platinen 15,- ★
★ Uwe Reimers, ★
★ ab 18 h: 04271/2163 ★

Verk. VC 20 + 3 K + 2 Joy. + 3 Bücher + Datasette + Top-Spiele GV-32 K + Spielmodul + sw-Fernseher nur 400 DM VB von H. Lickes, Vorsterstr. 15, 4154 Tönisvorst. 1, Tel. 02151/790676 ab 18 Uhr

Suche für den VC 20 Software!
Vor allem Abenteuer- und Weltraumspiele; z.B. Wizard of War, Super-Cobra, usw., Listen an: Mario Klein, Schneidergasse 4, 8072 Manching

Suche billige Software für den C 64. Angebote bitte an:
U. Jäger,
Poggendorffstr. 37/3,
8000 München 40

COMMODORE 64

Suche C-64-Tastatur, auch defekt, biete bis 25 DM, Tel. 02402/15231
★★ ab 18 Uhr ★★

Suche Colormonitor u. grafikfähig. Drucker (Epson, Seikosha o.ä.) f. C 64, Alter u. Optik unwichtig. Muß funktionieren! Angeb. an J. Krah, Gemündener Tor 18, 5438 Westerbürg

★★★★★★★★★★★★★★★★★★★★
Hallo C-64-User!
Zu Weihnachten einen C 64? Aber fehlt dann nicht noch was?
Kennwort »why not«, 4300 Essen 1
★★★★★★★★★★★★★★★★★★★★

Tausche Top-Hits wie Zaxxon!
Steffen Blatz, Hohenstaufenstr. 29, 7141 Möglingen
Tel. 07141/42915
Tausch nur auf Kasette C 64

Su. dringend Flight-Sim. II u. sonst. Sw. (Games, Utilities) f. C 64. Zahle jd. akzeptablen Preis. Angebote an: Jürgen Krah, Gemündener Tor 18, 5438 Westerbürg

Suche einen Tauschpartner für C 64. Listen an Frank Hahn, Am Forsthaus 44, 6078 Neu-Isenburg 2 oder anrufen unter der Telefonnummer 06102/52879

Suche C 64 + Floppy + Zubehör (keine Prgs.) zu fairen Preisen. Angebote an R. Gruber, Pf. 68, A-4780 Schärding, rufe sofort zurück, suche Anleitungen

Verkaufe C 64 + Floppy + Farbmonitor + Datasette + Software + Bücher für 2000 DM. 1541 + 1701 mit Garantie, Tel. 0221/2292535 oder 0221/834813 ab 17.00 Uhr

SUCHE: Software für C 64!
(Nur Disketten) Listen und Angebote an: Frank Witte, Alemannstr. 16, 3000 Hannover 1

Suche Hobbit, Mask of Sun, HES-Games: Bruce Lee, Zaga, Quest of Dalas, usw. (Kassette). Listen an Jörg Reising, Winkelweg 9, 2870 Delmenhorst (nur Kassette)

C 64 Simons-Basic zu verkaufen. Original-Diskette + Handbuch DM 50,00 per Vorkasse, Joachim Rude, Grüner Weg 11, 5464 Asbach

Für jeden
Computer das
richtige Knowhow.
Zum Beispiel:



ATARI-Bibliothek

G.-P. Raabe/K.-J. Schmidt
Spiele, lernen, arbeiten mit dem ATARI

ca. 190 Seiten / mit Abb.
ISBN 3-86745-082-5 (1985) Best.-Nr. 3082
DM 28,- / sFr 25,90 / S 218,-

Lernen Sie Ihren Atari auf spielerische Weise kennen und nutzen. Über die Phasen Spielen — Lernen — Arbeiten erwerben Sie Fähigkeiten, die Sie bei der Programmierung und Anwendung Ihres Rechners benötigen. Viele Beispiel-Programme, eine umfassende Bedienungs-Anleitung für Ihren Atari und eine Einführung in die BASIC-Programmierung lassen Sie schnell zum fortgeschrittenen Anwender werden, so daß Sie auch Programme anderer Hersteller für Ihre Zwecke ändern können. Holen Sie spielend von Anfang an das Beste aus Ihrem Atari heraus!
Erscheint Anfang März '85



Julian Reschke
ATARI BASIC Handbuch

208 Seiten / mit Abb.
ISBN 3-86745-083-3 (1984) Best.-Nr. 3083
DM 32,- / sFr 29,50 / S 250,-

Wenn Sie alle Möglichkeiten Ihres Atari voll ausschöpfen wollen, müssen Sie seine Sprache sprechen: BASIC. Mit dem vorliegenden BASIC Handbuch lernen Sie, Ihren Rechner voll zu beherrschen. Das vollständige BASIC-Vokabular von A-Z wird beschrieben und anhand praktischer Beispiele erläutert; nach kurzer Zeit können Sie effektive Programme für Ihren Bedarf schreiben. Das ABC der BASIC-Programmierung für Ihren Atari!

S. R. Trost
ATARI Programm-Sammlung

192 Seiten / 150 Abb.
ISBN 3-86745-088-X (1984) Best.-Nr. 3068
DM 34,- / sFr 31,30 / S 265,-

Ein Buch, das neben keinem Atari-Computer fehlen sollte. Es bietet einen Satz ausgearbeiteter Programme in BASIC, die Sie ohne Vorkenntnisse für eine Vielzahl von Anwendungen einsetzen können. Alle Programme bauen auf einem Standard-Paket von Unterprogrammen auf, die Sie im Anhang finden. Sie können sie leicht übernehmen, um Ihre eigenen Programme zu entwickeln. Viele praktische Beispiele helfen Ihnen, Ihren Atari optimal für die geschäftliche und private Verwaltung sowie schulische Aufgaben einzusetzen.



SYBEX-Produkte erhalten Sie in Ihrer Buchhandlung und beim Fachhändler! Fragen Sie danach!

Verlagsauslieferung:
Österreich: Fachbuch-Center ERB, Amerlingstr. 1, 1061 Wien
Schweiz: Versandbuchhandlung Thal AG, Industriest. 2, 6285 Hiltzkirch, Telefon 041/852828

Wenn Sie alles über uns wissen möchten — Gesamtverzeichnis anfordern bei:

SYBEX-VERLAG ^{GM} _{BH}

4000 DÜSSELDORF 30
Tel. 0211/626441 · Postfach 300961 · Telex 8588163
Besuchen Sie uns auf der Hobbytronic, 20.-24.3., in Dortmund, Halle 4

Übrigens: Wir suchen immer deutschsprachige Autoren für unser Erfolgsprogramm. Gabriele Wentges und Norbert Hesselmann freuen sich auf Ihren Anruf!

Private Kleinanzeigen Private Kleinanzeigen Private Kleinanzeigen Private Kleinanzeigen

Suche C 64 + Zubehör, zahle fairen Preis, nur funktionierende Geräte. Angebote an R. Gruber, Pf. 68, A-4780 Schärding, Österreich, suche Turbo-Tape-Modul

Suche Vokabelprogramme für DISKETTE
Preis u. Programmbeschreibung an:
Tilo Kopp, Steintorfeld 7,
3007 Gehrden

Verkaufe C 64 + Floppy + viel Software + Literatur + 2 Joysticks + diverses Zubehör (Floppy-Wahlschalter), VB 220 DM, R. Strittmatter, Tel. ab 18 Uhr 07324/8584

Suche intakten (ohne Mängel) Commodore 64 mit oder ohne Software, billig, Uwe Hobbiebrunken, Hauptstraße 50, 2935 Bockhorn 2

Suche diverse Anleitungen. Verk. or. DB-Prg., Textomat/Profimat. Verk. or. Grandmaster/Pipeline. Verk. DB-RX-80-Interface zu 200 DM. H. Radeke, Linzerstr. 46, 5 Köln 41

!! C 64 !! Suche gute Anwender- und gelungene Spielprogramme! Dazu brauchbare Architektenprogramme. Hans-Joachim Kiewitt, Klapperstr. 100, 4300 Essen 14

Verkaufe C 64, Floppy, Printer/Plotter 1520, Joystick, 40 Disk., Literatur für 1500,- evtl. auch einzeln, Tel. 0581/18392 nach 18 Uhr

Suche gute Software (Spiele, Anwendungen), nur Kassette, preiswert, Klaus Appeldorn, Zum Neuen Lande 66, 2833 Beckeln, Tel. 04244/7487

Anfänger sucht Hilfe mit Tips + Tricks + Spiele + Anwenderprogramme + Grafikprogramme + Disk. + Tape * Infos recht zahlreich erwünscht, F. Schiffl, 8201 Bad Feilnbach 2

Kaufe oder tausche Software aller Art für C 64. Keine Copyright-Programme. Angebotsliste an R. Paulus, Lessingstr. 5, 6108 Weiterstadt 2

Gute VC-64-Spiele, Liste gegen -,80-Briefmarke, Harald Wierzbinski, Edew. Landstr. 126, 29 Oldenburg

Suche Software für den C 64! Disk und Tape. Listen an: Andreas Gerrath, Hermann-Köhler-Str. 11, 5884 Halver 1, Tel. 02353/601 nach 17 Uhr

Suche Software für sämtliche Anwendungsbereiche für C 64. Liste an: M. Schreiber, Heidehang 37, 4300 Essen 1

*** Software gesucht! ***
Systemumsteiger sucht Software jeder Art für C 64 (Disk.). Zahle gut. Schreibt an: Bernd Braun, Emsstr. 12, 3300 Braunschweig

Suche für Commodore 64 günstige gebrauchte Bücher und Lernprogramme für alle Schulfächer. Zuschriften an Markus Dörr, Dorfstr. 24, 7803 Heuweiler

Suche Floppy 1541 in gutem Zustand - fairer Preis! E. Schmeil, Am Hackerbruch 51, 4000 Düsseldorf 1, Tel. 0211/223058

Anl. Beyond Castle Wolfenstein + 7 Cities of Gold verliehen = weg! Angebote an: A. Wielspütz, Trierer Str. 33, 5353 Mechernich

C 64 digitales Schlagzeug-System. Anzuschließen an PA/HiFi-Anlage. Hard- und Software DM 80,-. Info gegen Rückporto R. Schumann, Eulenweg 30, 5350 Euskirchen 23

Tausche Programme!
Schickt Eure Listen an: Markus Reisinger, Tannenweg 19, 4052 Ansfelden/Freindorf, Austria, Tel. 474635 (ab 19 Uhr)

★★ Adventure-Fans aufgewacht! ★★
Suche Kumpel zur Lösung von Adventures. Habe Hobbit zu 95% gelöst, aber in anderen Adv's sieht es düster aus. Benny, Tel. 06221/471343

C 64: Diagnose-Software für C 64 und VC 1541, Schaltplan VC 1541 gesucht. M. Heyn, Bismarckstr. 4, 7743 Furtwangen

Suche C-64-Prg. auf Kassette, z.B. Adventures + Brettspiele + Spielhallenhits. Infolisten an T. Eden, Horrighaus Str. 19, 5880 Lüdenscheid

Interface für VC 64 Epson (mit Centronics), Software auf Eprom-Platine, mit Kabel für 120 DM, Info gegen 1,30 DM. M. Heyn, Bismarckstraße 4, 7743 Furtwangen

***** C 64 *****
Suche Adventures (nur Kassette) für C 64. Schickt Eure Listen an: C. Roser, Dreilindenstr. 57a, 6232 Bad Soden 2

Suche gebrauchten C 64 (nicht defekt), zahle bis 350 DM (da Schüler). Angebote an Dirk Heimer, Kisslichweg 20, 6120 Erbach/Odw., Tel. 06062/7576

C-64-Programmtausch, 030/3618700 (Suche Prg. Rhythm-Rocker)

Wer tauscht einen Commodore 64 und Datasette gegen 450 Deutsche Mark? Angebote an: RALF SCHLEGAT, 1000 Berlin 61, Lindenstr. 110

Bin nun stolzer Besitzer eines C 64 mit Floppy und Data. Suche hierfür Programme aller Art, bes. Spiele. Zuschriften an Peter Wellna, Mathildenstr. 78, 2800 Bremen

Suche Software für C 64 auf Kass. (Spiele, Adventures, ...) Listen an: Bernhard Kunze, August-Kierspel-Str. 161, 5060 Berg.-Gladbach 2

Wer verkauft gebrauchte Floppy-Disk für C 64? Bis 400 DM. Tel. 04925/703

★ COMMODORE 64 Top-Programme ★
Spiele, Anwendersoftware, Scherz-Programme zu verkaufen. Nur das Neueste. Info geg. Freiumschlag, W. Kaupp, Oberwaldstr. 61, 7500 Karlsruhe 41

Kaufe C 64 + Floppy + Zubehör (nur funktionierend) zu fairen Preisen. Angebote an R. Gruber, Postf. 68, A-4780 Schärding, rufe sofort zurück, verk. AK-300-Koppler

Hallo Adventure-Freaks!
Lösung für Hobbit u. Dallas Q. (Dallas auch für Atari) je 5 DM od. zus. 8 DM. Bei C. Müller, Meilerstr. 37, 4904 Enger (Vorauskauf)

Achtung:

Wir machen unsere Inserenten darauf aufmerksam, daß das Angebot, der Verkauf oder die Verbreitung von urheberrechtlich geschützter Software nur für Originalprogramme erlaubt ist.

Das Herstellen, Anbieten, Verkaufen und Verbreiten von »Raubkopien« verstößt gegen das Urheberrechtsgesetz und kann straf- und zivilrechtlich verfolgt werden. Bei Verstößen muß mit Anwalts- und Gerichtskosten von über DM 1 000,- gerechnet werden.

Originalprogramme sind am Copyright-Hinweis und am Originalaufkleber des Datenträgers (Diskette oder Kassette) zu erkennen und normalerweise originalverpackt. Mit dem Kauf von Raubkopien erwirbt der Käufer auch kein Eigentum und geht das Risiko einer jederzeitigen Beschlagnahme ein.

Wir bitten unsere Leser in deren eigenem Interesse, Raubkopien von Original-Software weder anzubieten, zu verkaufen noch zu verbreiten. Erziehungsrechtliche haften für ihre Kinder.

Der Verlag wird in Zukunft keine Anzeigen mehr veröffentlichen, die darauf schließen lassen, daß Raubkopien angeboten werden.



Info 3/84: 1,- Porto in Briefm.
Alle Preise inklusiv Mehrwertsteuer. 6 Monate Garantie. Versand erf. per NN oder Vorkasse.
Händleranfragen erwünscht

Für Commodore VC-20/64

Speichervollausbau für VC-20

32/27 KByte-Modul

Ersetzt 3 + 8 + 16 KByte oder 8 + 8 + 16 KB kompakt in einem Modul! Voll schaltbar!



Recorderinterface

Schließt Ihren Recorder an VC-20 oder C-64. Inclusive Motorsteuerung!



159,-



Datenrecorder

mit Anschlußkabel steckfertig Sensationspreis!

80-Zeichenkarte für C 64 279,-

40/80-Zeichenkarte (20) 219,-

Eprommer VII (20/64) 179,-

programmiert 2508, 2516, 2716, 2532, 2732. Betriebsber. incl. Steuersoftware!

Eprommer VIII (20/64) 249,-

wie oben, auch für 2764, 27128 geeignet.

Centronics Intf. (26/64) 169,-

schließt centr. komp. Drucker an VC's

Grandmaster (20/64) 79,-

Superstarkes Schach!

10er Tastaturen: Montage ohne löten

T1: 119,-

T2: 179,-

ROM-Modul 39,- für

2 EPROM'S-2716,

2732, 2764

mit Gehäuse

Klaus Jeschke

Hard-, Software

Im Birkenfeld 3e

6233 Kelkheim

☎ (06198) 7523



HOTLINE 0211-6801403

TIPS DES MONATS: GHOSTBUSTERS Cas. 39,-, Disk 69,-
IMPOSSIBLE MISSION C 64 Cas. 49,-, Disk 59,-
UNDERWURLDE Spectrum 39,-
KNIGHT LORE Spectrum 39,-

SPECTRUM	PRICE	SPECTRUM	PRICE	SPECTRUM	PRICE
ABERSOFT FORTH	48.00	AMERICAN FOOTBALL	44.00	ANDROID II	28.90
ANT ATTACK	29.90	ASTRO NUT	32.00	ATAC ATAC	32.00
AUTOMANIA	32.00	AVALON	32.00	AZTEC HUNT FOR SUN GOD	34.00
BACK PACKERS	33.00	BATTLE CARS	30.00	BEACH HEAD	39.00
BEAR RIDER	29.90	BEAR BOVVER	39.00	BETA BASIC	29.90
BLUE THUNDER	28.90	BLAZE BLUFF	29.90	CAVERN FIGHTER	29.90
CHEQUERED FLAG	29.90	CHUCKIE EGG	29.90	CITY OF EHOULLAH	39.00
CODENAME MAT	29.90	COMBAT LYNX	26.90	COOKIE	32.00
COOLICE	32.00	CYCLONE	34.00	D-DAY	39.00
DANGER MOUSE IN BLACK FOR	39.00	DANGER MOUSE IN DOUBLE TR	35.00	DARK STAR	35.00
DEATH CHASE	29.90	DECATHLON	39.00	DESIGNERS PENCIL	39.00
DEUS EX MACHINA	39.00	DEVFAC ABS/MON	44.90	DOOMSDARK REVENGE	39.00
DRAGONSBARNE	29.90	E-KIDDS JUMP CHALLENGE	32.00	EDITOR ASSEMBLER	32.00
ENDURO	39.00	EUREKA!	39.00	FALL GUY	32.00
FIFTH	33.00	FIGHTER PILOT	33.00	FIRE ON THE WATER	36.00
FLIGHT FROM THE DARK	29.90	FOOTBALL MANAGER	29.90	FP FULL BASIC-COMPILE	89.00
FRED	31.00	FULL THROTTLE	29.90	GHOSTBUSTERS	39.00
GRID PATROL	29.90	H.E.R.O.	39.00	HAMPSTEAD	28.90
HARRIER ATTACK	28.90	HAVOC	38.00	HULK	47.00
HURG (GAMES DESIGNER)	33.00	INFERNO	28.90	JACK AND THE BEANSTALK	32.00
JASPER	32.00	KENTILLA	52.00	KING ARTHURS QUEST	34.00
KNIGHT LORE	39.00	KOKOTONI WILF	29.90	KONG	24.00
KUNG FU TURMOIL	44.00	LODERUNNER	39.00	LORDS OF MIDNIGHT	29.90
LUNAR JETMAN	26.90	MANIC MINER	39.00	MASTERFILE	39.00
MATCHPOINT	39.00	MELBORNE DRAW	39.00	MICRO OLYMPICS	33.00
MILLIONAIRE	27.90	MONITOR (PICTURESQUE)	29.00	MOON ALERT	29.00
MUDDY	31.90	NEW VENTURE	33.00	NIGHT BUNNER	29.90
OLYMPICON	39.00	PASCAL (HI-SOFT I)	29.90	PENETRATOR	29.90
PITFALL II	39.00	PODD	29.00	PSST	26.90
PSYTRON	33.90	PYJAMARAMA	32.00	RAPSCALLION	29.00
REBEL STAR RAIDERS	38.00	RETURN TO EDEN	39.00	RIVER RAID	39.00
SABRE MULF	38.00	SHERLOCK HOLMES	49.00	SKOOL DAZE	29.90
SKYRANGER	29.90	SNAIL LOGO	37.00	SPECTRAPH (GRAFIKEDITOR)	33.00
SPECIAL OPERATIONS	33.00	STOP THE EXPRESS	32.00	SUPERCHESSES III	35.90
TABWORD TWO	39.00	THE BIRD AND THE B.	28.00	THE FOREST	38.00
THE HOBBIT	49.00	THE ORACLES CAVE	49.00	THE QUILL	59.00
TIR NA NOG	29.90	TORNADO LOW LEVEL	29.90	TOWER OF DESPAIR	34.00
TRANS AM	28.90	TRASHMAN	33.00	TRAVEL WITH TRASHMAN	36.00
ULTRAKIT (HI-SOFT)	39.00	UNDERWURLDE (ULTIMATE)	49.00	VALMALLA	39.00
VALKYRIE 17	33.00	WAR OF THE WORLDS	49.00	WORLD CUP	29.90
WORSE THINGS HAPPEN AT SE	29.90	XAVIER	39.00	ZENJI	39.00
ZOMBIE ZOMBIE	29.90				

Infos über Neuerscheinungen · Lieferungen
per Blitzschnell-Nachnahme · Komplette Preisliste anfordern.



4000 Düsseldorf 1 · Humboldtstraße 84

Eureka!

Rette die Welt und du gewinnst **DM 85'000.-**

Deutsche Version C-64

Das Paket

- 5 Adventure-Programme in einem (Deutsch)
- Über 250 K Mysterium
- Ein 4farbiges Begleitbüchlein (Deutsch)
- Stehende und bewegte Grafik
- Top Sound
- Diskette und Cassette (Turbolead)
- Registrationskarte
- Entworfen vom «Fighting Fantasy»-Bestseller-Autor Ian Livingstone.
- Der Wettlauf beginnt am 20. März 1985

* Diskette oder Cassette nur DM 94.-

DM 10.- Bonus

Bei Bestellungen vor dem 10. März (schriftlich) kannst Du pro «Eureka» folgende Spiele statt für DM 29.- für DM 19.-/Stk. inkl. MwSt. bei uns beziehen: - Kokotoni Will, - Fall Guy (nach TV Serie Ein Colt für alle Fälle).

**Hotline 24-Stunden-Service
0041/71 46 22 28**



Landquartstr. 46a
CH-9320 Arbon
Tel. 0041/71 46 22 28

Händler-Anfragen erwünscht

Vorkasse: SBG 9320 Arbon, LINEL-Grimmer

- Nachnahme Vorkasse Bonus eingetragten

Ich möchte am Wettlauf ab 20. März teilnehmen und bestelle «Eureka» zum Preis von DM 94.-.

Preise verstehen sich inkl. MwSt. Lieferung per Nachnahme zzgl. DM 5.-Porto + Verp. Bei Vorauszahlung portofrei. Die Bonuscassetten werden vor dem 20. März versandt.

Artikel	Stück	Preis

Name/Vorname

Strasse

PLZ/Ort

Vorwahl/Telefon-Nr.

Unterschrift

Alter

LINEL Landquartstr. 46a, CH-9320 Arbon
Tel. 0041/71 46 22 28 / Schweiz

HAASE-Computersysteme – Ihr ATARI-Fachmann:



Bestellungen und Informationen bei:
HAASE-Computersysteme, Wiedfeldtstraße 11, D-4300 Essen 1, Tel. (02 01) 42 25 75

Schon Ostern startet bit für bit der absolute Ferien-Hit:

Computercamp
Ferienzentrum Schloß Dankern

Computercamp
Borgwedel an der Schlei

Die CompuCamp-Computercamps mit dem Spitzen-„Programm“:

- ein Riesangebot an Sport- und Freizeitaktivitäten
- jeder Teilnehmer erhält ein „eigenes“ Gerät zur Verfügung
- attraktive Pauschal-Angebote für Oster-, Sommer- und Herbstferien incl. ferien-gerechter Unterbringung, Verpflegung und Betreuung
- spielerisch-praktisch orientierte Kurse in den 4 führenden Computersprachen (LOGO, BASIC, PASCAL, Maschinensprache) und viele interessante Spezial-Kurse

Weitere Informationen über:
CompuCamp Gesellschaft
für Computerferien und
EDV – Ausbildung mbH,
Göbelerstr. 21, 2 Hamburg 55
Tel. (040) 86 23 44

Antwort-Coupon

CompuCamp GmbH, Göbelerstr. 21, 2 Hamburg 55
Bitte schicken Sie mir Informationen

HAC 1/85

Name _____

Strasse, Tel. _____

PLZ, Ort _____

besitzte Computer Typ _____

Alter _____

Private Kleinanzeigen Private Kleinanzeigen Private Kleinanzeigen Private Kleinanzeigen

2 Super-Adventures für den 4641 Kaiser und Pyramidenbau. Teste Deine Fähigkeiten als Baumeister oder als Herrscher! Zusammen 9 DM. M. Tupy, Hegelstr. 42, 8580 Bayreuth

Suche Kopier- und Listschutzentfernungprogramme. Nehme billigstes Angebot. Preisvorstellungen an: Alexander Opaschowski, Hellholzkamp 1, 2050 Börsen

Suche Kontakt zu CPC-464-Anwendern im Raum München. Michael Straßer, Rottalstr. 5, 8 München 80, Tel. 089/4314068

CPC 464: GRAFIK-EDITOR! GEDIS V 136! Befehle: sehr benutzerfreundlich mit Handbuch für 25 DM. Tel. 02159/6069, Adr.: R. Krüger, Liegnitzer Str. 28, 4005 Meerbusch 1

Kaufe/Tausche orig. Programme CPC 464 CPC 464 CPC 464 Biete an: F-Plot u. Tapecopy 10,- DM je (Basic), ruft an: 02361/87278 ab 14 Uhr

Drucke Ihre Listing usw. in NLQ superbillig. Suche Hard-Copy-Prg. für NLQ 401. Ruft an bei CPC 464 CPC 464 02361/87278 ab 14 h.

★★★ Schneider CPC 464 ★★★ Die neuesten Spiele sind da! Geldautomat, Jawbreaker, Dive Bomber, ect. Info gratis: R. Schu, Theodor-Heuss-Str. 2, 6633 Wadgassen

★★★ Schneider CPC 464 ★★★ Adreßverwaltung, Vereinskartei, Lagerverwaltung und andere User-Software. Info gratis bei R. Schu, Theodor-Heuss-Str. 2, 6633 Wasgassen

Suche Kontakt zu anderen Schneider CPC 464-Anwendern. Frank Schnitzer, Gabelsbergerstr. 14, 6143 Lorsch, Tel. 06251/51131

★★ Schneider ★★ Suche CPC-464-Freaks in Frankfurt wegen Clubgründung. Suche: Schach, Roland in den Höhlen, Tel. 069/471946 nach 16.00, Ralph Großmann

Spiele + Routinen + Anwenderprogramme für Schneider CPC 464. Liste anfordern. Hans Ley, Böningergasse 3, 5040 Brühl

Verkaufe: Artikel-, Adressen-, Video-, Schallplatten-, Bücher-Datei, Vokabel-Übungsprogramm, Tel. 030/6635189

★★ CPC 464 ★★ Maschinensprache-Monitor V2.0. Das Super-Utility zum näheren Kennenlernen des CPC. Nur DM 40,- Tel. 030/6146336

SHARP

Verkaufe MZ-731 + über 200 Programme (Spiele aller Art, Assembler, Logo Pascal, S-Basic Compiler, Fortran) + Joystick + 4-Farb-Plotter + Kassetten-Laufwerk, Tel. 0511/734311

Verkaufe MZ-731: 1 Jahr alt + Handbuch + SW-Fernseher + Joystick + I/O-Port + diverse Software, Preis VB, Tel. 07351/28863 ab 19 Uhr

PC-1401 User-Club Endlich! Jetzt gibt es einen PC-1401 Club. Infos bei Data Jacobyte C. Holle, Abteilung »PC 1401«, Postfach 1107, 5583 Zell

Sharp MZ 721, neu, 698,- Tel. 0451/478651

★★★ Sharp MZ-700 ★★★ Programm 3 x schneller lesen und schreiben, auf Cassette mit Fast-Monitor (Progr.), Info gegen Rückporto: J. Kleinböhl, Heinrich-Heine-Str. 18, 6086 Riedstadt

MZ-821, Suche Software aller Art für den MZ-821 (nicht für den MZ-700). Ich bin auch bereit Software zu tauschen. B. Lorenz, Christian-Wolff-Weg 13, 3012 Langenhagen

Neuwertiger MZ-700 zu verkaufen mit Handbuch, Basic und Kassetten-Recorder. Preis: 500 DM, Telefon 0621/811533 (nach 18 Uhr)

★ Wer tauscht PC-1245 mit CE 125 ★ oder mit CE 126/P gegen Atari VCS mit 3 Kass. (z.B. Atlantis) aber ohne JS? Anrufen bei Sven Kopac 2 ★★ Tel. 0711/766348 ★★

MZ-700: Textverarbeitung mit Fußnotenverwaltung, Datenverarbeitung mit Tabellenkalkul., Werner Lauff, Glückstr. 4, 5300 Bonn 1, 0228/691375

MZ-731 (Top-Zustand) + 320 x 200 Punkte-Grafik + Grafik-Basic + Spiele zu verkaufen. Preis VHS, Jürgen Häberlein, Joh.-Pet.-Hebel-Str. 15, 7614 Gengenbach

PC-1401 suche Anwendungs-Listing wie Mathe- und Physikprogramme speziell Elektrotechnik + Mechanik. Angebot an: Stefan Storck, Dorotheenstr. 32, 6072 Dreieich

SHARP MZ-721 mit vielen Programmen in sehr gutem Zustand für DM 500 abzugeben. Tel. 08671/4638 ab 19 Uhr

MZ-731 mit Diskettenstation, Grafik-Farbplotter, Monitor, 80-Zeichenkarte (CPM-fähig) + div. Software zu verkaufen. VB 2000 DM, Tel. 06745/1023

PC-1251 Super Systemhandbuch: ROM-Routinen, CPU-Codes, Systemvariable, (Dis-)Assembler, u.v.m. Info gratis, Michael Rohregger, Bachlbergweg 61, A-4040 Linz

CE-151 für PC-1500 zu verkaufen! ★★ billig . billig . billig ★★ Preis nur 50 DM (NP = 138 DM) Thomas Döring, Am Knappenberg 19, 3252 Bad Münder 1

Sharp MZ-731, neu, 898,- DM Tel. 0451/478651

SHARP MZ 700/800 Spitzensoftware zu Superpreisen: Grafik-Dateiverwaltung-Adressenverw.-Lernprogramm, Info gegen Rückporto, R. Klein, Köln-Berliner-Str. 151, 46 Dortmund 41

Verkaufe MZ-700 + Lit. + Spiele + Ersatzstifte u. -Papierrolle für Drucker für 800 DM VHB, beim M. Wolpers, Kurzer Kamp 4, 3012 Langenhagen, Tel. 0511/732836

★★★ Verkäufe MZ-731 ★★★ 2 Mon. neu, 10 Spiele, Literatur, Garantie, umständehalber für nur VB 790,-, Tel. 08152/7510, Töll, Roseggerstr. 33a, 8031 Seefeld

Achtung:

Wir machen unsere Inserenten darauf aufmerksam, daß das Angebot, der Verkauf oder die Verbreitung von urheberrechtlich geschützter Software nur für Originalprogramme erlaubt ist.

Das Herstellen, Anbieten, Verkaufen und Verbreiten von »Raubkopien« verstößt gegen das Urheberrechtsgesetz und kann straf- und zivilrechtlich verfolgt werden. Bei Verstößen muß mit Anwalts- und Gerichtskosten von über DM 1 000,- gerechnet werden.

Originalprogramme sind am Copyright-Hinweis und am Originalaufkleber des Datenträgers (Diskette oder Kassette) zu erkennen und normalerweise originalverpackt. Mit dem Kauf von Raubkopien erwirbt der Käufer auch kein Eigentum und geht das Risiko einer jederzeitigen Beschlagnahme ein.

Wir bitten unsere Leser in deren eigenem Interesse, Raubkopien von Original-Software weder anzubieten, zu verkaufen noch zu verbreiten. Erziehungsrechtliche haften für ihre Kinder.

Der Verlag wird in Zukunft keine Anzeigen mehr veröffentlichen, die darauf schließen lassen, daß Raubkopien angeboten werden.

Die Super-Hits für Ihren Heimcomputer:

C 64:

GHOST BUSTER (Disk) nur 59,-
GHOST BUSTER (Kass.) nur 35,-

800XL:

GHOST BUSTER (Kass.) nur 35,-

Die Joysticks:

COMPETITION
PRO MICRO nur 69,-
THE ARCADE MIKRO nur 59,-

C 64:

MASK OF THE SUN (Disk) nur 99,-
(jetzt deutsch!)

Wollen Sie von uns regelmäßig über die neuesten Spiele informiert werden?
Ganz einfach — Coupon ausfüllen!

Mein Gerät: _____
Name, Vorname _____
Alter: _____
Straße, Nr.: _____
PLZ/Ort: _____

Bei uns gibt's alles an Software, was mit Ihrem C64er Spaß macht!

Fordern Sie auch unsere Preisliste an — und staunen Sie, wie viele tolle Abenteuer-, Strategie- und Sportspiele sowie Anwender-Software auf Sie warten.

Natürlich haben wir auch Spitzen-Zubehör: Koala-Pads, Light-Pens, Modems, Joysticks, farbige Disketten und mehr!!!!

*FUN*TASTIC*

Der Versand-Markt für Computerspiele
Tannhäuserplatz 22
8000 München 81

Vom Spezialisten!

LASER™ HOME-COMPUTER

*...die idealen
Einsteigermodelle*

Zubehör:

- 16 KRAM Erweiterungs-Modul
 - 64 KRAM Erweiterungs-Modul
 - Printer Interface (Centronics Parallel)
 - Joysticks (1 Paar mit Interface)
 - Lightpen (mit Software)
 - Datenrekorder DR 15
 - Floppy Disk Drive + Controller
- Auch geeignet für LASER 110, 210, VZ 200

Software auf Kassetten und Disketten

- Anwendung
- Lernen
- Action
- Spiele

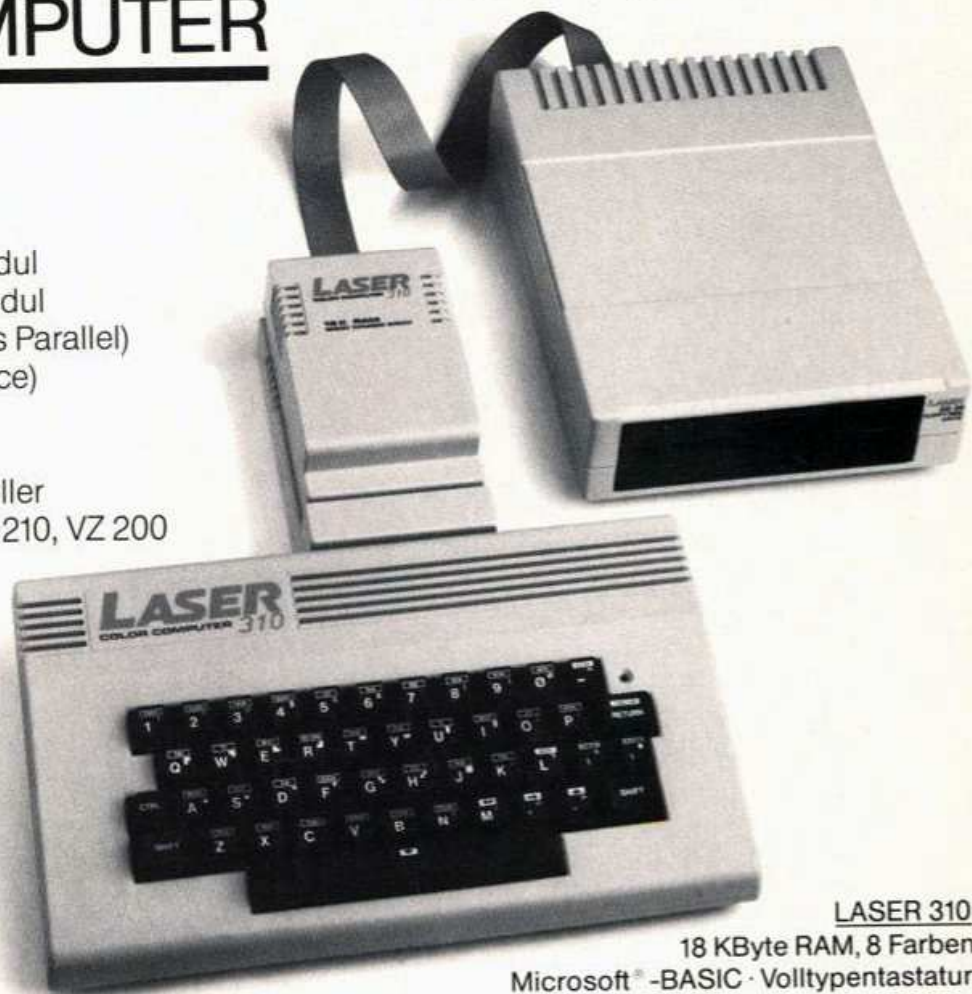

LASER 310
18 KByte RAM, 8 Farben
Microsoft® -BASIC · Volltypentastatur



Zusätzliche
Literatur für
Anfänger und
Fortgeschrittene



CE - TEC Trading GmbH
Lange Reihe 29 · D-2000 Hamburg 1
Tel. 040/28010 45 - 49 · Tx. 2174 757

Vertrieb: In allen guten Fachgeschäften,
den Fachabteilungen der Warenhäuser
und bei den Großversandhäusern.

Vom
 »Micro-Professor«
 zum
 Home- oder
 Personal-Computer

Basierend auf der „Micro-Professor“-Platine hat Christiani ein Mikrocomputersystem entwickelt, das in der 1. Ausbaustufe einen komfortablen Home-Computer darstellt und in einer 2. Ausbaustufe zum PC auferüstet werden kann.



Die 1. Ausbaustufe umfaßt einen 64-KByte-RAM-Speicher, Tastatur mit Funktions- und Cursortasten, Gehäuse, Monitor, Centronics-Schnittstelle für Druckeranschluß, Cassetteninterface, EPROMs mit Editor, Assembler, Disassembler, Tester, Modem-Programm und BASIC.

Die 2. Ausbaustufe umfaßt ein zweites Gehäuse mit ein oder zwei 5 1/4-Zoll-Floppy-Laufwerken, CP/M-Betriebsprogramm, bis zu 3 x 128-KByte-RAM (insgesamt also 448-KByte-RAM), die als RAM-Floppy genutzt werden können.

Bitte fordern Sie die detaillierte Preisliste und Informationsmaterial über begleitende Lehrgänge an.

Christiani Fortbildung

Technisches Lehrinstitut
 Postfach 3521176 · 7750 Konstanz
 in Österreich: Ferntechnikum 6901 Bregenz

Coupon auf Postkarte aufkleben oder im Umschlag einsenden.
 Sie erhalten sofort kostenlos ausführliches Informationsmaterial über das TLC 90 und die begleitenden Lehrgänge.

Name, Vorname

Straße, Nr.

PLZ, Ort

21176

COMPUTER-MARKT

Private Kleinanzeigen Private Kleinanzeigen

PC 1212, CE 121, CE 122 zu verkaufen H.-D. Zimmermann, Marienplatz 6-8, 5100 Aachen, Tel. 0241/34660

PC-1245, PC-1401:

Super Systemhandbuch, ROM-Routinen, CPU-Codes, Systemvariable, 256 Töne, u.v.m. Info gratis, Michael Rohregger, Bachbergweg 61, A-4040 Linz

Österreich: PC 1245 mit CE 125: ÖS 1990,—. Christian Raidl, Kreuzberg 50, 4780 Schärding. Tel. 07712/36822 ab 14 Uhr

MZ 731 + Textpr. + Datenbank + Literatur + Spiele NP > 1500 DM für 700 DM, Tel. 06107/2262

Verkaufe wegen Systemw. für Sharp MZ 7 ★★ 2 Bücher + 30 Prg. auf Cas. (Sprachen, Spiele, Anwendungsprg.) Jörg Schröder, Edlersweg 9, 4952 Porta Westfalica, Tel. 0571/77665

★★★ An alle PC-1245 User ★★★
 ★ 2 KB mehr Speicherplatz! Ausf. ★
 ★ Einbauanl. gegen 5 DM (Schein) ★
 ★ + Rückp. bei Michael Schatz, ★
 ★ Maurerweg 104A, 1 Berlin 47 ★

Wir suchen Software-Autoren für Sharp. Schickt uns eure Programme oder fragt erst nach, U. Meyer, Heinrich-Barth-Str. 25, 2 Hamburg 13, Telefon 040/4101503

Modelleisenbahner sucht Steuer-/Regelungs-Interface für MZ-700 Infos bitte an: Roland Penkwitz, Kaspar-Bitter-Str. 23, 3394 Langelsheim 2

Verkaufe Spectrum 48 K + große DK'Tronics-Tastatur + Joystickinterface + über 100 top MC-Programme + Literatur + Datenrecorder für 750 DM, Tel. 09161/9837

ZX-Spectrum 48 K, Aufsatztastatur, Software, 6 Bücher, Handbuch, Netzteil, Anschlußkabel, komplett für nur 500 DM bei R. Horst, Frankenweg 58, 5790 Brilon

Spectrum, 48 K, halbes Jahr alt, alle IC's gesockelt + Software (Masterfile, Flugsimulator, Hobbit, etc.) + Literatur für DM 350,—, Guido Baldus, Tel. 02204/53356

Verkaufe ZX-Spectrum 48 K mit Manic Miner, J.S. Willy, Hobbit, Road Frog, Chess + Bücher + einfache Listings ★ Ideal für Einsteiger ★ Preis: nach Vereinbarung, Tel. 06782/4255

Ich kaufe (defekten) Spectrum, zahle bis zu 40 DM! Bitte keine Computer-Leichen!! R. Schaffner, Freier Platz 6, 8202 Schaffhausen, -CH-, keine Anrufe!

Verkaufe ZX-Spectrum 16 K + Cass.-Rec. + Software + 2 Bücher + Lit. für nur 320,- DM von B. Rullik, Ernst-Kahn-Str. 8, 6000 Frankfurt 50, Tel. 069/583976 ab 14 Uhr!!!!

Spectrum 48 K + Joystick + Interface + Kass.Rec. + Lit. + Softw. (Neupreis 950 DM) für 750 DM. L. Lückert, Tel. 02151/799241

Verk. orig. Cass. (Manic Miner, Time Gate, Star Trek, Chess, Backgam., Gulpman, 3D-Combat-Zone, Handicap Golf) für je 15,— DM. Martin Bank, Hertzweg 4, 2400 Lübeck 1

SINCLAIR SPECTRUM

★★★★★★★★★★★★★★
 Suche: Programmierbares Joystick I., Zusatztastatur, Assembler + gute Anleitung: G. Baumberger, Gatteracher 22, CH-8116 Würenlos

Verkaufe: Spectrum 48 K (dt. Handbuch) + Interf. 1 + 1 Microdr. + 3 begl. Bücher + 50 Progr., kompl. o. einzel Verkauf, Geb. an K. Schuh, Jagdstr. 24, 851 Fürth, Tel. 0911/720612 ab 19 h

Verkaufe ZX-Spectrum (mit 636 KB Floppy, Soundboard, Sprachsynthes., Recorder, Büchern, Zeitschriften und Listings). Preis: nach Absprache. Tel. 0231/206804 ab 19.30 Uhr

Suche für Spectrum: Drucker und Interface sowie Software. Angebot an Ulrich Tewes, Ibacher Feld 3, 5630 Remscheid 1 ■ Tel. 02191/80903 (Werktags ab 16 Uhr)

Suche defekten ZX-Spectrum oder intakten ZX-Spectrum 16 KB. Angebote an: R. Koschnitzke, Hasseldieksdamer Weg 39 A, 2300 Kiel 1 oder Tel. 0431/12270

Spectrum 48 K + dk-Tastatur + ZX-Printer + Kempston + Anltg. + 100 Programme. Tausch gegen C 64 möglich. Abzugeben für ca. 750 DM, Tel. 02307/41361 (18 — 19 Uhr)

Spectrum 48 K, 5 Monate, m. Software u. massenweise Listings, original verpackt, Topzustand, nur 400 DM. Udo Schramm, Herdeweg 23, 7150 Backnang

Spectrum 48 K + Kempston Int. + Quick Shot 2 + massig Software, fast neu für nur 575 DM zu verkaufen. Tel. 05250/8903, Ralf Siewers (Recorder ist im Preis enthalten)

150,— ÖS pro 48 K-Original-Cass., Trashman, Atic Atac, Moon Alert, Manic Miner, VU-Calc, Coden-Mat, Dool, Space-Raiders, (15x) Roseneck 17, A-2120 Wolkersdorf, Tel. 02245/21184

• Verkaufe: ZX-Spectrum 48 K •
 • + Kassettentr. + ca. 100 Progr. •
 • + Lit.. Preis VB, J. Strauß, Böh-
 • ringerstr. 18, 7124 Bönnigheim •
 • Tel. 07143/22630 •

Verkaufe: ZX-Spectrum 48 K Neuwertig 1 Jahr alt + viel Software !! + »Chip« (Juni 83 — Nov. 84) • DM 460, SFR 390, C. Möllers, • Nelkenring 24, CH-4416 Bubendorf, • Tel. (0041) 061/951605 •

Hardware-Bauanleitungen: RESET oder Progr. Verl., Eprom-Programme + versch. Interface ... — Info gegen adressierten Freiumschlag — Postfach 2532, 3300 Braunschweig

SW-Anleitung, Ton aus TV-Gerät, Schaltbild Spectr. versch. Pokes, Info gegen adr. Freiumschlag bei Hanswerner Finders, Rumpfenstr. 80, 5120 Herzogenrath 3 ●●●●●●●●●●

Verkaufe: Spectrum 48 K-Version + Literatur. Preis: VHS, Anfragen an: Christian Braden, Rheinstraße 97, 6531 Münster-Sarnsheim, Tel. 06721/43630

Verkaufe 48 K Spectrum + große Schreibmaschinentas. + Software (Jetset, Lunar, Jetman, Fightpl., Pyramid, Fred...) für 600,— DM, Tel. nach 13 Uhr 06055/2757

Private Kleinanzeigen

ZX-Spectrum 48 K + aktronics-Tastatur + Lightpen + ZX-Printer + Kempston Type + Shiswa CP80 + Software > 1500,— DM (nur Originale) + Monitoranschluß Preis: VHS, Jürgen Brotz, 040/6547293

Spectrum 48 K + Tastatur + Kempston-Joystick + Microdrive + Interface 1 + Centronics-Interface + Software (!) (Systemwechsel); VB ca. 1100,— DM, Andy Padberg, Telefon 089/912366

Spectrum 48 K + Rec. 450 DM/Monitor grün 200 DM/Alphacom 32 200 DM/Viele PG's und 4 Bücher 200 DM/Alles komplett für 950 DM Tel. ab 17 Uhr 0202/508313

■ User sucht Kontakt zu Gleichge-
■ sinnten!!!! Schreibt mir: P. Dick-
■ ten, Am Steinicht 10, 8630
■ Coburg

Verkaufe/tausche 15 Spiele (nur Originale) Fighter Pilot, Mugsy, Full Throttle, usw. Psytron usw., H.-J. Köhnen, Aka-
zienweg 21, 4047 Dormagen 1, Tel. 02106/40532

Spectrum 48 K + Seikosha GP 50 S + 4 Rollen Papier + Software + Bücher für DM 850 (VB) abzugeben 02941/64580

• NEU • TOLL • NEU • TOLL •
Spectrum-Computer-Info-User-Club
Club-CC oder Briefinfo nur 4 DM in bar
an R. Frank, Brenzstraße 3, 7922 Her-
brechtingen • SPITZE • TOLL •

TASWORD II-Ergänz. pgm.: Textblöcke
abspalten/dt. Texte in Basic u. M-
Code/Umlaute für beide Schriftarten
u.v.m.: Cass. nur 10 DM, Th. Haag O.-
Jäger-Str. 111, 5 Köln 30

Spectrum ZX 81 Soundboard: 3stimmig
Rauschgen. Hüllkurvengen. 2 x Pilo m.
Verstärker + Lautsp. betriebsber. 85
DM + Porto. F. Förster, Dimker Allee
32, 4270 Wulfen, Info Tel. 02369/
5262

★★ Spectrum-Joystickinterface ★★
Kempston-kompatibel, hochwertige ge-
druckte Schaltung, Platine 5 x 6,5, 30
DM + Porto. F. Förster, Dimker Allee
32, 4270 Wulfen, Info Tel. 02369/
5262

★★★Drucker GP-50S gesucht!★★★
Wer verkauft Schüler Drucker?
(Bitte nur im Top-Zustand)
Frank Ulbrich
nach 16 Uhr 05171/17284

••• Verkauf ZX-Spectrum 48 K •••
inkl. Recorder, Kabel, 3 Bücher und
Programmsammlung für 500 DM. Neu-
wert mind. 900 DM! V. Hessing, Lu-
pusstr. 23, 5000 Köln 1

Spectrum-Software PACKY 48 K 100%
MC • Würfelspiel 2000 48 K • Zei-
chengenerator + 3 Zusätze
(Schreibschr...) 16 K • je 15 DM per
NN • A. Kollross, Haunetter Str. 10,
8900 Augsburg 1

Suche Bauanleitung für EPROM-
Programmiergerät, EPROM-Leser,
RS232-Schnittstelle für Spectrum, Ro-
bert Pflumm, Hochriesstr. 15 A, 8207
Endorf, Tel. 08053/1948

Spectrum 48 K + Anleitung + 2 Bücher
+ Englische + Deutsche Zeitungen +
Software VHB 410,— DM (Nur komplett
da Hobbyaufgabe). Telefon
MZ-06131/85547 (nach 17 Uhr)

Private Kleinanzeigen

Verkaufe: ZX 81 u. 32 K, v. Software
(nur orig. Prog.), List, Lit., Aufsatz. ★
suche f. Spectrum Microd. + Interf.
1/gr. Tastatur ★ Uwe Tapper, Jakob-v.-
Dyken-Weg 8, 2972 Borkum

Private Kleinanzeigen

Spectrum 48 K + Profitastatur von
DK'Tronics + 4 Bücher + Progr., z.B.
Beta-Basic, Schach, Flugsimul + vielen
Zeitschriften: VB 650 DM, Tel.
06121/61081 ab 19 Uhr!

Private Kleinanzeigen

Verkaufe: Druckerinterface ZX LPrint 2
für den ZX-Spectrum, Atari 2600 + 13
Spielcassetten bei: Dirk Kompaß,
Waldstr. 70, 5200 Siegburg, Tel.
02241/64612

Mensch Heinz, ich renn los,
bevor es vergriffen ist. Von
diesem INPUT 64 ist jetzt
die Nummer zwei am Kiosk.
Wieder mit Wahnsinns-Sachen
drauf. Zu einem Preis,
ich glaub ich träume...

... nicht träumen, kaufen.
INPUT 64.

Das Computer-Magazin auf Computer-Cassette.

Sensationspreis: nur 12 Mark 80.
Komplett mit Cassette und Broschüre
im vierfarbigen Sammel-Schuber.
Nummer 2 jetzt überall am Kiosk.

Private Kleinanzeigen Private Kleinanzeigen Private Kleinanzeigen Private Kleinanzeigen

Verkaufe den Games Designer Hurg (gek. im Dez.) für nur 55.— inc. Porto. Keine Raubkopie — es ist so billig!! Natürlich in Org.-Verp. mit Anleit. ★★★ Tel. 07181/62030

Kaufe Programmanleitungen!!!
Schickt bitte eine Liste jener Programme von denen Ihr eine Anleitung besitzt, an Peter MAYR, Polzergasse 27, A-8010 Graz-Ost.

MC Superprogramme: keine Raubkopien! Pacman, wie Org., Darts, Toolkit, Sprites, u.v.a. Sehr billig: Gratisliste bei: A. Zallmann, Eulenweg 5, 4923 Extertal, Tel. 05262/2256

Verkaufe Spectrum 16 K + Schreibmaschinentastatur (dk-Tronics) + über 100 Spiele !!! (keine Raubkopien) + 5 Bücher, VB 400 DM!!! Beigel, Eichendorffstr. 17, 3167 Burgdorf, Tel. 05136/84228

ZX-Drucker wie neu 1/2 Rolle alt + 3 1/2 Rollen Papier + Netzteil DM 95.—, Jürgen Klinghardt, Schoolredder 6, 2300 Altenholz 2, Tel. 0431/323148

Suche Kempston Joystick-Interface, Plotter bis 500 DM, Lords of the Midnight, Bruce Lee, Strippoker, Fort A, Huck, Auflösung Hobbit. Stefan Harst ab 17 Uhr, Tel. 07131/22950

■ Gelegenheit!! ■
■ Seikosha GP 50 S, Drucker, Top- ■
■ Zustand, Orig.-Verp. + 8 Pap. ■
■ Rollen, inc. nur 300,— DM ■
■ Th. Wicklein, Wichernstr. 18, ■
■ 8520 Erlangen ■

Verkaufe ZX-Spectrum 48 K + dt. Handbuch + Software (Miner-Willy, Jet-Pac ... Wert ca. 350 DM) 3 Monate alt 1a Zustand (Andre Münch, Tel. 06325/7945 ab 17 Uhr) für 600 DM

Spectrum wird heiß und brummt? Abhilfe durch Netzteilumbau. Plan für 5 DM v. Rückumschlag. K. Pantoulier, Schuberstr. 12, 8077 Reichertshofen

ZX-Spectrum 48 K + Alphacom 32 + Kemp. Joysint. + Literatur + Software zu verkaufen für 700 DM, NP 1000 DM, Achim Evertz, Nordstr. 38, 5657 Haan, Tel. 02129/7126

!!!!!! Achtung Einsteiger !!!!!!!
Spectrum 48 K + 2 Handbücher + 50 Basic-Prgr. + 30 MC-Spiele + Demokass. VB: 410 DM, Udo Schmitt, Saarlandstr. 26, 8765 Erlenbach

Currah µSpeech für den Spectrum zu verkaufen für ca. 80 DM. Nach Angebot auch 48 K Spectrum + DkTronics Tastatur. Anrufen bei Michael Wehr, Tel. 06341/30471

Suche ZX Microdrive. Angebote an Jens Hoppe, Heidelberg 1, 2250 Husum

SPECTRAVIDEO

Verkaufe wegen Systemwechsel SVI-328 + Datenrecorder SV-903 u. Super Software, Tel. 05225/2474

!!! Hey SV-328 Freaks !!!
Wer will mit mir Software und Erfahrungen austauschen? Melden bei T. Vater Sibyllenweg 10, 4220 Dirislaaken! Für schnelle Tel. 02134/2169

SVI 328 + Rec. + Lit. + Softw. (Spiele, Sprite-Editor, MC-Monitor usw.) + 1 Joystick. Neu DM 1400.—, zum Sensationspreis von DM 850.— zu verkaufen. Tel. 089/4313239 abends.

■■■■■■ Verkauf ■■■■■■
SVI-328 mit Datenrecorder für VB 950.— DM, D. Henkes, Telefon 0511/423346

★ SVI 328 ★ Tausche Spiele und Programme im In- und Ausland. Bitte mit Rückporto. Liste anfordern. Bei Althard Kwallik, Kopernikusg. 9/9, A-1060 Wien, Österreich



Der Erfolg der Startnummer gibt uns recht. Auf ein Computer-Magazin auf Computer-Cassette haben die Home-Computer-Besitzer gewartet. Dank „Supertape“ lädt INPUT 12mal so schnell wie normale Datasetten. Einfach reinstecken, und los geht's. INFOS, NEWS, PROGRAMME, UNTERHALTUNG, TIPS. Als INPUT 64 für den meistverkauften Homecomputer, den Commodore 64. Am Kiosk,

im Zeitschriftenhandel und in den Computer-Shops. Jetzt die neue Ausgabe 2/85.

Das alles und noch mehr in der neuen Ausgabe:

Scriptor, das benutzerfreundliche Textsystem. Elektronisches Wörterbuch, auch als Vokabeltrainer. Überraschungsspiel. Video-Chip Teil 2. 64er Tips und 3.000-Mark-Wettbewerb.

HAPPY SOFTWARE

Sprachentrainer

für Commodore 64 sharp MZ-700/800



Wortschatz-Trainer Englisch
Best.-Nr. MD 235A (Commodore 64)
Best.-Nr. MK 238F (Sharp MZ-700/800)



Wortschatz-Trainer Spanisch
Best.-Nr. MD 233A (Commodore 64)



Wortschatz-Trainer Italienisch
Best.-Nr. MD 234A (Commodore 64)

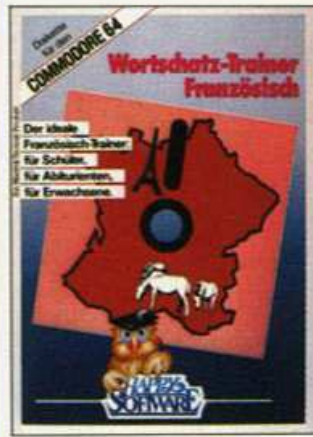

Wortschatz-Trainer Französisch
Best.-Nr. MD 236A (Commodore 64)

Mit den neuen Sprachentrainer-Programmen lernen Sie schnell und mühelos Ihre Vokabeln! In Latein, Englisch, Französisch, Spanisch oder Italienisch!

Ein Programm enthält den Grund- und Aufbau-Wortschatz mit 2000 und mehr Vokabeln der jeweiligen Sprache. Spezielle Vokabeln können Sie selbst hinzufügen. Durch ständiges Abfragen kontrollieren Sie laufend Ihren Lernerfolg, denn der gespeicherte Wortschatz reduziert sich von selbst auf die Vokabeln, die Ihnen noch Schwierigkeiten bereiten.

Wortschatz-Trainer: der sichere Weg

- zum Abitur
- in die Kollegstufe
- für das Volkshochschul-Zertifikat

Peter Lehmborg, der erfahrene Co-Autor des Lehrbuchs »Italienisch für Sie« (über 1 Million verkaufte Exemplare) gibt sein fundiertes Wissen an Sie weiter!

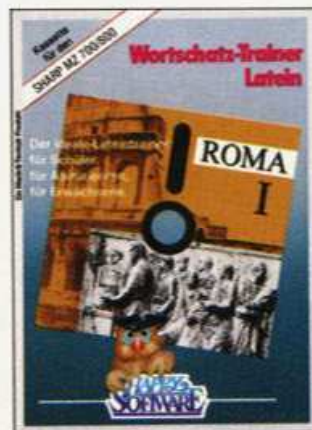

Wortschatz-Trainer Roma I
Best.-Nr. MD 215A (Commodore 64)
Best.-Nr. MK 231F (Sharp MZ-700/800)



Wortschatz-Trainer Roma II
Best.-Nr. MD 216A (Commodore 64)
Best.-Nr. MK 232F (Sharp MZ-700/800)

Jedes Programm kostet: DM 59,-* (Sfr. 54,50 / öS 531,-)

Markt & Technik
Verlag Aktiengesellschaft
Buchverlag

Hans-Pinsel-Straße 2, 8013 Haar bei München, ☎ (089) 4613-220
Schweiz: Markt & Technik-Vertriebs AG, Alpenstraße 14, CH-6300 Zug, ☎ 042/223155
Österreich: Rudolf-Lechner & Sohn, Heizwerkstraße 10, A-1232 Wien, ☎ 0222/677526

* inkl. MwSt.
Unverbindliche Preisempfehlung

Happy Software gibt's beim Buchhändler, bei Horten, Quelle und im Computershop. Bestellkarten bitte an Ihren Buchhändler oder an eine unserer Depotbuchhandlungen. Adressenverzeichnis am Ende des Heftes!

MD = Diskette
MK = Kassette
A = Commodore 64
F = Sharp MZ-700/800

Private Kleinanzeigen

Private Kleinanzeigen

Private Kleinanzeigen

Private Kleinanzeigen

TEXAS INSTRUMENTS

TI 200 ★★ Exbas. neu mit Garant. + D.Handb. 225 ★ Schach 75 ★ Spr. syn. 99 ★ Interface RS232 150 ★ Spielemodul a 25 ★ Drucker 1 Monat alt 450,— ★ Cassetten a 7 DM ★ Tel. 05603/1885 ab 14 Uhr

Tausch/verk. Buch-Journ. mit Gar., Suche TI-Writer u. Multiplan Text/Dat. Datenverw., Statistik RS232-Karte + Drucker. Tausche TI-Inv. g. Parsec, Tel. 07240/5300

TI 99/4A, Rec. Kabel, Exp.-Box, 32 K, Ed. Assem., Floppy, Ext. Basic, 14!!! weitere Module, Sprach-Synth. 38 Disks!!! mit Super Software, wahnsl. Literatur, Farb-Fernseher. VB 2800,— DM, Tel. 07191/58068 ab 19 Uhr

TI 99/4A-Lektüre (Neupreis 150,—) für 50,— zu verkaufen
Tel. 040/6562539

★★★★ Verkaufte ★★★★★
TI 99/4A + Ext. Basic + 2 Mod. + Bücher insgesamt DM 300,—.
Detempe Manfred, Nahetalstr. 21, 6697 Gonnenseiler, Telefon 06852/6955

Zu verkaufen (Systemwechsel): TI 99/4A, TI-Joysticks, Sharp-Daten-Recorder und Kabel, VB 490,—
J. Kranz, Grotenkamp 8, 4600 Dortmund 50

Verkaufe TI 99/4A und Mini Memory-Modul, alles 12 Monate alt, Preis VB, Tel. 02541/71226

Suche für TI 99/4A günstiges Gebrauchttes »Minimem«-Modul, möglichst mit geeigneter Literatur. Angebote an: E. Günther, Tel. 0228/452333 ab 16 Uhr

TI 99/4A + Datenrecorder + Kabel + Joysticks + 3 Module + 3 PGM-Cass. (Alles orig. TI) + Bücher:
●●●●● FP 325,— ●●●●●
Gerhard Bach, Tel. 07947/7476

●●●●● Suche ●●●●●
Für TI 99/4A: P-Code Karte + Pascal-Disk + Anleitung, Epson-Drucker + Kabel, Gerhard Bach, Weinbergstr. 3, 7119 Weißbach

TI 99/4A + ExBasic + Minimem + Rec. Kabel + Attack + ca. 100 TI + Ext. Basic-Programme + Literatur. Alles im Top-Zustand ca. 700,— DM, Michael Weckermann, Rekumer Bucht 21a, 2820 Bremen 71

Verkaufe TI 99 + Ext. Basic + Minimem + viel Literatur + 20 Progr. + Rec. Kabel + Atari-Joyst.-Adapter + Quicksheet 2 + TI-Joyst.: 630 DM, H. Spierling, Marienwerderstr. 1, 2300 Kiel 14

TI 99 + Mini-Mem + Editor-Assembler + Ex-Basic + Box + Disk-Contr. + Fl. Disk + RS232 + 32 K-RAM + Bücher komplett (2200,—) oder Einzel zu verkaufen. Tel. 06373/3503 ab 15 Uhr

TI 99/4A + Ex-B. + Sp.-Synth. + 8 Advent.-Sp. v. Mod. + ALP., Pars. TI Invad., Datenverwaltungs-Statistik-Mod. + Joyst. + Rec.-Kabel + Software ★ nur 999 DM, Tel. 0203/773606

Suche: Netzteil, Ex.-Basic, Peri. Box, 32 K-RAM, Disk.lw., Disk-Karte. Für TI 99/4A, D. Whybrew, Telefon 0551/7701316

TI 99/4A + Ext. + Rec.Kabel + Joy. + Bücher + ca. 200 Super-Pgm. auf 20 MC. Wie neu, noch Garantie bis 3/85 alles 499,—; B. Tschinke, 3320 SZ1 Seehof 24, Tel. 05341/50924

Verkaufe: TI 99/4A + Ex. Basic + Spr. Synt. + Modul Parsec + Joyst. Adapter + Basic-Kurs auf Kassette für 700 DM. Tel. 02984/1307

★★ Suche günstig für TI/4A ★★
Module, Programme-Ex/TI B. z.B. Tron Hyper Olympic, Pole Pos., Donkey K. Infos an: Armin Klesser, Großwaldstr. 34, 6623 Altenkessel, Telefon 06898/81397

Suche Programm für das Betreiben einer Mailbox mit TI 99/4A sowie Erfahrungsaustausch Hardware komplett vorhanden. L. Kaschke, Wederstr. 59, 1000 Berlin 47, 030/6262950

Suche Kontakte zu TI-Anwender zwecks Erfahrungsaustausch und Briefkontakt ★ L. Kaschke, Wederstraße 59, 1000 Berlin 47, Telefon 030/6262950 ★ TE-II-Modul abzugeben.

Suche Suche Suche! Suche Suche deutsches Handbuch f. Ext.-Basic (evtl. auch Kopie). Angebote an: Jürgen Zweck, Georgenstr. 59, 8450 Amberg

Super-Cataloger
Erstellt von ihren Disketten die alphab. geordnete Sammeliste, Info gegen Rückporto, A. Nitzschke, Postfach 4539, 7200 Tuttlingen

●●● TI 99/4A: Erweiterungsbox mit Floppy, Controller, Diskmanager 2, 32 KRAM, RS232 u. Centronics ●●●
Minimem ● Multiplan ● Farbmonitor Philips, Tel. 0261/65163 ab 19 h

TI 99/4A + Rec. Kab. + Ext. Basic + 11 versch. Module (z.B. Parsec, Star-Trek), versch. Literatur, Joy-St. Ad. Neupr. 1900,— VB 900,— DM, Telefon 09262/611, 8641 Wallenfels

Verkaufe: Sprachsyn. 130,—, Module: Donkey-Kong, Moon Patrol, Jungle Hunt je 65,—, TI-Invaders 30,—, Music-Maker 40,— Soccer 40,—, Blasto 30,— usw., Tel. 07641/51176, 19-20 h

Achtung:

Wir machen unsere Inserenten darauf aufmerksam, daß das Angebot, der Verkauf oder die Verbreitung von urheberrechtlich geschützter Software nur für Originalprogramme erlaubt ist.

Das Herstellen, Anbieten, Verkaufen und Verbreiten von »Raubkopien« verstößt gegen das Urheberrechtsgesetz und kann straf- und zivilrechtlich verfolgt werden. Bei Verstößen muß mit Anwalts- und Gerichtskosten von über DM 1.000,— gerechnet werden.

Originalprogramme sind am Copyright-Hinweis und am Originalaufkleber des Datenträgers (Diskette oder Kassette) zu erkennen und normalerweise originalverpackt. Mit dem Kauf von Raubkopien erwirbt der Käufer auch kein Eigentum und geht das Risiko einer jederzeitigen Beschlagnahme ein.

Wir bitten unsere Leser in deren eigenem Interesse, Raubkopien von Original-Software weder anzubieten, zu verkaufen noch zu verbreiten. Erziehungsbedingte Haftung für ihre Kinder.

Der Verlag wird in Zukunft keine Anzeigen mehr veröffentlichen, die darauf schließen lassen, daß Raubkopien angeboten werden.

Box-Ausstattung nach Ihren Wünschen, Disk-Controller, E/A-Modul, Telefon 02624/3817

Verkaufe TI 99/4A + Extended Basic + Rec.-Kabel + 2 Joysticks + 5 Fachbücher + Programme für 380,— DM, B. Euskirchen, Schützenstr. 19, 5483 Ahrweiler, Tel. 02641/4701

Suche TI-Writer sowie Externe Speichererweiterung TI 99/4A, Telefon 07821/7570

Abzugeben: 1 TI Ext. Basic 250,— DM, 1 Buchjournal 150 DM, 1 Buch zum Ext. in Deutsch 350 DM, 1 Sprachsynth. 140 DM, 1 Statistikmodul 60 DM, Additionsmod. 25 DM, G. Pest, Tel. 05531/2373

TI 99/4A + XBasic + Ed/As + dt. Buch + Box + 32K + RS232 + Floppy + Disk-Contr. + Forth-Comp + Joyst. + Kabel + Color-TV + Bücher + 10 Disk-Softw. + 20 Kass. 2950,— DM, Tel. 06893/5106 n. 18 Uhr

Verkaufe TI 99/4A + Ext. Basic m. Handb.+Data Rec. m. Kab.+2 Joyst.+2 Basic-Kurse+ca. 40 Progr., 7 Mon. alt Origin. Verp., Preis VB 600 DM (NP 900 DM), Tel. 0203/786261, A. Rasel, (ab 16 Uhr)

Verkaufe TI 99, Kassettenspeicher, und 3 Module (Invaders, Soccer, Wumpu) eigene Programme, Data-Beckerbuch, auch einzeln gegen Höchstgebot, Fricke, Tel. 04955/7419 ab 15 Uhr

Verkaufe Atronic-V24-Schnittstelle für TI 99/4A zum Anschluß von 2 Peripheriegeräten 200,— DM, Tel. 02921/60348, A. Schulze, z. Vulting 9a, 4777 Welver-Schwefe

Verk. TI 99/4A mit Anleitung + Rec.Kabel+Kassette »Basic Kurs« für nur 220,— DM, 3 Monate alt wie neu in Originalverpackung, Tel. 02154/7737

Verkaufe TI 99/4A + Ext.B. + Periph. Ext.B. + Disk Contr. + Laufwerk. + V24 S + Module + Pgame + Lit. + Zubeh. (J.St. Kabel) gegen Gebot. Albrecht Eger, Aeulestr. 15, 7400 Tübingen 1

Super-Angebot TI 99/4A m. EX-Basic u. Recorder u. Super-Software (Data-Becker; 99 Spezial 1, 40 Spiele-Bü. und, und) komp. 300,— DM! M. Wiesen, Essen, Tel. 0201/327581

Verkaufe TI 99/4A+Rec. Kabel + Joystick für 260,— DM. Wer sucht Netzteil vom alten TI 99, guter Zustand; Wert 60,— DM VB, F. Haage, 746 Balingen, Tel. 07433/35189

★★★ Suche ★★★
Adventure-Modul+Kassetten, Module: Musik Maker u. Haushaltsplanung, Tel. 04321/73450

★★★ Suche ★★★
für TI 99/4A ein Ext.-Basic-Modul! Angebote bitte zwischen 19-20 Uhr unter der Tel.-Nr. 0201/777105

TI 99/4A (250,—), Minimem (170,—), Centronicsschnittst. + 4-Farbplotter (500,—), Ass.-Handbuch (25,—), Inv. Yat-ze, Programme, Rec.-Kabel, Tel. 069/548015

Verkaufe TI 99/4A + Recorderkabel + Carwars Modul + Schwarzweißfernseher, VB 300,— DM, Ralf Salewski, Bochum 6, Tel. 02327/17648

TI 99/4A+Ext. Basic + Rec.-Kabel + 2 Bücher, 500,— DM, Miner + Soccer zus. 100 DM, Peter Scherer, Fasanenweg 39, 6652 Bexbach/Saar

TI 99/4A: TI- und Ex-Basic-Programme, Pheribox, 32K, Disk u. Controller, Info gegen Rückumschlag, B. Knedel, Tulpengasse 16, 3171 Weyhausen, Tel. 05362/71187

Suche Kontakt mit TI-Usern Raum Saarlouis, suche Drucker für V24 Ext. (Atronic) suche gute Exb.-Programme ★★ Meldet euch bei B. Schwarz, Saarl., Tel. 06831/43300

TI 99 + Floppy + XBas + 32 KByte + Joyst. und noch vieles mehr, Telefon 06138/1606, (Literatur + Sprachsynthesizer + Spielmodule + Schnittstelle-RS232 + Interface+...) Preis VHB

TI-Writer 290,—, 10 Module 300,—, Minimem 290,—, Konsole 250,—, Bücher 30,—, Thermal 109,—, Ex Box 1 280,—, Rec.-Kabel 25,—, Rechenmod 10,—, Joystick STI 59,—, u.v.a., Tel. 069/311722

TI 99/4A+Ext.Basic+Monitor+Recorder + Schnittst. + Matrix-Drucker + Joyst. + Bücher+viel Software für 900 DM, Wolfgang Fedler, 205 HH 80, Harnackring 11, Tel. 040/7394470

Verkaufe TI 99/4A mit 2 Modulen (Dig-Dug+Tombstone C.)+ca. 60 Progr.+Recorderkabel, kaum benutzt, originalverpackt für 300,— DM, Tel. 05602/2434. Nur Samstags+Sonntags 18-19 Uhr

Suche TI 99/4A, Zubehör, Module u. Software, Tel. 05032/4302

TI 99/4A

Acorn B. Software erhältlich ★★
★ Kontakte erwünscht! ★★
TI 99/4A: Peripherie-Box neuwertig 320,— ★ A. Kilgus, Reinerstr. 21, 7100 Heilbronn, Tel. 07131/45350

computer safe



ESH Schäfer GmbH

Am Flutgraben 2, 5239 Hirtscheid,
Telefon 026 61/25 05

- Das zweckmäßige Möbelstück für jeden Heimcomputer. Ordnung und Sicherheit mit System
- Tastatur, Floppy u. Disketten bleiben immer schmutz- u. staubfrei
- Drucker und Tastatur auf stabilen Auszügen
- 4-fach-Steckdosenleiste gegen Kabelwust
- verschließbare Glastür
- Farben: Braun und Weiß
- Maße ca.: 90 cm breit, 80 cm hoch, 45 cm tief

Großes Soft- und Hardwareangebot zu allen von uns geführten Computern.

Fordern Sie zu Ihrem Computer unser kostenloses Info an!

Akustikkoppler AK 300 mit FTZ, Software und Interface, lieferbar für ATARI, APPLE und C 64		698,—
ATARI		
Atari 600 XL	298,—	
Atari 800 XL	498,—	
Diskettenstation 1050	748,—	
64-KRAM-Einbaueinrichtung	218,—	
Recorderinterface	59,—	
Flight Simulator II	159,—	
COLOUR GENIE		
Colour Genie 32 KRAM	475,—	
Diskettenstation	1 190,—	
16-KRAM-Erweiterung	98,—	
Recordersteuerung	29,—	
Analog-Joystick-Interface	69,—	
Temperatur/220-V-Interface	84,—	
Colour Genie Buch I, II, III	je 39,—	
SYBEX-Buch: Mein Colour Genie	22,—	
GENIE 16 — Info anfordern!		
Seikosha GP 50A	398,—	
CP-80-Matrixdrucker	798,—	
STAR Gemini 10X	898,—	
TRD 7020 Typenradrucker	1 395,—	
COMMODORE		
C 64	698,—	
Datenrecorder für C 64/VC 20	98,—	
ASKOM Akustikkoppler	279,—	
Sketch Pad	228,—	
Flight Simulator II	159,—	
Ghostbusters	39.90	
LASER/VC 200		
Laser 110, 210, 310, 2001	a. A.	
Diskettenstation für Laser	110, 210, 310 und VZ 200	599,—
Systemhandbuch		35,—
ROM-Listing		49,—
Extended-Basic		49,—
DRAGON 32/64 — Info anfordern!		

G Computerstore GmbH
8500 Nürnberg 80 - Hochstraße 11
Tel. (09 11) 28 90 28

BRANDHEISSE KNÜLLERPREISE:

TI-99/4 A		CBM 64/VC 20	
Peripheriebox + Controller + Laufwerk intern	a. A.	CBM 64, VC 1541	a. A.
32-K-Karte intern (Corcomp)	449,—	Drucker MPS 801	585,—
RS232-Karte intern (Corocomp)	449,—	MPS 802	745,—
Grafiktablett (Supersketch)	239,—	MPS 803	565,—
Modulexpander 3fach	125,—	Farbplotter 1520	345,—
Blach	198,—	Epsondrucker RX80 + Gölitzgrafikinterface 8422	1 149,—
Extended Basic	245,—	dto. + FX80 FT+	1 349,—
Terminal Emulator II	95,—	dto. + FX80+	1 659,—
Alpinet, Parsec	je 49,—	Sinclair	
Microsurgeon, Demon Attack, Moonswaper, Pathom	je 59,—	Spectrum 48 K inkl. 8 Kass.	475,—
Burgerime, Pirate's Isle, Congo Bongo, Treasure Island, Back Rogers, Popeye, O-bert	a. A.	Spectrum 48 K +	585,—
+ Reservenwahl an Hardware + Modulen + Programmen aus USA!		Disketten	
		5 1/4" Scotch 3 M SSD0	10 St. 55,—
			100 St. 515,—
		5 1/4" Neutralsdisketten	10 St. 39,—
			100 St. 379,—
		Datasette	129,—

Atari: 400 179,—, 600 XL 299,—, 800 XL 459,—

Alle Preise inkl. MwSt. zuzügl. Versandkostenpauschale (Warenwert bis DM 1 000/darüber): Vorkasse (DM 8,—/20,—), Nachnahme (DM 11,20/23,20), Ausland (DM 18,—/30,—). Lieferung nur gegen Vorkasse oder per NN, Ausland nur Vorkasse. Gesamtpreisteile gegen Zusendung eines Freilagschlags.

CSV RIEGERT

Schloßhofstraße 5, 7324 Rechberghausen, Tel. 071 61/52889

COMPUTER-MARKT

Private Kleinanzeigen

Private Kleinanzeigen

Verkaufe TI 99/4A+Recorder+Kabel+Adapter+Joystick+Mod Munchman+Basicrecassette+Programme+Handbuch für 300,— (NP 680,—), Tel. 061 92/38883

TI 99/4A (120), Joy-Adap (10), Adventure-Modul (60) und Literatur+Software (25) oder alles zusammen für 200 DM, Wolfgang Frodl, 23 Kiel 1, Tel. 0431/332984, ab 18 Uhr

Verk. TI 99/4A+Peribox+Disk+Contr.+Manager (alles m. Garantie)+div. Module+Spiel auf Disk- u. Kass.+Kassettenkabel+Joyst.Kabel+Abc TI Revue, Angeb. mind. 1350,— DM, Tel. 06826/3505

Verk. TI 99/4A+Recorderkabel+Basic-Kurs+Modul The Attack+Buch TI-Basic, Extended Basic für 300,— DM, Tel. 02623/4833, ab 17 Uhr, Nachnahme oder Verr.-Scheck

TI99/4A+2 Joyst.+Rec.+Rec.-Kabel+Drucker Seikosha GP-100A mit ext. Centr. Schnittst.+20 Programme für 1300,—DM (neu über 1500,—DM), Tel. 08631/91616

TI 99/4A mit großem Verkaufsstand, Cass. Rec., Rec.-Kabel, Joyst., 19 Spielmodule, Literatur 6 Monate alt, Verhandlungsbasis 700,— DM, Tel. 0571/48491

***** Achtung ***** Tausche Atari 600 XL (neu)+Zub.+Joyst.+Softw. gegen: 32 K-Erw. oder Minimem-Modul für TI 99/4A oder günst. Verkauf! Tel. 06241/75615

TI 99/4A, Extended Basic, diverses Zubehör, Spiele für 500,— DM zu verk., Tel. 09193/1820

Extended Basic 200,— DM, Module 30,— DM, Personal Report M 80,— DM, Bücher 20,— DM, Teach Jurselv 20,— DM, Spiele je Cass. 5,— DM, Rec. Anschlußkabel 20,— DM, Tel. 04331/89820

TI 99/4A

- Verk. MBl. Damit wird z.B.
- Ihr GP-100 A direkt an den
- TI anschließbar! VB. 250,— DM
- Anrufe ab 14 Uhr
- Tel. 07471/82232 U. Braun

TI 99/4A+Ex. Bas.+Joyst.+Schutzhülle+Rec. Kabel+dt. Handb. (auch Ex.B.)+Zeitschr.+Software nur 500 VB! Tel. 0671/65933

TI 99/4A+Orig. TI-Joysticks+Rec.-Kabel+2 Moduln (Parsec+Othello)+Software+Literatur zu verk. für 400,— DM, Tel. 09747/699 ab 17 Uhr

Verkaufe TI 99/4A+Extended-Bas. + Kass.-Rec.+Joyst.+4 Module: Adventure, Video-Sp. 1, Tombstone-City + Schach, + SW. für 795,— DM, Telefon 02 11/673986, ab 15 Uhr

■■ TI 99/4A Software-Tausch! ■■ Programmaustausch in TI-Basic und Ext.-Basic, ca. 150 Pgms. Gratis-Liste bei M. Weiß, Köslinerstr. 42, 53550 Euskirchen, Tel. 02251/72069

Verkaufe: Sprachsyn. 100,—, Parsec 30,—, Alpinet 40,—, Microsurgeon 60,—, TI-Joyst. 50,—, Dig-Dug 60,—, Jungle Hunt 60,—, Suche 32 KB ex., Tel. 04171/71841

Box Ausstattung nach Ihren Wünschen, Disk-Controller, E/A-Modul, Tel. 02624/3817

TI 99/4A+Rec., Buchthgts.+Datenmodul, div. Fachb.+Spiele (neu 1500,—) 500,— DM, Tel. 0451/478651

Super High Res Graphik Routinen 6 Superschnelle Graphik-Routinen in XBasic+Graphik-Demo: Für 5 DM, Stefan Weiss, Königberger Str. 24, 8034 Neugermring (Vorauskasse)

■ Gelegenheit ■ Superpreis! ■
■ Verkaufte TI 99/4A mit 2 Modulen ■
■ 3 Büchern und Basic Lehrgang ■
■ für nur VB. 350 DM! Info ab 19 Uhr, ■
■ 02235/2482, Klaus Schwöpe ■

★★ TI User-Club, Baunatal ★★ Nimmt Mitglieder auf. Kleiner Beitrag! Prg.-Speicher, Clubmagazin uvm. haben wir, toll! TI User-Club, Birkenallee 34, D-3507, Baunatal 1

★★★ Achtung ★★★ für TI 99/4A >Schriftpakete < 11 neue Zeichensätze einbaufertig in ihre Prog. auf Cass. oder Disk. in Ex. Basic, ★ 9950 FT Dünenweg 29, 22 Elmshorn ★

Verkaufe: TI 99/4A+Ex-Basic+Net.+Pha+3 Module+Speech Synth.+2 Joy.+16 Kass. mit Software+Rec.-Kabel+Bücher+Computer Literatur. Preis: VHB, Tel. 06196/43773

TI 99/4A ■ Superext.Spiele ■ TI 99/4A ■ Dschungel-Pit Teil 1+2 ■ Schlümpfi ■ Star Raiders ■ Miner 2000 ■ Utopia ■ Dracula ■ Alpha Alarm ■ Olympiade 84 ■ Atlantis ■ Tel. 02226/7440

Hallo 99er Besitzer! Verkaufe ExBasic, Invaders, Connect-Four Module, sowie 1 Data Becker Buch und 1 ProgrammBuch für insgesamt 320,— DM, T. Klemm, Tel. 0781/55331

★ Verkaufte TI 99/4A+Ex-Basic+Recorder+Kabel+Datenverwaltung+Joystick+Adapter+Basic-Kurs+80-Spiele+Handbuch gut verpackt für 700,— DM, (wegen Systemw.), Tel. 08122/4302

Verk. TI 99/4A+Exbasic+Minimem.+Buchungsjournal (Modul)+Recorder+Schachmodul+7 Bücher+Software, VB. 850,— DM, Tel. 07 11/325207, ab 16 Uhr

Verkaufe TI 99/4A 300,— DM, mit Zubehör (z.B. Joystick, Module, Bücher, Cassetten) 400 DM, Tel. 04131/188927

Verkaufe für TI 99/4A Floppy intern 400 DM, Floppy extern 600 DM, Recorder+Kabel 600 DM, Cor Comp RS232 Extern 350 DM! Suche! TI Writer Buch Englisch, Tel. 06224/74080, ab 14 Uhr

VC 20

VC 20 ★★ Gardener XII ★★ + 16 K, neues Strategie- und Actionspiel für 10 DM (+ 2 DM in Briefmarken) Super Game! Herbert Spitzbart, Welleroderweg 22, 3506 Helsa 2

Verk. VC 20 + 3 K + 2 Joy. + 3 Bücher + Datasette + Top-Spiele GV-32 K + Spielmodul + SW-Fernseher nur 400 DM VB von H. Lickes, Vorsterstr. 15, 4154 Tönisvorst 1, Tel. 02151/790676 ab 18.00

Verkaufe VC 20 + Datasette + 32-K-Erw. + Joystick + ca. 100 Programme! Anfragen an: Gerd Goschenhofer, Tel. 08431/44925 nach 16 Uhr

★★★ Achtung: Verkaufte VC 20 ★★★ Verkaufte wegen Systemwechsel VC 20 + Datasette + 16-K-RAM + Spiele + Literatur für 500 DM, Tel. Bonn, 0228/213351 nach 16.00

Was wollen Sie mehr... ?

Online-Abbildung
Spectrum 48k ab 478,-
Spectrum Plus 628,-
32 K Ram-Erwg. 95,-

World Tronic
Akustikkoppler
RS232 Schnittstelle, 300 Baud, F77-N,
Analog und Originale Modus 398,-
für C 64 mit Kabel und Software 498,-

Unser Preis 1598,-

DK'Tronics Keyboard



**1. Die Alternativen:
Lo Profile Keyboard**

Die Sagenhafte



2.

Aus Cambridge:



QL-Parallel druckerinterface



4.

Speziell für QL



5.

Weltneuheit



6.

Flat Screen TV von Sinclair
Lx B x T: 714 x 63 x 3,5 cm. Superklein und flach, sehr gutes Bild, Ton über Lautsprecher und Kopfhörer. Nur für den Export bestimmt. Liefertzeit etwa 4 Wochen nach Bestelleingang.
Unser Preis 498,-

QL-Kabel:
RS 232 zum Printer 49,-
Monitorkabel monochrom 39,-
Monitorkabel RGB Taxan 89,-
Joystickkabel 39,-



7.

**1. Die Alternativen:
Lo Profile Keyboard**
wie in Absatz 1584 beschrieben 248,-

DK'Tronics Keyboard
mit zusätzlichem 10er Block für Plotter, Notebook, interface! nur noch 189,-

**2. Das sagenhafte Keyboard:
Präzisionstastatur für Sinclair Spectrum**
Schöner und einfacher geht's nicht mehr in 5 Minuten wird Ihr Spectrum um 100% aufgewertet. Aufschrauben, Kabel anstecken, Spectrum Unterteil anschrauben, fertig.
Unser Preis: 248,-

3. NEU! QL-Software
Pascal 198,-
Fort 158,-
Assembler Standard Motorola 68000 Memorias 158,-
CPL Basic Compiler QL Grafik, Window & Fenestration 248,-
LSP komp. zu ACORN Lisa 248,-
3-D Schach von Palen 98,-

4. QL Parallelprinter-Interface
Einfach am seriellen Port ansteckbar. Handcopyfähig ohne Zusatzsoftware.
Unser Preis 248,-

5. QL 14 Farbmonitor
Speziell für den QL gefertigt. 85 Zeilen pro Zeile, 14 Zoll Bildhöhe, hervorragende Farbbrillanz, direkt RGB Input kompatibel mit QL Output, inklusive QL Monitorkabel, mattschwarz, passend zum QL Design, abnehmbarer Netzschalter, leicht und tragbar.
Einführungspreis bei uns nur 998,-

6. Slomo: Slow Motion f. Spectrum/C 64
Stufenlos regulierbare Schilfschwundrate. Lernen Sie schneller. Soziale langsam. Interessant für Softwareentwickler.
Unser Preis 89,-

7. Sinclair QL
Komplett mit 2 Microdrives und 4 Bindestützprogrammen, 4 Cartridges.
Preis auf Anfrage

... unsere Superangebote für Sinclair Spectrum

8. Lightpen



Die Kombination für Spectrum-Besitzer



Epson kompatibel, 80 Z/s voll grafikfähig, quadratische Nadeln
Lprint, Llist & Copysoftware im Eprom

10. TRANSEXRESS
Copy-Programm Tape zu Microdrive Microdrive zu Tape Microdrive zu Microdrive alles auf 1 Cartridge nur 78,-



9. Paketpreis: ZX Print und Showa CP 80
Anschlußfertig mit Druckerkabel.
Unser Preis 948,-

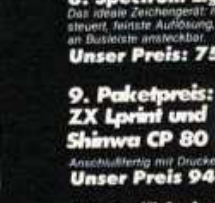

16. Die machen Druck
Speedy 100-80 jetzt mit 100 Zeilen Kompatibilität, voll grafikfähig, quadrat. Nadeln 848,-
Panasonic KX-P 1092 Der Schönschreiber, 110 Zeilen 1398,-
Epson FX 80 1648,-
Juki 2200 Typendruckerschreibm. mit Parallelschnitt nur 998,-

11. Qualitätsoftware



White Lightning Machine Lightning
für Spectrum und jetzt auch für C 64 und Tapes und Diskette



So stimmt der Kontakt



10. Endlich: komplettes Cartridges schnell kopieren



17. 3-Kanal Sound Synthesizer f. Spectrum
inklusive Lautsprecher und Musiksoftware
Unser Preis 128,-



15. Kampfen



16. Die machen Druck



17. 13. Oasis-Software für Spectrum:
White Lightning Kassette 69,-
White Lightning Carttr. 89,-
Machine Lightning Kassette 98,-
für Commodore C 64
White Lightning Kassette 89,-
White Lightning Diskette 119,-
Machine Lightning Kassette 119,-
Machine Lightning Diskette 148,-



12. Software Utilities
Nisect Pascal nur 85,-
Nisect Devpac nur 55,-
Beta Basic nur 45,-
Nisecorve Draw nur 44,-



18. Flightsimulator II für C 64 oder Atari
Unser Preis 198,-

19. Spectrum-Disc-Drive
Gehäuse für Shimlone-Doppelstation inkl. Netzteil und Datenkabel
1 Laufwerk Shugart oder Mitsubishi 680 k, dual 80 Track, 3Msec Zugriff
Kompletstation 898,-
mit Beta Controller 1348,-
Beta Controller solo 490,-
Shugart mit Netzteil und Datenkabel 1 Laufwerk, Shugart, 80 Track einseitig, 335k, normale Bauhöhe
Superpreis 748,-
mit Beta Controller 1198,-



Fight Simulator II
NEU! Jetzt auch für Atari!



Spectrum Floppystation: mit Beta Controller ab DM 1 198,-



19.

14. Kabel/Stecker
Portverlängerung 18,-
Microdrivekabel lang 28,-
Busverlängerung für Beta 48,-
Edge-Connector 14,-

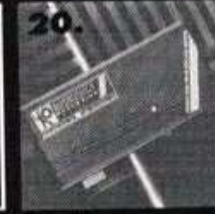

15. Paketpreis: Quickshot II und Doppelport Joystickinterface
Unser Preis 79,-

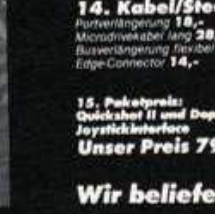

20. Spectrum Wafertape
Doppel-Shingfloppy, 2 mal 128 KByte, schlechteste Zugriffszeit 6,5 Sekunden, inkl. Parallelschnittstelle für Drucker.
Unser Preis 498,-

GRATIS!
Die aktuellste Ausgabe unserer Computer Nachrichten.

MICROCOMPUTER LADEN - der Zubehör-Spezialist in Berlin

Zentrale:
Lietzenburger Str. 90
1-15 T. 882 65 91

Filiale:
Kantstr. 70, 1-12
Telefon 324 10 55

Versandbedingungen:
Sie können per Nachnahme oder mit Verrechnungsscheck zahlen. Bei Nachnahme addieren Sie bitte

10,- DM zum Kaufpreis, bei Scheck 5,- DM Portokosten. Versand ins Ausland nur gegen Vorausscheck plus 10,- DM Portokosten.

Wir beliefern auch den Fachhandel.

Private Kleinanzeigen

1) Wer brennt meine Eproms für einen VC 20? 2) Habe gute Programmidee, wer programmiert sie? 3) Suche CMB 64. Andreas Voigt, 3422 Bad Lauterberg 1, Tel. 0552/41317

Verkaufe Commodore VC 20 mit Datensatz, Joystick und 45 Spielen, Preis VB, ruft an nach 17 Uhr: 06043/3597

Verk. VC 20 + 64 K (Zero-Karte) + Eprom + Datas. + Joyst. + Grafik-, Prg.-Hilfe + Forthmodul + Software (Donkey-Kong, usw.), C. Rehfeldt, Tel. 04541/83279, Rottornweg 14, 2418 Ratzeburg, VHB

Verk. VC 20 + Datensatz + 3 K + 8 K + 16 K + Modul-Box + MPS 801 + 6 Bücher + Software + viele Zeitschriften für 1400,— DM oder einzeln nach Gebot, R. Geitz, 5630 Remscheid, Masurenstr. 6

VC 20 + 16 K + Maschinensprache-Modul + Programmierhilfe-Modul + Datensatz + 200 Top-Programme + 4 Bücher + Joyst. + Steckplatzerw. + Spiel-Modul »Avenger« etc., Preis: VB 430,—, Tel. 07111/533838

VC 20 + Datensatz 200,—; 5 Slot-Erweiterung 95,—; KFC-Super-Modul 80,—; 2 Paddles 20,—; 300 Programs auf 8 Kassetten 50,—; Tel. 06151/23228

Verkaufe: VC 20 200,— DM, Kass.-Interface 25,— DM, 27 KB Speichererweiterung 120,— DM, 2 Bücher 40,— DM. Alles zusammen f. Vorzugspreis 350,— DM, Tel. 0881/61755

390 DM Verk. VC 20 + schaltb. 32/27 K + 3 Bücher + 4 Module + viele Software, alles Orig.-verp. zur Not mit Datensatz, dann 490 DM Tel. 0451/401188

Suche CBM 64 + Floppy + Eproms + Light-Pen + VC 1515, außerdem: Wer kennt meine Eproms? Ruft an o. schreibt an: Andreas Voigt, Hauptstr. 226, 3422 Bad Lauterberg 1, Tel. 0552/41317

VC 20 ★ Verk. VC 20 + 32 KB + Datensatz + ca. 300 Prog. (Buck Rogers, Pole Pos., Loderunner, usw.) + 2 Bücher + Atari-Joy., Preis: 400 DM ★★ Matthias Kallen, Telefon 0231/484262

Verk. VC 20, 7 Monate alt (350 DM) + Datensatz (80 DM) + Spiele auf Kassetten und Steckmodul und Spielbuch (70 DM), oder alles zusammen für 450 DM, T. Stadter, Tel. 09274/8347

VC 20 + Datensatz + 32-KB-Erweiterung + 500 Programme (Utilities, Spiele, usw.) + Joystick und Literatur (Tips & Tricks, Forth, Zeitschriften, Anleitungen), Preis VHB, 06152/54930

★ ★ ★ VC 20 Österreich VC 20 ★ ★ ★ Verkauf: orig. Kass.: Basic-Kurs 20 DM (140 6S); Frantic, Wacky Walter, Black Max je 15 DM (105 6S) ★ ★ ★ M. Puchleitner, Eckperg. 42/1, A-1180 Wien

★ ★ ★ VC 20 Österreich VC 20 ★ ★ ★ Suche: 8/16-K-Erweiterung: bis 60 DM (420 6S)/70 DM (490 6S), kaufe/tausche gute Software, M. Puchleitner, Eckperg. 42/1, A-1180 Wien

Geschenkt Geschenkt Geschenkt bekommen Sie VC 20 + Datensatz + Joyst. + Literatur + Softw. nicht, aber fast! 400 DM! H. Wagner, Tal 10, 8000 München 2, T. 089/299470 ab 19 h

★ ★ VC 20 ★ VC 20 ★ VC 20 ★ ★ Verkäufe VC 20 mit 32/27-KB-Modul, voll schaltbar 350 DM. Bernd Peitzmeier, Postb. 1471, 4430 Steinfurt, Tel. 02551/2490

Verk. VC 20 + 16 K + Datensatz + 2 Bücher (Tips/Tricks, Lerne Basic mit dem VC 20) + Software (Basic-Kurs), 1 Jahr alt, VHB 270,— DM, Tel. 07143/91484 nach 17 Uhr

★ VC 20 + Datensatz + 3-KB-Grafik ★ ★ + Joystick + Maschinensprache-★ ★ Lehr-Buch + ges. Programm-★ ★ sammlung ca. 100 St. für nur ★ ★ 400 DM, Tel. 04392/2724 ★

VC 20, Datensatz, 32 K, Sargon, Lauer, etc. aus Zeitmangel DM 300,— Tel. 06441/42996, Mo-Do abends

!!! Werden Sie zum Millionär !!! Suche Spitzen-Software, zahle für Super-Programme bis zu 50,—, Listen an: U. Schmidt, Kobergerstr. 83, 8500 Nürnberg

■ Verkäufe VC 20 + Datensatz + ■ ■ 32 K, voll schaltbar + viel Literatur ■ ■ + ca. 100 Prg. + Joyst. + Resett. ■ ■ Alles zusammen für nur 500 DM ■ ■ Andreas Kellner, T. 08652/4525 ■

VERSCHIEDENES

COLOUR-GENIE, 32 K, Datenrecorder, Zubehör 450 DM, Tel. 02207/2128

VIDEO-GENIE I, 64-K-RAM, Level II mit eigeb. Kassettenlaufwerk + Zenith-Monitor bei S. Schmitt, Schulstraße 80, 6500 Mainz 1, Tel. 06131/44079 ab 18.30 Uhr

Suche für Genie I EG3003: Drucker, Expander, Doppel-Floppy, Erweiterungsmodul, Software sowie dt. Handbuch (sehr ausführlich), Horst Kespohl, Blomberg, Tel. 05236/1387

RS232C/V.24-Schnittstelle für VZ 200/Laser 210, mit Modemprog. nur DM 98,— + Porto. Infos anford., Dipl.-Ing. (FH) Jürgen Lude, Langestr. 60, 7424 Heroldstatt

VZ 200 VTECH mit 16-K-RAM-Erweiterung und Software für VB 300,— DM an neuen Besitzer zu übergeben. Michael Winkler, Pregelstr. 1, 8560 Iserlohn 9, Tel. 02304/5661

ORIC-1 (48 K) — 1 Jahr alt, neuwertig, inkl. 2 Kassetten (Harrier-Attack + Dativev.) für nur DM 450,—! Tel. 02263/7798 ab 19 Uhr, H. Pjeda, 5250 Engelskirchen/Ründ.

★ ★ ★ TOP SPECIAL ★ ★ ★ Computerclub für ATARI, CPC 464, ZX 81 hat eröffnet! Suchen User in D, A, CH! Info (1 DM) bei ASS, Kleinhansstr. 32, 8948 Mindelheim ★ ★ ★ ★ ★

Verkaufe MATTEL INTELLIVISION inkl. Beauty & the Beast, Frog-Bog und Triple-Action für DM 100. Alles 1a Zustand und mit Original-Verpackung, Tel. 040/305583

Verk. Seikosha GP 100A, Matrix-Drucker mit Centronics-Schnittstelle, fast neu, VB 398,— DM, Tel. 0251/615625

★ ★ ★ ★ ★ WER? ★ ★ ★ ★ ★ ist so nett, und verschenkt Computer/Peripherie (auch defekt) an armen Schüler? Oliver Achnitz, Tycho-Brahe-Weg 41, 2000 Hamburg 70

Computer-Bücher

Unentbehrlich für Konvertierungen

Das Superding

Die große BASIC Referenz-tabelle der 51 Dialekte

Wolf-Delevy Luther



In diesem Buch finden Sie eine Kurzbeschreibung der Tastaturbelegung und Tip- und Techniken, wie man in einem Spiel erfolgreich sein kann, sowie eine ausführliche Beschreibung des Spielverhaltens.

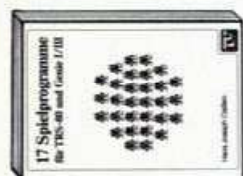

Dieser Band enthält einen Grafik-Editor und ausgezeichnete Bildschirm- / Geschicklichkeitsspielen, Logikspiele, die dem Anwender nicht nur Freude bereiten, sondern ihn auch nach der Durchsicht in die Lage versetzen, eigene Spielpläne auf seinem Computer zu realisieren.

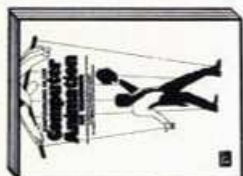

Von unserem Software-Service erhalten Sie Programme für über 30 Computer!

Im Fachhandel Prospekt ts gegen Freiumschlag, der Verlag mit der großen BASIC-Referenz-tabelle aller gebräuchlichen Dialekte.

W.-D. Luther Verlag
Elisabethenstraße 32 · 6555 SPRENDLINGEN

SUPERSOFT

Heather Stein et al.
Hohefeldstr. 55 1 Berlin 28
030 / 404 2391 W. Germany

HARD AND SOFT

Competition Joystick 49,—
Joystick Interface frei programmierbar f. Spec. 96,—
Joystick Interface schaltbar, für Spectrum 95,—
Sprachsynthesizer u speech für Spectrum 118,—
Sprachsynthesizer speech 64 für Spectrum 139,—

— T A S T A T U R E N —
"STONECHIP" f. Spec. (wie in Happy Comp. 12/84) 218,—
"STONECHIP" Basisversion (o. Lautspr.+Load/Save-Sch.) 155,—
"ok'tronica" für Spectrum (12-er Tastenfeld) 185,—
"Super-sketch" für C-64 (incl. Software + ROM) 250,—

COMMODORE	SPECTRUM
Boulder Dash 44,—	Knight Lore 44,—
Ghost Busters 49,—	Ghost Busters 43,—
Ghost Bust. (Diskette) 78,—	Lords of Midnight 45,—
Summer Games 49,—	Doomsday Revenge 44,—
Decathlon 38,—	Decathlon 33,—
Beach Head 43,—	Beach Head 38,—
Combat Lynx 45,—	Combat Lynx 45,—
Alice in Videoland 44,—	Kung Fu 33,—

Beach Head für ATARI 800 XL nur 43,—

Begrenzte Stückzahl, unbegrenzte VERGNÜGEN

CASSETTE
50 GAMES ON ONE CASSETTE
CASCADE
VALUE that's out of this world
für nur 59,—

Postfach 6030 Berlin West 48 51 07 - 106

ABC ELEKTRONIC

ANDREAS BUDDÉ · AM BRODHAGEN 100 · 4800 BIELEFELD 1

Telefon (15.00 bis 20.00 Uhr) **05 21/89 03 81**

TIMEX Spectrum Floppy Disk Drive

- 3" - Laufwerk, bis zu 4 Stück anschließbar
- 2 x 160 KB
- alle Spectrum-Programme können übernommen werden!
- CP/M verfügbar! Preis
- 2 x RS232-Schnittstellen
- Reset-Schalter

998,-

CP/M 500,-

Expansion System

- ZX-Interface 1
- ZX-Microdrive
- 4 x Cartridge
- 4 Super-Programme: Taword 2, Masterfile, Games Designer und Ant Attack

399,-

Wafadrive 444,-

ABC MSx

Computer

- Z80A-CPU
- 32 KB ROM
- 64 KB RAM
- 16 Farben
- Centronics-Interface eingebaut
- kompatibel mit allen anderen Geräten!

799,-

- Einzel-Bauteile
- Speicher-ICs 4164, 150 ns, 8 Stück **132,-**
 - Floppy-Laufwerke slimline ds/idd 80T shugart-kompatibel **499,-**
 - Floppygehäuse + Netzteil für 2 slimline-Laufwerke Super Design **188,-**

Sinclair-Erzeugnisse

- 1) Heimcomputer ZX-Spectrum 48 K **469,-**
- 2) Heimcomputer ZX-Spectrum 48 K **569,-**
- 3) ZX-Interface 1 RS232/Netzwerk **199,-**
- 4) ZX-Microdrive Massenspeicher zirka 90 K **199,-**
- 5) ZX-QL-Computer 128 K, Englische Ausführung **1588,-**
- 6) ZX-QL-Computer 128 K, Deutsche Ausführung **1955,-**

ZX-Spectrum-Zubehör

- Speicherverlängerung 16 auf 48 K Modell 2-3 **92,-**
- Speicherverlängerung 16 auf 80 K Modell 3 **179,-**
- Joystick-Interface (Komplett) + Quick Shot 2 **89,-**
- Centronics-Schnittstelle (keine Software nötig) **185,-**
- Seiko und Epson-Drucker **169,-**
- Centronics-Tastatur (Microdrive geeignet) **185,-**
- Profittastatur (Einbau der Platine möglich) **199,-**
- Sage-Tastatur **929,-**
- CP-80-Drucker + Centronics-Schnittstelle **39,-**
- RS232-Kabel für Interface 1 **72,-**
- Cartridge für Microdrive 1 Stück 18,50; 4 Stück **1199,-**
- Beta Disksystem für Spectrum 1 Floppy 4 397 K **1799,-**
- 2 Floppys à 780 K **480,-**

Beta-Diskcontroller einzeln

- ZX-Spectrum-Software
- 6er Paket: Make a Chip, Schach, Scrabel, Survival, Hores goes Sking, Chequard Flag **35,-**
- 8er Paket: PSST, Schach, Chequard Flag, Jet Pac, Flug Simulator, Reversi, COOKIE, Backgammon **40,-**

ZX-QL-Zubehör

- RS232-Kabel **49,-**
- Monitor-Kabel monochrome **39,-**
- Monitor-Kabel RGB-Taxan **49,-**
- Floppydisksystem (CP/M-tauglich) **auf Anfrage**
- Übergang von RS232 auf Centronics **170,-**
- CP-80-Drucker anschließbar **799,-**
- Farbmonitor Taxan **auf Anfrage**

ZX-QL-Software

- QL-Assembler **140,-**
- 68000-Assembler
- Bildschirm-Editor
- Syntax Check
- Umfangreiche Anleitung
- Bildschirm-Editor **180,-**
- Strukturiertes Programmieren möglich
- Umfangreiche Anleitung
- FortH 83-System **140,-**
- Bildschirm-Editor
- Sound & Grafikfähigkeiten werden verbessert
- Beispiel-Programme

Alle Preise enthalten 14% Mehrwertsteuer
Bestellungen (Scheck/Nachnahme* + Versandkosten) an
Andreas Buddé, Am Brodhagen 100, 4800 Bielefeld 1
Telefon 05 21/89 03 81 (15.00 bis 20.00 Uhr)
Telex 9 32 974 buddé d

CENTRONICS®



HORIZON H80 und H156

Ihr Drucker für gehobene Ansprüche

Hohe Schriftqualität für Textverarbeitung

- NLO-Druck (Near Letter Quality) mit 27 cps: saubere, geschlossene Schriftzeichen wie von der Schreibmaschine.

DV-Qualität in hoher Geschwindigkeit

- Hohe Druckgeschwindigkeit von 160 cps bei 10 cpi, bidirektional und mit Druckweg-Optimierung.

Flexible Zeichen-Gestaltung

- Zahlreiche Zeichensätze sind verfügbar und können kombiniert werden. Schriftarten: Pica 10, Elite 12, Italic (kursiv); NLO-, Breit- und Schmalschrift, Proportional-schrift, Fett- und Doppeldruck, Hoch-/Tiefstellung, Unterstreichen etc.
- Alle Möglichkeiten sind über Software anwählbar, zehn können auch mit Mikroschalter eingestellt werden.
- Bis zu zwei Zeichensätze können zusätzlich vom System her geladen werden.
- Acht internationale Zeichensätze stehen zur Verfügung.

Bequeme, vielseitige Formularführung

- DIN-A3-Einzelblätter sind halbautomatisch zu verarbeiten — leichter als bei einer Schreibmaschine.
- DIN-A3-Einzelblätter können beim Modell H 156 vertikal oder horizontal eingespannt werden. Besonders nützlich bei Spread-Sheet-Anwendungen.
- Die variable Traktorführung erlaubt die Verwendung von Endlospapier, Endlos-Formularen, Adress-Aufklebern etc. an beiden Geräten.
- Beim H 80 ist serienmäßig ein Halter für Rollenpapier vorhanden.

Hohe Grafikauflösung

- Die Einzelnadel-Ansteuerung für den Grafikdruck ist in verschiedenen Auflösungsniveaus möglich: Vertikal 8, 9 und 16 Punkte, horizontal 60 bis 240 dpi in sechs Stufen.

Händleranfragen erwünscht

ESCON Gesellschaft für Datenverarbeitung mbH
Rindermarkt 4, 8050 Freising, Tel. 081 61/77 55

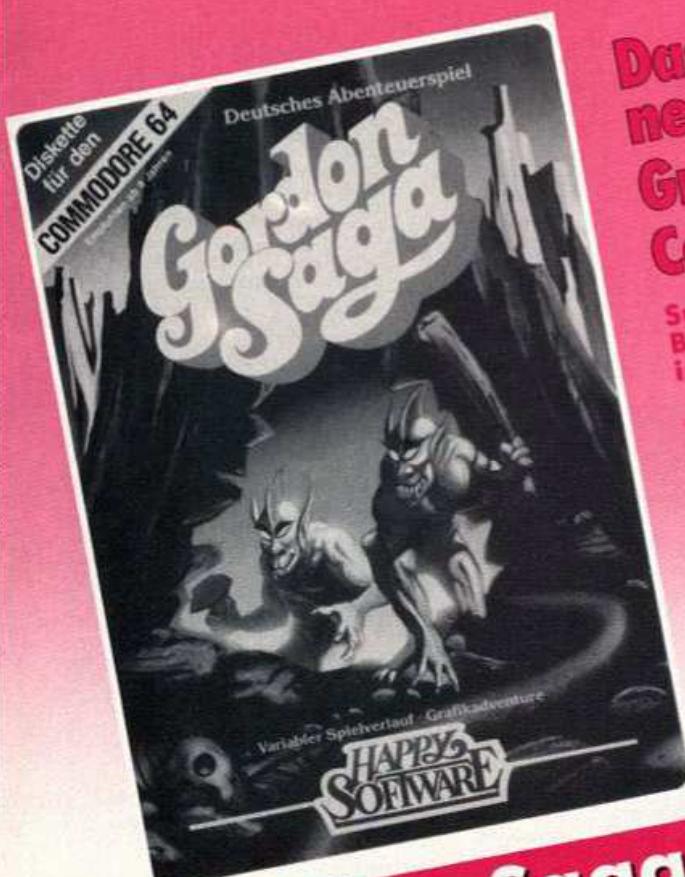

Das neueste deutsche Grafik-Adventure für Ihren Commodore 64

Suchen Sie die Pforte zu einer anderen Welt? Beweisen Sie Ihren Spürsinn, denn der richtige Weg ist schwer zu finden, und überall lauert Gefahr!

- hochauflösende Grafik
- ausführliche Spielanweisungen
- riesiger Befehlsvorrat
- Eingabe von ganzen Sätzen möglich
- variabler Spielablauf

Markt & Technik
Verlag Aktiengesellschaft
Buchverlag

Hans-Pinsel-Straße 2, 8013 Haar bei München, ☎ (0 89) 46 13-2 20
Schweiz: Markt & Technik-Vertriebs AG, Alpenstraße 14, CH-6300 Zug, ☎ 0 42/22 31 55
Österreich: Rudolf-Lechner & Sohn, Heizwerkstraße 10, A-1232 Wien, ☎ 02 22/67 75 26

Gordon Saga
Best.-Nr. MD 240 A
DM 39,-* (Sfr. 35,50 / öS 351,-)

* Inkl. MwSt. Unverbindliche Preisempfehlung.

Eine neue Dimension der Abenteuerspiele: Kein Spiel gleicht dem anderen — Sie geraten in Situationen, in denen Sie Ihre Spieltaktik völlig ändern müssen. Überzeugen Sie sich selbst!
Happy Software gibt's beim Buchhändler, bei Horten, Quelle und im Computershop. Bestellkarten bitte an Ihren Buchhändler oder an eine unserer Depotbuchhandlungen.
Adressverzeichnis am Ende des Heftes!

THORN EMI Computer Software präsentiert

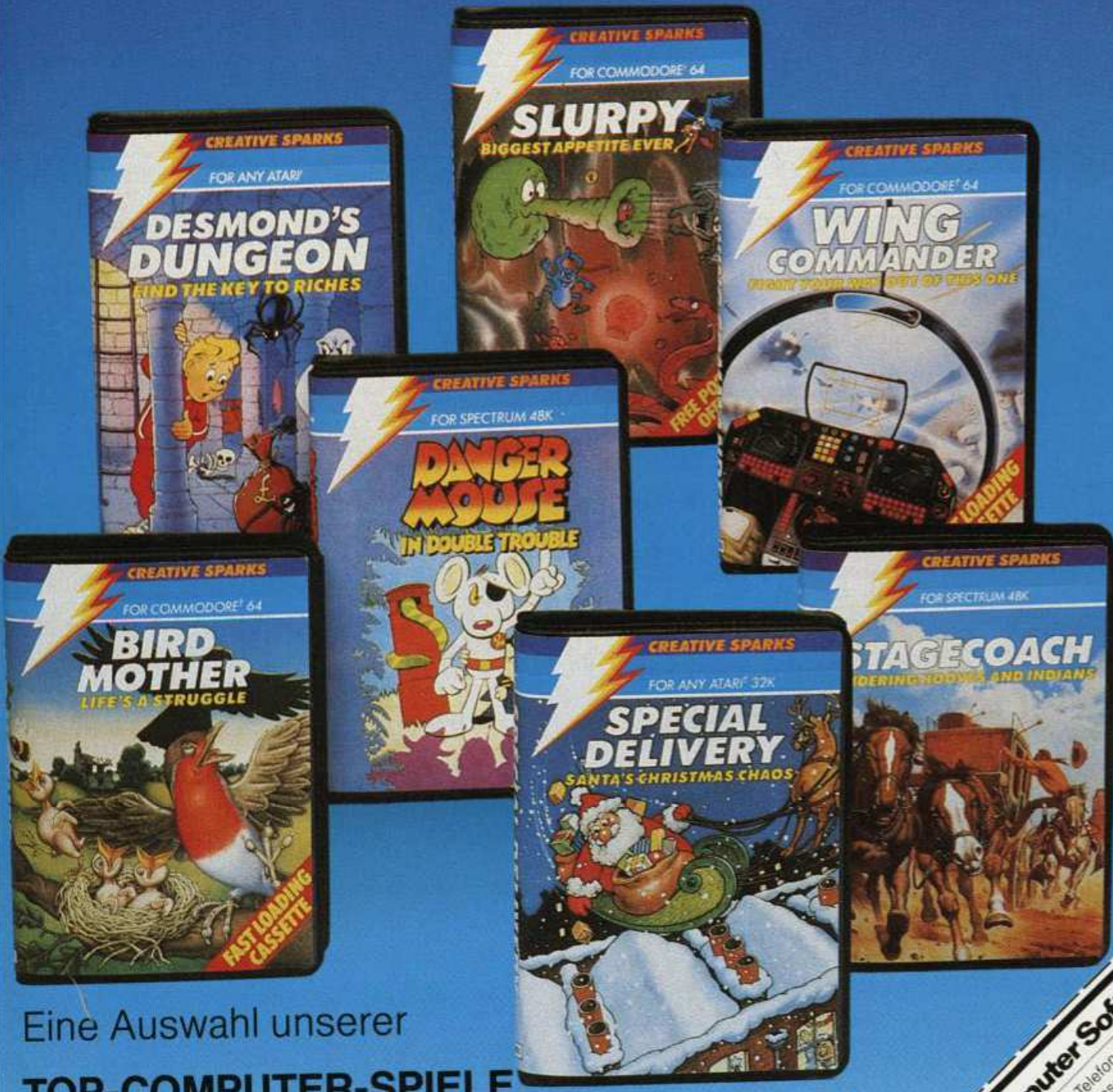

Eine Auswahl unserer
TOP-COMPUTER-SPIELE

für **ATARI® · Commodore® · SPECTRUM®**
...und jetzt auch Business-Software!

NEU!

Software Express
GRABENSTRASSE 4, A-8010 GRAZ, TEL.: (0316) 73-3-41

THORN EMI Computer Software
Matthias-Brüggen-Str. 21 · 5000 Köln 30 · Telefon 02 21 / 58 30 67
Ja, ich möchte gern mehr wissen!

Name: _____
Straße: _____
Ort: _____
Tel.: _____

DER SOFTWAREADEN

Quedlinburger Str. 2
1000 Berlin 10
Tel.: 030/344 78 27



Berlins größte Auswahl an Software für:
VC 64 · Atari · ZX-Spectrum
Adventure-Spezialist und natürlich auch
Software für IBM-kompatible Rechner

ATARI C-64

EASY-Soft

BAUER GmbH

„FORDERN SIE UNSEREN INFORMATIVEN KATALOG AN...
WENN PREIS; QUALITÄT UND SERVICE STIMMEN SOLLTEN
ARCADE PROFESSIONAL DM 128,-/10 MARKENDISK:DM 48,-

OLAF BAUER KRITENBARG 44 2000 HAMBURG 65

TEL. 040/6 06 24 87 - AUCH NACHTS!!!



AK 300 AKUSTIK-KOPPLER dataphon s 21 d

1: ORIG. AUS. ANSW. ANZAHL DER SCHALTER 2: EIN. AUS./ORIG. ANSW. AUTO.
2: EIN. AUS./CARRIER ANZAHL DER ANZEIGEN 3: CARRIER/ORIGINATE/ANSWER
BATT. 6V/NETZT. 12V STROMVERSORGUNG BATT. 9V/AKKU 9V/NETZT. 9-15V
BEIDE KOPPLER HABEN EINE FTZ.-ZULASSUNG ! ÜBERTRAGUNG MIT 300 BAUD/VOLLD.

429,-

298,-

gum JOCHEN GERHARD & BETTINA VAN MEGERN GbR VERSEND p.NN/VK
Höhenstraße 74b 4000 Düsseldorf Telefon: 0211-776577 v. 9-19Uhr!

ZX-SPECTRUM

Erweiterung auf 48 K	89 DM	Light-Pen	84 DM
Erweiterung auf 80 K	189 DM	Zx-Microdrive	199 DM
Fuller FDS-Keyboard	238 DM	Zx-Interface 1	199 DM
dk/tronk-Keyboard	188 DM	Cartridge f. Microdr.	24 DM
Joyst. Quickshot 2	39 DM	Druckerinterface	198 DM
Joyst-Interface	53 DM	Seikosha GP-50S	398 DM
Joyst-Interf. prog.	109 DM	Seikosha GP-100A	548 DM
Beta-Disk-Floppy-System 836 K formatiert			1298 DM

Alle Preise inkl. MwSt. zzgl. Porto + NN. Gratis-Info anfordern.

COMPUTER & MEDIENTECHNIK · HEINZ MEYER
RAHNERSTR. 58 a · 4060 VIERSEN 1 · TEL. 02162/22964

COMPUTER-MARKT

Private Kleinanzeigen

ZX 81 ★★ Suche External Card für Asmic Rom. Wer hat Erfahrungen mit dieser Platine? Kriechbaumer L., Guido-Schneble-Str. 82, 8000 München 21, Tel. 089/56 1944

Suche Software (Bücher, Listings, Cassetten) für ZX 81 mit 16 K. W. Beißwenger, Paul-Preusch-Str. 9, 7080 Aalen-Wasseralfingen, Telefon 07361/77774

Superschneller Wordprozessor aus den USA. MC-Programm für Seikosha-Drucker. Alle professionelle Funktionen. Freiumschlag an: Hans Beyhs, Friedenstr. 44, 4000 Düsseldorf

Verkaufe ZX 81 mit 64 K-Speicher, Q-Save, Erw. Zeichens, Großer Tastatur und viel Software (z.B. Crazy Kong, Cent., Pimania) für 450 DM, Telefon 08231/2724

Verkaufe: ZX 81 + 16 K + gr. Tastatur + Joystickinterface + Joystick + Software = 160 DM bei: Karl-Ernst Kiel, Bahnhofstr. 91, 4986 Rodinghausen !!!!! Suche Spectrum-Software !!!!!

Verkaufe Programme, Literatur, Lehrgang für den ZX 81. Kostenlos Liste anfordern, D. Suckel, Roßstr. 7, 4100 Duisburg 61 oder Tel. 0203/34 1515 nach 19 Uhr

Suche für ZX 81 Programme: Flight Simulator, VU-File, Unifile, M-Coder und sonstige gute Software. Martin Wenz, Feldbergstr. 73, 7000 Stuttgart 80

Suche Memotech HRG, Memotech ZX 81 Keyboard, Q-Save für ZX 81, Alexander Bröhl, Bismarckstraße 20, 4005 Meerbusch 3, Tel. 021 50/5131

Verkaufe ZX 81 (13.) + 16 K + Tast. + Q-Save + 2 Joystickanschl. + ca. 300 Prg. (Chess, VVCcalc, MC-Reversi usw.) + Anleitungen für DM 300, Anfragen unter Tel. 08106/1312, Michael Scherr

Suche kaputten ZX 81. Nehme auch Totalschäden (Platinenbrüche usw.) zahle je nach Beschaffenheit bis 30 DM. ★ M. Krey, Waldpark 3, 7531 Eisingen

Verkaufe ZX 81 komplett, 64 K, Recorder, div. Bücher + Software, DM 250,-, Tel. 021 61/65 1278

Verkaufe ZX 81 mit Handbuch, Netzteil und Kabeln + 16 KB + Aufsatztastatur + 3 Cassetten + 1 Buch + 2 Hefte. ★ Alles zusammen nur 200,- ★★★★★ Tel. 0228/46 6377 ab 14 Uhr ★★

GEWERBLICHE KLEINANZEIGEN

● C 64 Turbo-Disk C 64 ●
● lädt 100 Blocks in 8 Sek. DM 25,- ●
● Turbo-Tape II — opt. u. akust. Kon. ●
● zur Tonkopjust. über TV DM 20,- ●
● Bestell. 35 Kassel, Pf 420222 ●

★★ Supersteckmodule für C 64 ★★
S/4-Modul mit Turbo-Tape + T-Disk. + DOS 5.1. + Old + Reset-Taste 65 DM
Turbo-Tape-Module 39,50 DM
Turbo-Disk-Modul 39,50 DM
DOS-5.1.-Modul 39,50 DM
Alle Module mit Reset-Taste und Leersockel für 8-K-Eprom umschaltbar!
H. Langemann, Lessingstr. 46, 5012 Bedburg, 02272/1580, 17-22 h

ACHTUNG VC 20/64!

Ständig Top-Angebote für Euren Computer auf Lager! Programme ab 1,-... 1,90...2,-...3,-... Komplette Programmpakete ab 5,- DM. Textverarbeitung unter 10,- DM. Tabellenkalkulation, Übersetzungs- und Büroprogramme (Spitze!) zu Knüllerpreisen. Ein Katalog mit über 60 Seiten wartet schon auf Euch! Werbekassette (randvoll mit Programmen) und Katalog zusammen für nur 3,- DM in Briefmarken! Schreibt heute noch an S + S Soft, J. Schlüter, Schöttelkamp 23a, 4620 Castrop Rauxel 9, Abt. N 14, (Computertyp nicht vergessen, keine Copyrightprogramme!)

Brunken-Computer-Technik

■ Info C 64 kostenlos! ■■■■■■■■■■
■ 24 Std.-Service: 0209/397862 ■
■ Buer, Gladbecker Str. 123 ■■■■■■
■ 4650 Gelsenkirchen 2 ■■■■■■■■

C 64 ★ VC 20
★ Doppelreset C 64 + Floppy 1541 DM 36
★ Reset Userport DM 22
★ Einfacher Resetkaster DM 10
★ HB Soft, 35 Kassel, Pf 420222

★★★ C 64 ★ VC 20 ★★★
★ Turoblüfer — vermeid. Wärmestau
★ in Floppy 1541, verhind. Dejustierung des Schreib-Lese-Kopfes,
★ DM 78,-; HB Soft,
★ 35 Kassel, Pf 420222

VC 20 C 64 VC 20 C 64 VC 20 C 64
Lichtgriffel nur 49 DM, Info gratis bei: KS Hard- u. Software, Postfach 1171, 8458 Sulzbach

★★★★ Schneider CPC 464 ★★★★★
Wir haben die Software! Liste (auch für ZX-Spectrum) gegen Rückporto bei: BRAWA comtech, Abt. W, Postfach 7024, 7520 Bruchsal 7

Zalms-Software für Scheider CPC
Hausbuchführung mit Grafik 38,-
Datencomp. 48,-; T. 04461/71719

■ Neu ★★★★★ Hol-Micros ★★★★★ Neu ■
Alles für Sinclair- und andere Homecomputer. Soft- u. Hardware U. Bolland, Schneckenbergstr. 21c, 3450 Holzminden, Tel. 05531/3750 ■

☎ Quicksave für jeden Spectrum, ●
● jeden Recorder. Lädt Programs, ●
● Bytes, Daten und saved sie mit bis ●
● zu 4facher Geschwindigkeit, neu, ●
● ab (z.B. MANICMINER in 45 Sek.) ●
● 10 Baudraten einstellbar. Zum ●
● schnellen Laden wird Quicksave ●
● nicht benötigt. Inkl. Anl., Kass., ●
● Porto: 30 DM (Scheine), ●
● V. Marohn, Am Beilstück 30, ●
● 4600 Dortmund 50 ●

BASIC-PROGRAMMIERER

Durch Fernkurs zu fundierten Kenntnissen als Basic-Programmierer. Ohne besondere Vorbildung lernen Sie Basic-Programme zu entwickeln und Mikrocomputer zu bedienen. Als zukunftsorientierte beruf. Weiterbildung od. interessante Freizeitbeschäftigung. 45 weitere Fernkurse. Fordern Sie kostenlosen Studienführer! Kein Vertreterbesuch.
Studiengemeinschaft Darmstadt, Abt. 30/45, Postfach 4141, 6100 Darmstadt.

Export-Computer Modem-Phone
Telefon + Modem in einem Gerät. 300/1200 Bd., V21/V23, Orig/Ans. RS232 nur DM 498,-. Der Betrieb dieses Exportgerätes ist in der BRD postalisch nicht erlaubt! PEKATRONIC, Tel. 041 06/69447 Hdl.

Disketten m. 5 Jahre Garantie, 5 1/4" DS/DD, »DM 2,50 — Sonderang.« reg. weise ab DM 3,00 5 1/4" u. 8" Nashua auch 96 TPI DM 5,00.
3a Ringstr. 10, 8057 Eching, Tel. 08133/6116, Tlx. 5275 + 1

PREIS

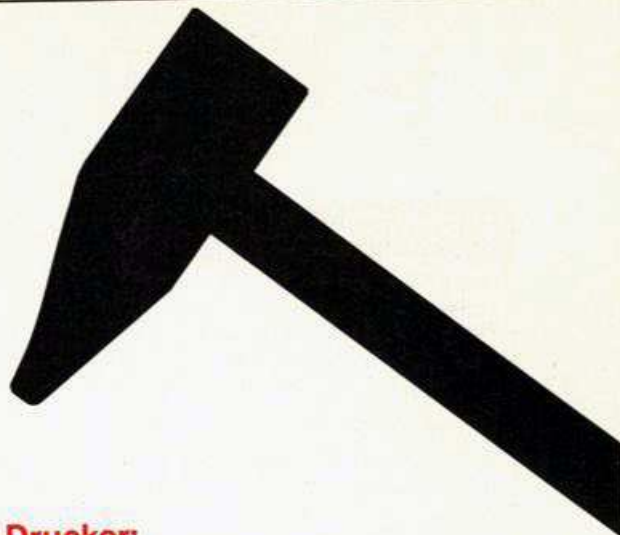

Module:

Turbo Disk 64
6fache Diskgeschwindigkeit 69,95 DM

Turbo Tape 64
10fache Datas.geschwindigkeit 69,95 DM

Kassetten-Interface
VC 64 am eigenen Recorder 35,95 DM

Reset Modul 64
Ohne Kompromisse 9,95 DM

IEEE-488-Interface
Hardware-Interface 248,00 DM

Centronics-Interface
Hardware mit Kabel 199,50 DM
Software mit Kabel 119,95 DM

Turbo Kernal Modul
6fache Diskgeschwindigkeit,
Funktionstastenbelegung, z. B. List, Run,
Directory Fehler Kanal lesen usw. 179,00 DM

Spiele-Module
Original Commodore-Modul 39,00 DM

Software:

Toolkit 64
Basic-Erweiterung
Hiresgrafik, Hardcopies,
Textformatierung, Diskbehandlung,
deutsche Fehlermeldung 98,00 DM

Comcalc 64
Kalkulationsprogramm 49,50 DM

Lohn/Gehalt
Lohnab- und -berechnung 49,50 DM

Fibu 64
Finanzbuchhaltung 59,95 DM

Rechner:

CBM 8296 D 4 399,00 DM
CBM 8296 2 298,00 DM
CBM 610 2 248,00 DM
CBM 620 2 798,00 DM
CBM 710 2 798,00 DM
CBM 720 3 399,00 DM
SX 64 tragbar 1 925,00 DM

Monitore:

Farbmonitor Taxan Vision PAL 788,00 DM
Farbmonitor Sanyo 3195 798,00 DM
Monochrommonitor Philips 18 MHz 249,00 DM

Drucker:

GP 100 VC 478,00 DM
MPS 801 598,00 DM
MPS 802 698,00 DM
MPS 803 525,00 DM
VC 1520 298,00 DM
Epson RX 80 948,00 DM
Epson RX-80/FT 1 098,00 DM
Epson FX-80 1 498,00 DM
Epson RX-100 1 598,00 DM
Epson FX-100 1 948,00 DM
Panasonic 1090 998,00 DM
Panasonic 1091 1 098,00 DM
Panasonic 1092 1 568,00 DM
Panasonic-Drucker (anschlußfertig an Commodore 64)
Sämtliche Farbbänder vorrätig

Speicher:

Turbo-Lüfter für Floppy 69,95 DM
Recorder Commander 69,00 DM
CBM 2031 1 198,00 DM
CBM 1001 1 848,00 DM
CBM 8050 2 999,00 DM
CBM 8250 3 399,00 DM

Disketten:

Nashua, 2 Jahre Garantie,
Hubring, doppelte Dichte
1 Stück 5,20 DM
ab 10 Stück 4,95 DM
ab 100 Stück 4,20 DM

Original-Disky-Disketten
1 Stück 5,20 DM
ab 10 Stück 4,95 DM
ab 100 Stück 4,20 DM
Disketten-Boxen für 10 Disketten 9,95 DM

Joystick:

Quick Shot I 29,95 DM
Quick Shot II 39,95 DM

Tel. Modem mit Software 699,00 DM

Akustikkoppler, anschlußfertig mit Software 499,00 DM
Akustikkoppler, betriebsbereit ohne FTZ-Nr. 299,00 DM

Händleranfragen erwünscht

COMPUTER-STUDIO Ewaldstr. 181 · 4352 Herten · Bestell.-Tel. 023 66/8 44 54

Versand per Nachnahme oder Vorkasse



cc Computer
Studio GmbH
Elisabethstraße 5
4600 Dortmund 1
Tel.: 02 31-52 81 84
Tx 822631 cccsd

COMPUTERSYSTEME

Die 16-Bit-Sensation...

Genie 16 mit 128 KB RAM
8086 CPU, 2 Laufwerke je 360 KB,
Farbgrafik, mit Perfect-Calc,
Perfect-Text und Perfect-File 5900,-

Genie II s
Der neue Z80-Rechner
abgesetzte deutsche Tastatur
64 KB RAM, softwarekompatibel
zu TRS-80 Modell 1* 1950,-

Genie II s mit 2 Laufwerken
1.4 MB und Monitor nur 4150,-
(* TRS-80 ist eingetragenes Warenzeichen
der Tandy Corp.)

PERIPHERIE

Brother Matrixdrucker 1009
max. 132 Z/Zeile
Grafikauflösung bis 960 Punkte/Zeile
kompatibel mit d. meisten Grafik-
programmen, par. Schnittstelle 748,-
dto., m. par. u. ser. Schnittstelle 798,-
**TELEFONMODEM, ACOUSTICKOPP-
LER AC 3**, Voll duplex, originate and
Answer, FTZ-Nr. 18.13.1801.00 395,-

Expansion Interface für TRS-80® inkl.
32 KRAM und 2 Jahre Garantie 925,-
Double Density Controller für Tandy
und Video Genie 198,-

16-K-Erweiterung für Colour Genie 79,-
**IDS Microprisma Schönschreib-
Matrixdrucker** 1295,-
Star Drucker Gemini 10X 998,-

Brother HR5
Thermo-Transfer-Drucker 498,-
jetzt neu: der HR-5 für den Commodore

Brother HR 15 XL Typenraddrucker
1695,-
der ideale Schönschreibdrucker mit den
vielen Kombinationsmöglichkeiten.
Katalog und Testbericht kostenlos.

Der neue HR 15 bietet mehr als je zuvor
Zenith Monitor, grün o. bernstein,
18 MHz, entspiegelt 298,-
Zenith Farbmonitor 20 MHz 1595,-
Neu: Datenrecorder 6019
(bitte Datenblatt anfordern) 149,-

VERBRAUCHSMATERIAL

BASF Disketten, Qualimetric, DD
10 Stück mit Verstärkungsring ab 49,-
Verbatim Disketten mit Verstärkungs-
ring, 10 St., mit orig. Reinigungsset 69,-
Datenkassette C 20, SM Mechanik 2,45
Sonderlisten für Disketten und
Diskettenzubehör kostenlos

Farbbänder für:
Tandy Line Printer I, II u. IV je 15,-
Tandy Line Printer III u. V je 19,50
Tandy DW II je 17,-
Epson MX-80 je 19,-
Itoh 8510, 1550 je 20,-
Oki Microline, Star je 9,50

Weitere Typen auf Anfrage.

Alle hier angebotenen Produkte sind
ab Lager lieferbar.
Alle Preise inkl. Mehrwertsteuer.

Jetzt 28 Seiten Colour-Genie-Katalog!
Kostenlos anfordern!
Wir suchen ständig neue Programme
für Colour Genie!

COMPUTER-MARKT

Spectrum-Besitzer Achtung!
Lichtgriffel nur 69 DM. Info
gratis bei: KS-Hardware,
Postfach 1171, 8458 Sulzbach

Köln Computerbörse 17.03.1985
11-16 Uhr, Haus Wolkenburg, Köln 1,
Mauritiussteinweg, Info für Anbieter:
Tel. 0221/522358 u. 449830

ZX-Spectrum, Katalog	1,-
48-K-Spectrum	475,-
Tastatur DK Tronics	180,-
Sprach-Synthesizer	130,-
Centronics-Interface	120,-
Forth	60,-
Commodore 64, Katalog	1,-
Sprach-Synthesizer	130,-
Trackball	65,-
Haupt-Elektronik, 2382 Kropp, Heisterweg 6, Tel. 04624/8728	

COLOUR-GENIE-SOFTWARE!!!
Kostenloses Info anfordern bei:
Fa. R. M. Hübner, Verlag,
5429 Marienfels/Ts.

LASER 110/210/310/2001/3000/VZ200
— Ges. Hard-, Software, Literatur,
Datenrec. DM 98. SCHEUFLER Com-
puter-Versand, H.-Gasse 42, 7119 Nie-
dernhall, Tel. 07940/53431

MZ-700-Softw. Info anf.! T. Post,
Am Lohslepen 147, 56 Wuppertal 21

LASER 110/210/310/2001/3000/VZ200
— Gesamte Hard-, Software, Floppy,
ROM-Listing, Tips & Tricks, System-
Handb., Extended-Basic
SCHEUFLER Computer-Versand,
Hint. Gasse 42, 7119 Niedernhall,
Tel. 07940/53431 — auch Export!

Profi-Hardware in Super-Qualität
z.B. Eprom-Modul-Platinen f. alle
Eprom-Typen 27xx, unbest.
★★ nur sagenhafte DM 10,-! ★★
und vieles, vieles mehr ...
noch heute Gratis-Katalog anfordern
Computer-Technik Zeno Zaporowski,
Krambergstr. 30, 5800 Hagen 1

Hinweis:

Wir machen unsere Inserenten
darauf aufmerksam, daß sich
der Preis für gewerbliche
Kleinanzeigen 1985 auf

DM 11,- je Zeile

zzgl. MwSt. erhöht hat.

Achtung:

Wir machen unsere Inserenten darauf aufmerksam, daß das **Angebot**, der **Verkauf** oder die **Verbreitung** von urheberrechtlich geschützter Software nur für Originalprogramme erlaubt ist.

Das Herstellen, Anbieten, Verkaufen und Verbreiten von »Raubkopien« verstößt gegen das Urheberrechtsgesetz und kann straf- und zivilrechtlich verfolgt werden. Bei Verstößen muß mit Anwalts- und Gerichtskosten von über DM 1 000,- gerechnet werden.

Originalprogramme sind am Copyright-Hinweis und am Originalaufkleber des Datenträgers (Diskette oder Kassette) zu erkennen und normalerweise originalverpackt. Mit dem Kauf von Raubkopien erwirbt der Käufer auch kein Eigentum und geht das Risiko einer jederzeitigen Beschlagnahme ein.

Wir bitten unsere Leser in deren eigenem Interesse, Raubkopien von Original-Software weder anzubieten, zu verkaufen noch zu verbreiten. Erziehungsrechtigte haften für ihre Kinder.

Der Verlag wird in Zukunft keine Anzeigen mehr veröffentlichen, die darauf schließen lassen, daß Raubkopien angeboten werden.

Das 68000-Paket

für TRS-80, C-64, Apple, Genie

komplett nur **DM 148,-**

Steigen Sie ein in die 16-Bit-Technologie!

Das 68000-Paket ist ein komplettes 16-bit Software-System für 8-bit Mikrocomputer, mit dessen Hilfe 16-bit Programme auf Ihrem 8-bit System ablaufen können.

Das Paket stellt den komfortablen Befehlssatz des MC-68000 Prozessors zur Verfügung, der heute zu den modernsten und leistungsfähigsten CPUs der 16-bit Generation zählt.

Komplett ausgestattet mit:
OPAL-68000 Assembler, RSU-68000 Runtime-Simulator, HDT-68000 Debugging Tool

wird Ihr "8-Bitter" zur 16-bit Entwicklungsmaschine.

Die Lieferung der Software erfolgt auf Diskette, dazu ausführliche deutsche Handbücher für den praxisnahen Einstieg in diese neue Technologie.

„Das 68000-Paket“, komplett auf Diskette mit deutschen Handbüchern: für **C-64, TRS-80 I, Apple II, Genie I, II, III, DM 148,-**

Ingenieurbüro Wilke
 Postfach 1727, Wilhelmstr. 72
 D-5100 Aachen 1
 Tel. 0241/30681 + 870208

Assemblerkurs ASEM-4

Assembler lernen leicht gemacht!

Ein Kurs direkt am Bildschirm, zwei deutsche Handbücher (ca. 400 Seiten), Lösungsblätter, Referenzkarte sowie Software auf Diskette oder Kassette:

mit Kassette: CEM 2402, CEM Box, VC 20 (15K), C-44, ZX-81 (20K), Spectrum (30K), Genie 19.8, Citrus-Genie (20K), TOS-80 (20K), TI-99 II-Basic 20K, ATARI 800 XL, Sharp MZ-700

auf Diskette: CEM 2402, CEM 2402 (8000), VC 20, C-44 (1541), TRS-80 (20-Track), Genie 19.8 (20K), Citrus-Genie (20K), Apple III, TI-99 II-Basic 20K.

— je **DM 98,-**

MS-DOS-Version auf 5,25"-IBM- oder Sirius-Disk **DM 148,-**
 CP/M-Version: je nach Rechner-Typ: auf Diskette oder Kassette **DM 148,-**
 mit V24-Interface **DM 148,-**

Ingenieurbüro Wilke
 Postfach 1727, Wilhelmstr. 72
 D-5100 Aachen 1
 Tel. 0241/30681 + 870208

STOP BRANDAKTUELL STOP BRANDAKTUELL STOP BRANDAKTUELL

PC Softwareversand

Im Buchwald 17 · 7000 Stuttgart 1
 Hotline (0711) 46393-1 · (9-20 Uhr)

Soft & Hardware für VC 64 · Spectrum · Schneider · Atari · IBM · Apple

z.B. Software für VC 64

GHOSTBUSTERS K/D **49/85,-**
 Raid over Moscow K/D **49/59,-**
 ASYLUM a. A.
 The Hobbit K **58,-**
 Mask of the sun D **95,-**
 Flight Simulator II K/D **148/172,-**
 Battle for Normandy K/D **59,-**
 und weitere 500 Programme

Sinclair-Spezialangebot Spectrum Plus
 und 3 akt. Spielcas. **595,-**
 über 300 Spiele für Spectrum
 Drucker GP 50 S **359,-**
 ZX Microdrive I **199,-**
 ZX Interface I **199,-**
 (12 Monate Garantie auf Sinclair-Artikel)

Hardware für VC 64 Cable **FARBMONITOR** 37 cm mit Ton nur **788,-**
 (Begrenzte Stückzahl) (6 Mon. Garantie)
 Drucker GP 100 VC **495,-**

Datenfernübertragung für Apple, Atari, VC 64
 Akkustikkoppler AK 300 **485,-**
 Software Teleterm und Anschluß **165,-**

Alle Preise sind Endpreise incl. MwSt. zzgl. Porto
 Bestellung per Hotline, Nachnahme, Vorausscheck oder Vorkasse
 Postscheck Stgt., Kto. 175312-701
 Fordern Sie unsere komplette Infopreisliste an — kostenlos

EIN AUSZUG AUS UNSEREM LIEFERPROGRAMM

SPECTRAVIDEO 728 MSX	NEU 895,-	LASER 3000	1589,-
Alphatronic PC/64 K	1195,-	APRICOT Computer	ab 4690,-
CASIO FP 200 Hand-Held	490,-	TAXAN KX 1201 Monitor grün	375,-
CASIO FP 1100 Computer	1335,-	TAXAN Vision PAL Farbmonitor	835,-
ATARI 800 XL/64 K	449,-	ITOH 8510 B Matrix-Drucker	1475,-
ORIC ATMOS/48 K	665,-	EPSON RX 80 Matrix-Drucker	899,-
SHARP MZ 821	NEU 998,-	STAR Gemini-10 X Drucker	858,-

Fordern Sie bitte kostenlos die aktuelle Preisliste über unser gesamtes Lieferprogramm an, oder besuchen Sie uns. Wir haben Montags bis Freitag von 9.00-13.00 und 14.30-18.00 Uhr geöffnet. **Selbstverständlich können Sie auch telefonisch bestellen.** Außerhalb unserer Geschäftszeit können Sie uns Ihre Wünsche unter der Tel.-Nr. 0 25 51 22 88 auf Anrufbeantworter mitteilen. Preise in DM inkl. Mehrwertsteuer zuzügl. Versandkostenkosten. Versand per Nachnahme. Auf sämtliche Geräte haben Sie 6 Monate Garantie. Alle Preise beziehen sich auf den vollen Lieferumfang, wie vom Hersteller angeboten. Das Angebot ist freibleibend.

MICROCOMPUTER-VERSAND
ernst mathes
 Johannerstr. 16, 4430 Steinfurt TEL. 02551-2288

dataphon s 21 d

mit FTZ-Nummer

akustisch gekoppelter 300 Baud Modem nach CCITT V 21



Lieferbares Zubehör
 DAKA 201/64 Anschluss für Commodore 1541, 1542, 1543, 1544, 1545, 1546, 1547, 1548, 1549, 1550, 1551, 1552, 1553, 1554, 1555, 1556, 1557, 1558, 1559, 1560, 1561, 1562, 1563, 1564, 1565, 1566, 1567, 1568, 1569, 1570, 1571, 1572, 1573, 1574, 1575, 1576, 1577, 1578, 1579, 1580, 1581, 1582, 1583, 1584, 1585, 1586, 1587, 1588, 1589, 1590, 1591, 1592, 1593, 1594, 1595, 1596, 1597, 1598, 1599, 1600, 1601, 1602, 1603, 1604, 1605, 1606, 1607, 1608, 1609, 1610, 1611, 1612, 1613, 1614, 1615, 1616, 1617, 1618, 1619, 1620, 1621, 1622, 1623, 1624, 1625, 1626, 1627, 1628, 1629, 1630, 1631, 1632, 1633, 1634, 1635, 1636, 1637, 1638, 1639, 1640, 1641, 1642, 1643, 1644, 1645, 1646, 1647, 1648, 1649, 1650, 1651, 1652, 1653, 1654, 1655, 1656, 1657, 1658, 1659, 1660, 1661, 1662, 1663, 1664, 1665, 1666, 1667, 1668, 1669, 1670, 1671, 1672, 1673, 1674, 1675, 1676, 1677, 1678, 1679, 1680, 1681, 1682, 1683, 1684, 1685, 1686, 1687, 1688, 1689, 1690, 1691, 1692, 1693, 1694, 1695, 1696, 1697, 1698, 1699, 1700, 1701, 1702, 1703, 1704, 1705, 1706, 1707, 1708, 1709, 1710, 1711, 1712, 1713, 1714, 1715, 1716, 1717, 1718, 1719, 1720, 1721, 1722, 1723, 1724, 1725, 1726, 1727, 1728, 1729, 1730, 1731, 1732, 1733, 1734, 1735, 1736, 1737, 1738, 1739, 1740, 1741, 1742, 1743, 1744, 1745, 1746, 1747, 1748, 1749, 1750, 1751, 1752, 1753, 1754, 1755, 1756, 1757, 1758, 1759, 1760, 1761, 1762, 1763, 1764, 1765, 1766, 1767, 1768, 1769, 1770, 1771, 1772, 1773, 1774, 1775, 1776, 1777, 1778, 1779, 1780, 1781, 1782, 1783, 1784, 1785, 1786, 1787, 1788, 1789, 1790, 1791, 1792, 1793, 1794, 1795, 1796, 1797, 1798, 1799, 1800, 1801, 1802, 1803, 1804, 1805, 1806, 1807, 1808, 1809, 1810, 1811, 1812, 1813, 1814, 1815, 1816, 1817, 1818, 1819, 1820, 1821, 1822, 1823, 1824, 1825, 1826, 1827, 1828, 1829, 1830, 1831, 1832, 1833, 1834, 1835, 1836, 1837, 1838, 1839, 1840, 1841, 1842, 1843, 1844, 1845, 1846, 1847, 1848, 1849, 1850, 1851, 1852, 1853, 1854, 1855, 1856, 1857, 1858, 1859, 1860, 1861, 1862, 1863, 1864, 1865, 1866, 1867, 1868, 1869, 1870, 1871, 1872, 1873, 1874, 1875, 1876, 1877, 1878, 1879, 1880, 1881, 1882, 1883, 1884, 1885, 1886, 1887, 1888, 1889, 1890, 1891, 1892, 1893, 1894, 1895, 1896, 1897, 1898, 1899, 1900, 1901, 1902, 1903, 1904, 1905, 1906, 1907, 1908, 1909, 1910, 1911, 1912, 1913, 1914, 1915, 1916, 1917, 1918, 1919, 1920, 1921, 1922, 1923, 1924, 1925, 1926, 1927, 1928, 1929, 1930, 1931, 1932, 1933, 1934, 1935, 1936, 1937, 1938, 1939, 1940, 1941, 1942, 1943, 1944, 1945, 1946, 1947, 1948, 1949, 1950, 1951, 1952, 1953, 1954, 1955, 1956, 1957, 1958, 1959, 1960, 1961, 1962, 1963, 1964, 1965, 1966, 1967, 1968, 1969, 1970, 1971, 1972, 1973, 1974, 1975, 1976, 1977, 1978, 1979, 1980, 1981, 1982, 1983, 1984, 1985, 1986, 1987, 1988, 1989, 1990, 1991, 1992, 1993, 1994, 1995, 1996, 1997, 1998, 1999, 2000, 2001, 2002, 2003, 2004, 2005, 2006, 2007, 2008, 2009, 2010, 2011, 2012, 2013, 2014, 2015, 2016, 2017, 2018, 2019, 2020, 2021, 2022, 2023, 2024, 2025, 2026, 2027, 2028, 2029, 2030, 2031, 2032, 2033, 2034, 2035, 2036, 2037, 2038, 2039, 2040, 2041, 2042, 2043, 2044, 2045, 2046, 2047, 2048, 2049, 2050, 2051, 2052, 2053, 2054, 2055, 2056, 2057, 2058, 2059, 2060, 2061, 2062, 2063, 2064, 2065, 2066, 2067, 2068, 2069, 2070, 2071, 2072, 2073, 2074, 2075, 2076, 2077, 2078, 2079, 2080, 2081, 2082, 2083, 2084, 2085, 2086, 2087, 2088, 2089, 2090, 2091, 2092, 2093, 2094, 2095, 2096, 2097, 2098, 2099, 2100, 2101, 2102, 2103, 2104, 2105, 2106, 2107, 2108, 2109, 2110, 2111, 2112, 2113, 2114, 2115, 2116, 2117, 2118, 2119, 2120, 2121, 2122, 2123, 2124, 2125, 2126, 2127, 2128, 2129, 2130, 2131, 2132, 2133, 2134, 2135, 2136, 2137, 2138, 2139, 2140, 2141, 2142, 2143, 2144, 2145, 2146, 2147, 2148, 2149, 2150, 2151, 2152, 2153, 2154, 2155, 2156, 2157, 2158, 2159, 2160, 2161, 2162, 2163, 2164, 2165, 2166, 2167, 2168, 2169, 2170, 2171, 2172, 2173, 2174, 2175, 2176, 2177, 2178, 2179, 2180, 2181, 2182, 2183, 2184, 2185, 2186, 2187, 2188, 2189, 2190, 2191, 2192, 2193, 2194, 2195, 2196, 2197, 2198, 2199, 2200, 2201, 2202, 2203, 2204, 2205, 2206, 2207, 2208, 2209, 2210, 2211, 2212, 2213, 2214, 2215, 2216, 2217, 2218, 2219, 2220, 2221, 2222, 2223, 2224, 2225, 2226, 2227, 2228, 2229, 2230, 2231, 2232, 2233, 2234, 2235, 2236, 2237, 2238, 2239, 2240, 2241, 2242, 2243, 2244, 2245, 2246, 2247, 2248, 2249, 2250, 2251, 2252, 2253, 2254, 2255, 2256, 2257, 2258, 2259, 2260, 2261, 2262, 2263, 2264, 2265, 2266, 2267, 2268, 2269, 2270, 2271, 2272, 2273, 2274, 2275, 2276, 2277, 2278, 2279, 2280, 2281, 2282, 2283, 2284, 2285, 2286, 2287, 2288, 2289, 2290, 2291, 2292, 2293, 2294, 2295, 2296, 2297, 2298, 2299, 2300, 2301, 2302, 2303, 2304, 2305, 2306, 2307, 2308, 2309, 2310, 2311, 2312, 2313, 2314, 2315, 2316, 2317, 2318, 2319, 2320, 2321, 2322, 2323, 2324, 2325, 2326, 2327, 2328, 2329, 2330, 2331, 2332, 2333, 2334, 2335, 2336, 2337, 2338, 2339, 2340, 2341, 2342, 2343, 2344, 2345, 2346, 2347, 2348, 2349, 2350, 2351, 2352, 2353, 2354, 2355, 2356, 2357, 2358, 2359, 2360, 2361, 2362, 2363, 2364, 2365, 2366, 2367, 2368, 2369, 2370, 2371, 2372, 2373, 2374, 2375, 2376, 2377, 2378, 2379, 2380, 2381, 2382, 2383, 2384, 2385, 2386, 2387, 2388, 2389, 2390, 2391, 2392, 2393, 2394, 2395, 2396, 2397, 2398, 2399, 2400, 2401, 2402, 2403, 2404, 2405, 2406, 2407, 2408, 2409, 2410, 2411, 2412, 2413, 2414, 2415, 2416, 2417, 2418, 2419, 2420, 2421, 2422, 2423, 2424, 2425, 2426, 2427, 2428, 2429, 2430, 2431, 2432, 2433, 2434, 2435, 2436, 2437, 2438, 2439, 2440, 2441, 2442, 2443, 2444, 2445, 2446, 2447, 2448, 2449, 2450, 2451, 2452, 2453, 2454, 2455, 2456, 2457, 2458, 2459, 2460, 2461, 2462, 2463, 2464, 2465, 2466, 2467, 2468, 2469, 2470, 2471, 2472, 2473, 2474, 2475, 2476, 2477, 2478, 2479, 2480, 2481, 2482, 2483, 2484, 2485, 2486, 2487, 2488, 2489, 2490, 2491, 2492, 2493, 2494, 2495, 2496, 2497, 2498, 2499, 2500, 2501, 2502, 2503, 2504, 2505, 2506, 2507, 2508, 2509, 2510, 2511, 2512, 2513, 2514, 2515, 2516, 2517, 2518, 2519, 2520, 2521, 2522, 2523, 2524, 2525, 2526, 2527, 2528, 2529, 2530, 2531, 2532, 2533, 2534, 2535, 2536, 2537, 2538, 2539, 2540, 2541, 2542, 2543, 2544, 2545, 2546, 2547, 2548, 2549, 2550, 2551, 2552, 2553, 2554, 2555, 2556, 2557, 2558, 2559, 2560, 2561, 2562, 2563, 2564, 2565, 2566, 2567, 2568, 2569, 2570, 2571, 2572, 2573, 2574, 2575, 2576, 2577, 2578, 2579, 2580, 2581, 2582, 2583, 2584, 2585, 2586, 2587, 2588, 2589, 2590, 2591, 2592, 2593, 2594, 2595, 2596, 2597, 2598, 2599, 2600, 2601, 2602, 2603, 2604, 2605, 2606, 2607, 2608, 2609, 2610, 2611, 2612, 2613, 2614, 2615, 2616, 2617, 2618, 2619, 2620, 2621, 2622, 2623, 2624, 2625, 2626, 2627, 2628, 2629, 2630, 2631, 2632, 2633, 2634, 2635, 2636, 2637, 2638, 2639, 2640, 2641, 2642, 2643, 2644, 2645, 2646, 2647, 2648, 2649, 2650, 2651, 2652, 2653, 2654, 2655, 2656, 2657, 2658, 2659, 2660, 2661, 2662, 2663, 2664, 2665, 2666, 2667, 2668, 2669, 2670, 2671, 2672, 2673, 2674, 2675, 2676, 2677, 2678, 2679, 2680, 2681, 2682, 2683, 2684, 2685, 2686, 2687, 2688, 2689, 2690, 2691, 2692, 2693, 2694, 2695, 2696, 2697, 2698, 2699, 2700, 2701, 2702, 2703, 2704, 2705, 2706, 2707, 2708, 2709, 2710, 2711, 2712, 2713, 2714, 2715, 2716, 2717, 2718, 2719, 2720, 2721, 2722, 2723, 2724, 2725, 2726, 2727, 2728, 2729, 2730, 2731, 2732, 2733, 2734, 2735, 2736, 2737, 2738, 2739, 2740, 2741, 2742, 2743, 2744, 2745, 2746, 2747, 2748, 2749, 2750, 2751, 2752, 2753, 2754, 2755, 2756, 2757, 2758, 2759, 2760, 2761, 2762, 2763, 2764, 2765, 2766, 2767, 2768, 2769, 2770, 2771, 2772, 2773, 2774, 2775, 2776, 2777, 2778, 2779, 2780, 2781, 2782, 2783, 2784, 2785, 2786, 2787, 2788, 2789, 2790, 2791, 2792, 2793, 2794, 2795, 2796, 2797, 2798, 2799, 2800, 2801, 2802, 2803, 2804, 2805, 2806, 2807, 2808, 2809, 2810, 2811, 2812, 2813, 2814, 2815, 2816, 2817, 2818, 2819, 2820, 2821, 2822, 2823, 2824, 2825, 2826, 2827, 2828, 2829, 2830, 2831, 2832, 2833, 2834, 2835, 2836, 2837, 2838, 2839, 2840, 2841, 2842, 2843, 2844, 2845, 2846, 2847, 2848, 2849, 2850, 2851, 2852, 2853, 2854, 2855, 2856, 2857, 2858, 2859, 2860, 2861, 2862, 2863, 2864, 2865, 2866, 2867, 2868, 2869, 2870, 2871, 2872, 2873, 2874, 2875, 2876, 2877, 2878, 2879, 2880, 2881, 2882, 2883, 2884, 2885, 2886, 2887, 2888, 2889, 2890, 2891, 2892, 2893, 2894, 2895, 2896, 2897, 2898, 2899, 2900, 2901, 2902, 2903, 2904, 2905, 2906, 2907, 2908, 2909, 2910, 2911, 2912, 2913, 2914, 2915, 2916, 2917, 2918, 2919, 2920, 2921, 2922, 2923, 2924, 2925, 2926, 2927, 2928, 2929, 2930, 2931, 2932, 2933, 2934, 2935, 2936, 2937, 2938, 2939, 2940, 2941, 2942, 2943, 2944, 2945, 2946, 2947, 2948, 2949, 2950, 2951, 2952, 2953, 2954, 2955, 2956, 2957, 2958, 2959, 2960, 2961, 2962, 2963, 2964, 2965, 2966, 2967, 2968, 2969, 2970, 2971, 2972, 2973, 2974, 2975, 2976, 2977, 2978, 2979, 2980, 2981, 2982, 2983, 2984, 2985, 2986, 2987, 2988, 2989, 2990, 2991, 2992, 2993, 2994, 2995, 2996, 2997, 2998, 2999, 3000, 3001, 3002, 3003, 3004, 3005, 3006, 3007, 3008, 3009, 3010, 3011, 3012, 3013, 3014, 3015, 3016, 3017, 3018, 3019, 3020, 3021, 3022, 3023, 3024, 3025, 3026, 3027, 3028, 3029, 3030, 3031, 3032, 3033, 3034, 3035, 3036, 3037, 3038, 3039, 3040, 3041, 3042, 3043, 3044, 3045, 3046, 3047, 3048, 3049, 3050, 3051, 3052, 3053, 3054, 3055, 3056, 3057, 3058, 3059, 3060, 3061, 3062, 3063, 3064, 3065, 3066, 3067, 3068, 3069, 3070, 3071, 3072, 3073, 3074, 3075, 3076, 3077, 3078, 3079, 3080, 3081, 3082, 3083, 3084, 3085, 3086, 3087, 3088, 3089, 3090, 3091, 3092, 3093, 3094, 3095, 3096, 3097, 3098, 3099, 3100, 3101, 3102, 3103, 3104, 3105, 3106, 3107, 3108, 3109, 3110, 3111, 3112, 3113, 3114, 3115, 3116, 3117, 3118, 3119, 3120, 3121, 3122, 3123, 3124, 3125, 3126, 3127, 3128, 3129, 3130, 3131, 3132, 3133, 3134, 3135, 3136, 3137, 3138, 3139, 3140, 3141, 3142, 3143, 3144, 3145, 3146, 3147, 3148, 3149, 3150, 3151, 3152, 3153, 3154, 3155, 3156, 3157, 3158, 3159, 3160, 3161, 3162, 3163, 3164, 3165, 3166, 3167, 3168, 3169, 3170, 3171, 3172, 3173, 3174, 3175, 3176, 3177, 3178, 3179, 3180, 3181, 3182, 3183, 3184, 3185, 3186, 3187, 3188, 3189, 3190, 3191, 3192, 3193, 3194, 3195, 3196, 31



Ghooooost

»Ghostbusters« ist nicht nur ein Spitzenfilm und ein Spitzenhit, sondern auch ein Spitzenspiel. Die Umsetzung der witzigen Story um drei Gespenster-Kammerjäger in ein Spiel für Heimcomputer und steht dem Kinovorbild in nichts nach.

Was will man von einem neuen Geschicklichkeits-Spiel mehr als gute Grafik, schmissige Musik und eine witzige, abwechslungsreiche Handlung? »Ghostbusters« erfüllt all diese Kriterien und ist über Nacht zum Tophit geworden, zumal das Spiel für die wichtigsten Heimcomputer erhältlich ist: Commodore 64, Spectrum, MSX und Atari. Für unseren Test nahmen wir uns die C 64-Version vor.

»Ghostbusters« ist einer der erfolgreichsten Kinohits der Saison, der mittlerweile auch in Deutschland angelaufen ist. Die Musik zum Film, der Soundtrack, der unter anderem die Titelmelodie von Ray Parker jr. enthält, stürmte schon etwas früher die Hitparaden. Selbstverständlich ist schon ein Buch zum Film erhältlich, in dem der begeisterte Spuk-Fan die ganze Geschichte nachlesen kann.

Erstmals gibt es nun einen »Game-track«, das Spiel zum Film: »Ghostbusters«, ein flottes Computerprogramm, akustisch garniert mit der zündenden Filmmusik.

Bereits bei »Dallas Quest« und »The Hulk« wurden bekannte Gestalten von Fernsehen und Comic als Aufmacher für ein Computerspiel hergenommen. Die Softwarehäuser spekulieren auf den Wiedererkennungswert, denn wer den Comic gern liest, wird sich auch für das Computerspiel interessieren.

Und wer den Ohrwurm von Ray Parker jr. aus dem Film »Ghostbusters« ständig vor sich hin trällert nachdem er im Kino war, wird sich auch für »Ghostbusters« als Spiel interessieren. Wobei es erstmals gelang, ein Spiel rechtzeitig zum Start eines aktuellen Kinofilms auf den Markt zu bringen.

Activisions Top-Programmierer David Crane, der unter anderem die Renner »Decathlon« und »Pitfall II« fabrizierte, wurde mit der eiligen Aufgabe betraut. Was dabei herauskam, kann sich wirklich sehen lassen. »Ghostbusters« macht Spaß, hat viele Gags und schwimmt nicht zuletzt auch auf der Erfolgswelle des Films mit.

Geister-Patrouille

Der Spieler wird zum Leiter eines »Ghostbuster«-Kommandos, das die Stadt von einer Horde garstiger Geister säubern und das »Tor zum Jenseits« verschließen soll. Die Spukbolde werden vom »Tempel des Zuul« angezogen, in dem anscheinend eine Gespenster-Fete steigt.

Zu Beginn des Spiels stehen Ihnen 10000 Dollar zur Verfügung, denn im

gesamten Spiel wird nicht mit Punkten, sondern mit harter Währung gerechnet. Dieses Startkapital muß nun weise investiert werden. Zunächst wählt man eines von vier Autos, die sich im Preis und in der Leistungsfähigkeit unterscheiden. Mit den übrig gebliebenen Dollars rüstet man das Fahrzeug zum geister-tauglichen Gefährt aus. Nützliche Hilfsmittel wie »Gespenstersauger« und »Laser-Kerkersysteme« wollen natürlich auch bezahlt werden.

Nach dem Ausrüsten erscheint ein Stadtplan, der eine gute Übersicht über heranflitzende Geister und vom Spuk befallene Häuser bietet. Um ein Haus von einem Quälgeist zu befreien, dirigiert man sein Auto in die entsprechende Straße.

Das Bild wechselt nun und eine dreispurige Straße erscheint, auf



Die Drei vom Spuk-Kommando: Ghostbusters im Film

busters

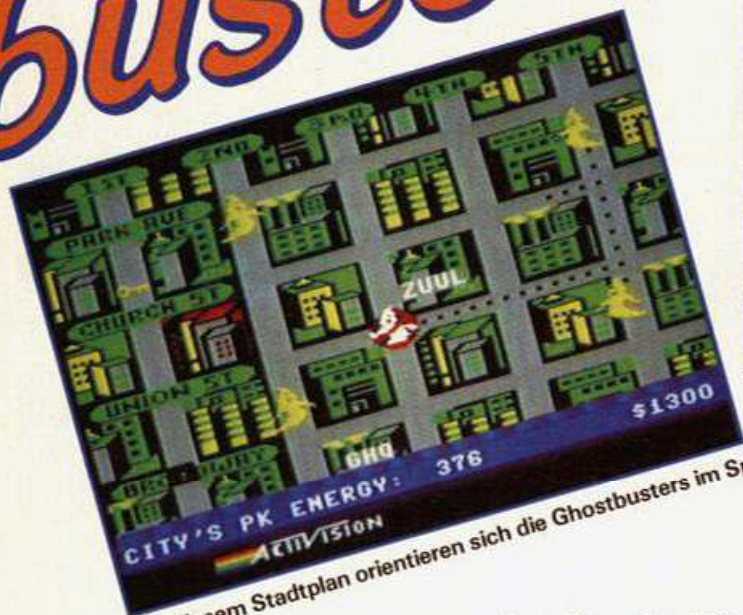

Mit diesem Stadtplan orientieren sich die Ghostbusters im Spiel

der unser Wagen dahinbraust. Gespenster, die unterwegs auftauchen, werden per Feuerknopfdruck mit dem Sauger aufgeschlurft.

Sobald das befallene Haus erreicht ist, wechselt das Bild abermals und die Gebäudefront erscheint, vor der ein kleiner hellblauer Geist vorwitzig herumspukt. Nun müssen Sie eine Gespensterfalle und zwei mit »Negativ-Ionisationsgeräten« bestückte Ghostbusters mit dem Joystick strategisch günstig platzieren. Jetzt heißt es ruhig Blut bewahren und genau dann auf den Feuerknopf drücken, wenn der

Geist über der Falle schwebt. Fangen Sie den Spukbold, gibt es Geld; geht der Fangversuch daneben, »schleimt« er einen der drei Ghostbusters und düst davon.

Anfangs ist die Geisterfangerei noch recht gemütlich, doch schon nach kurzer Zeit flitzen die Gespenster in einem gehörigen Tempo durch die Stadt. Besonders gefährlich wird es, wenn sich vier Geister zu einem »Marshmallow-Man« vereinigen, der Wohnhäuser zertrampelt. Der jedesmal entstehende Schaden von 4000 Dollar wird von Ihrem Konto abgezogen. Dieser Knilch läßt sich nur durch das blitzschnelle Auslegen eines Gespen-



Frische Fallen gibt es im Hauptquartier

ster-Köders in die Falle locken. Wird ein Marshmallow-Man erfolgreich gefangen, spendiert der dankbare Bürgermeister 2000 Dollar für Ihr Konto.

Im Tempel des Zuul

Wenn Sie genügend Geister gefangen und Marshmallow-Männer geködert haben, erreichen Sie den Tempel des Zuul. Der Eingang wird leider von einem hin und her hüpfenden Marshmallow-Man bewacht, so daß Sie viel Timing brauchen, um mindestens zwei von drei Ghostbusters in den Tempel zu schleußen.

Die bloße Wiedergabe der Handlung vermag kaum zu vermitteln, was dieses Programm an Spielwitz und Unterhaltungswert bietet. Die Grafik ist ein Volltreffer und der Sound setzt neue Maßstäbe. Vor allem bei der Commodore-Version klingt die Titelmelodie beinahe in Schallplatten-Qualität aus dem Lautsprecher.

Als Extra-Gag wurde das Programm noch mit einem kleinen Sprach-Synthesizer versehen. Jedesmal, wenn ein Geist in die Falle geht, gröhlt eine künstliche Stimme »Ghoostbusters!«. Wenn Sie verlieren, ertönt ein geisterhaftes, höhnisches Gelächter — auch Gespenster sind schadenfroh.

Alles in allem ein ausgezeichnetes Spiel, das spontane Begeisterung hervorruft und auch langfristig Spaß macht. Auf Kassette kostet das Programm erfreulicherweise nur 49, auf Diskette immerhin 79 Mark. Und wer vom Spielen wirklich mal genug hat, dreht den Ton voll auf und zuckt bei der Musik im Takt mit... Ghoostbusters! (nl)

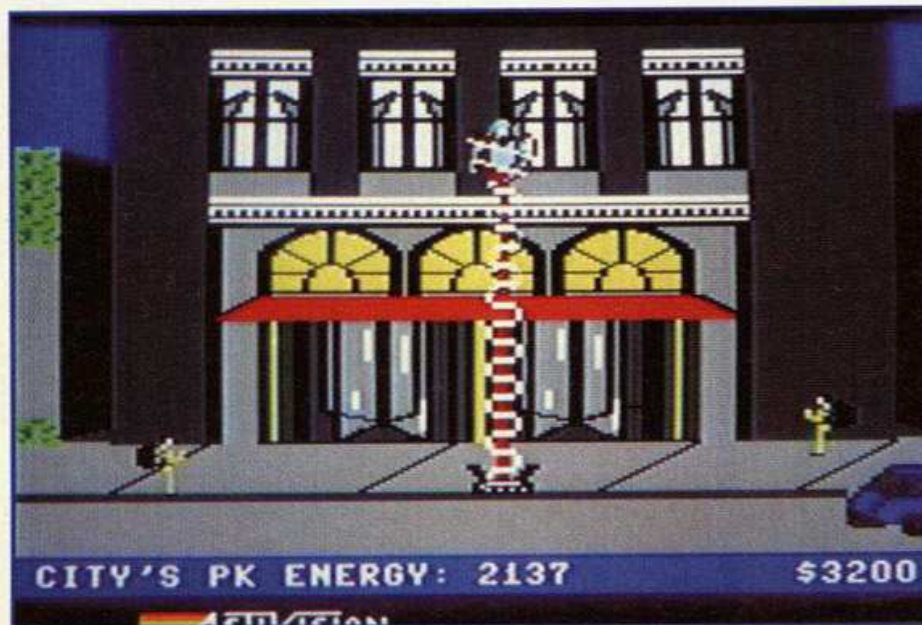

Zwei Geisterjäger im Spiel

Zuuls
Monster-Bello



Der Marshmallow-Man wirkt recht putzig

Der Film:

Gruselkomödie mit Pfiff

Die Ghostbusters sind im Film drei skurrile Parapsychologen, die wegen ihren etwas merkwürdigen Arbeitsmethoden von der Universität geflogen sind und sich Ihre Brötchen nun als Gespensterjäger verdienen.

Mit diesem ungewöhnlichen Job haben Dr. Venkman, Dr. Stantz und Dr. Spengler eine akute Marktlücke entdeckt. In der Stadt tauchen plötzlich Kobolde von Zuul auf. Im Computerspiel sind die Kobolde die kleinen, hellblauen Kerlchen, die von den Ghostbusters mit einer Gespensterfalle erwischt werden müssen.

Doch mit den Kobolden allein ist es nicht getan. In einem Hochhaus am Central Park sitzt Oberdämon Zuul, der Urheber dieses Spuks. Im Film wie im Spiel versuchen die Ghostbusters in Zuuls Tempel einzu-

dringen, um das Tor zum Jenseits zu schließen.

»Ghostbusters« ist kein Horror-Film der Brutalo-Machart, sondern eine ironische Komödie mit gepflegtem Grusel-Einschlag.

»Blues Brother« Dan Akroyd, zuletzt erfolgreich in »Dr. Detroit« und »Die Glücksritter« spielt einen der drei furchtlosen Gespensterjäger. Die ausgezeichneten Spezialeffekte stammen übrigens von Richard Edlund, der bereits für alle drei Teile der »Star Wars«-Serie die Tricks gestaltete und dafür auch einen Oscar bekam.

Die Schlüsselszenen des Films, das Fangen der Kobolde, die Konfrontation mit dem Marshmallow-Man und das Eindringen in Zuuls Tempel, kann man im Programm nachspielen. Wenn auch Sie sich für eine Karriere als professioneller Ghostbuster interessieren, ist das Spiel zweifelsohne ein gutes Training. Spuken ist schließlich international. (hl)

Vom Soundtrack zum Gametrack

Der Film entdeckt den Computer. Zumindest, wenn man von der Vermarktung von »Ghostbusters« als Spielprogramm auf einen neuen Trend schließt. Abwegig ist der Gedanke gewiß nicht, wenn man die Verbindung von Film und Schallplatte durch die sogenannten Soundtracks näher betrachtet.

Film und Platte werben in dieser Kombination füreinander wie zuletzt bei »Footloose«, »Flashdance« oder eben »Ghostbusters«. Soundtracks wie »Grease« und »Saturday Night Fever« aus den siebziger Jahren gehören zu den meistverkauften Langspielplatten aller Zeiten und die dazugehörigen Filme avancierten zu Kassenschlagern.

Die »Ghostbusters«-Single von Ray Parker jr. verkaufte sich allein in Deutschland bis Ende 1984 fast 500000 mal. Eine stolze Leistung, da der Film erst Ende Januar anlief und der Plattenverkauf mit dem Film nochmal etwas anziehen dürfte.

Tips zum erfolgreichen »ghostbustern«

Wenn Sie bei »Ghostbusters« zu Geld und Erfolg gelangen wollen, sind einige taktische Regeln unbedingt zu befolgen.

Ein Konto (Account) wird Ihnen nur gewährt, wenn Sie ein Spiel mit mehr Geld beenden, als Sie es begonnen haben. Kommen Sie auf keinen grünen Zweig, stelle ich Ihnen gerne mein Konto zur Verfügung. Geben Sie als Namen »HL« und als Kontonummer »70204700« ein und schon erhalten Sie statt 10000 gleich 23800 Dollar Startkapital.

Bei der Ausrüstung Ihres Wagens sollte unbedingt ein Gespenstersauger (Ghost Vacuum) und der Köder (Ghost Bait) dabei sein. Ohne den Köder sind Sie gegen den Marshmallow-Man machtlos und nur mit dem Sauger können Sie während der Autofahrten die gelben Geister aufschlüpfen.

Auch bei den Gespensterfallen (Ghost Traps) sollte man nicht sparen. Wenn Sie nicht dauernd

zum Hauptquartier tuckern wollen, sollte das Gefährt mit mindestens drei Fallen ausgerüstet sein.

Mit etwas Geschick wird es auch Ihnen gelingen, dem finsternen Zuul ein Schnippchen zu schlagen.

Name: Ghostbusters

Computertyp: C 64, MSX, Atari, Spectrum

Spieltyp: Geschicklichkeitsspiel

Preis: 49 Mark (Kassette), 79 Mark (Diskette)

Besonderheit: Grafik, Sound und Spielwitz sind erstklassig

Mustafa nimm dich in acht

Name: ZimSalaBim

Computertyp: Grafik-Adventure

Spielertyp: Commodore 64

Preis: 39 Mark (Kassette)

Besonderheit: Bewegte Grafik



Die Soldaten des Sultans haben ein Dorf geplündert und weder Geld noch Eßbares zurückgelassen. Der Spieler ist der einzige, der noch in die Gemächer des Sultans eindringen und das gestohlene Geld zurückholen kann. Doch das Unternehmen ist äußerst schwierig und gefährlich. Das Tor zum Palast ist fest verschlossen und so bleibt zunächst nur ein Erkundungszug in die glühende Wüste. Und das auch noch ohne Proviant, weil auf Mundraub die Todesstrafe steht.

Um in ein anderes Bild zu wech-

seln, bedient man sich entsprechender Befehle, während die Bewegung innerhalb eines Bildes über Joystick oder Tasten gesteuert wird. Dabei reicht die Grafik zwar nicht an »Dallas«-Qualität heran, liefert aber immerhin recht ordentliche perspektivische Effekte. Freude am Detail zeigt sich, wenn der Held mit den Augen blinzelt oder auf den Befehl »LOOK« den Kopf nach links und rechts dreht, während mitgeteilt wird, was er dabei sieht.

Die erlaubten Verben für Befehle sind in der Spielanleitung aufge-

führt; das sonst obligatorische Durchpflügen des Englisch-Wörterbuchs ist nicht notwendig. Andererseits erhält man überhaupt keine Hinweise, die einem aus einer Sackgasse weiterhelfen. Zur Eingabe der Befehle genügen die beiden ersten Buchstaben der einzelnen Wörter, was das Spielen recht bequem macht.

»ZimSalaBim« wird auf Kassette geliefert und gehört mit seinen 39 Mark in die Gruppe der billigen Grafik-Adventures. Und dafür bietet es ganz schön viel. (G.Ambler/wg)

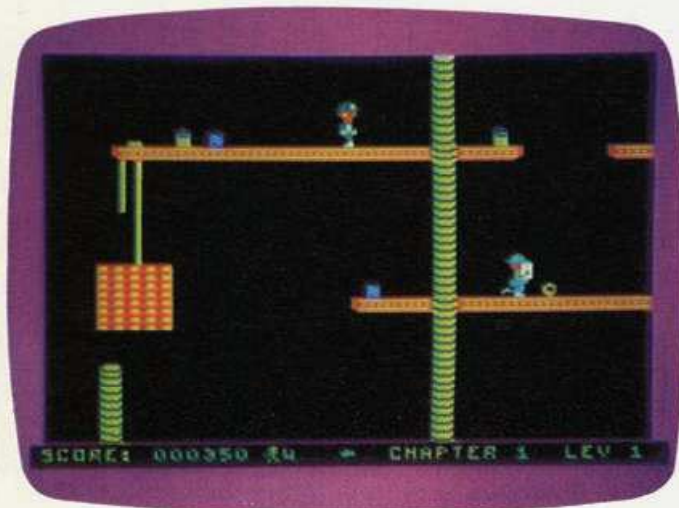

Ein Professor hört auf den Pfiff

Name: Whistler's Brother

Computertyp: Commodore 64, Atari

Spielertyp: Geschicklichkeitsspiel

Preis: 98 Mark (Diskette)

Besonderheit: Abwechslungsreich, viel Spiel fürs Geld

Die letzten Monate zeigten einen interessanten Trend bei den Reaktionspielen. In den Programmen der neuen Generation benötigt man oft eine Portion Strategie, was das Spielen auch interessanter macht.

Der jüngste Vertreter dieses Genres ist »Whistler's Brother«, ein flottes Programm, das mit 13 verschiedenen Bildern lockt, die für viel Abwechslung sorgen.

Der Spieler ist der »Whistler«, der seinen Bruder, einen zerstreuten

Professor, auf einer Expedition begleitet und ihm mit Pfiffen mitteilt, in welche Richtung er zu gehen hat. Es ist recht ungewöhnlich und reizvoll, eine zweite Figur per Joystick mitzusteuern, da beide Brüder immer zusammen auf dem Bildschirm sein müssen. Denn als gedankenverlorener Bilderbuch-Archäologe steckt der Professor seine Nase dauernd in ein Buch und sieht nicht, wohin er tritt. Wenigstens hält er aber die Ohren offen. Jedesmal, wenn der »Whistler« per Feuerknopf pfeift,

rennt der Professor in dessen Richtung.

Im Vergleich zu anderen »Multi Screen«-Spielen wie »Jumpman« oder »Lode Runner« sind die einzelnen Spielstufen vor allem grafisch geglückt und nicht allzu einfach. Die Spielmotivation ist natürlich groß, denn wer möchte nicht alle 13 Bilder kennenlernen?

Wer ein nettes Geschicklichkeitsspiel ohne Mord und Totschlag sucht, wird bei »Whistler's Brother« gut bedient. (hl)

Im Labyrinth ist der Drehwurm drin

Name: Dorodon

Computertyp: MSX

Spieltyp: Labyrinthspiel

Preis: 69 Mark (ROM-Modul)

Besonderheit: Strategie erforderlich



Ein Labyrinth mit Drehtüren und diversen anderen Raffinessen bietet »Dorodon«. Ein gleichnamiger Knabe hat die Aufgabe, in einem Irrgarten alle Schwingtüren so lange zu drehen, bis sie sich schließlich rot färben. Verfolgt wird er dabei von den obligatorischen »Bösewichtern«, die im Gegensatz zu Dorodon die Drehtüren nicht verändern können. Der abgebrühte Spieler schneidet den ungemütlichen Zeitgenossen so den Weg ab und lockt sie in eines der tödlichen Feuer.

Weitere Besonderheiten sind die Windräder, bei deren Betätigung ei-

nige Bösewichter in ein Gefängnis geblasen werden und schmackhafte Äpfel, die gleich 1000 Punkte bringen. Erwischt Dorodon ein Fragezeichen, darf er zehn Sekunden lang die Bösewichter verputzen. Die Kerle vermehren sich übrigens permanent, so daß man sich mit dem Drehen der Schwingtüren beeilen sollte.

Grafik und Sound sind gut und vermitteln etwas Spielhallenatmosphäre. Dank der zahlreichen Objekte ist für Abwechslung gesorgt und beim Umgang mit den Drehtüren ist eine Portion Strategie erforderlich. Schade nur, daß »Dorodon«

in den ersten Runden etwas zu leicht und ein höherer Schwierigkeitsgrad nicht eingebaut ist.

Der Gag mit den Drehtüren wurde übrigens bei einem berühmten Vorbild »abgekupfert«, dem Spielhallentitel »Lady Bug«, von dem es bis heute noch keine Heimcomputerversion gibt.

Gegenüber dem Irrgarten-Veteranen »Pac Man« ist »Dorodon« ein echter Fortschritt und ein Beweis dafür, daß man auch ins Labyrinth einiges an Abwechslung und Komplexität packen kann.

(hl)



Spukige Schatzsuche

Name: Spelunker

Computertyp: Commodore 64, Atari

Spieltyp: Geschicklichkeitsspiel

Preis: 89 Mark (Diskette)

Besonderheit: Sehr komplex, hohe Spielmotivation

Viele Computerspiele verlieren nach kurzer Zeit ihren Reiz und werden schnell langweilig. Ausnahmen bestätigen die Regel. »Spelunker« ist eines der Spielprogramme, die dank ihrer Komplexität lange fesseln.

Der Spieler schlüpft in die Rolle eines wagemutigen Schatzsuchers, der auf der Jagd nach wertvollen Klunkern ein finsternes, umfangreiches Höhlensystem durchquert.

Hier droht Gefahr von niedlich spukenden, aber bei Berührung tödlichen, Gespenstern und Vögeln, die, wie im Spielhallenrenner »Phoe-

nix«, mit tödlichen Eiern werfen. Ferner wimmelt es nur so von Aufzügen, Mini-Vulkanen, Seilen, Abgründen und anderen Hindernissen.

»Spelunker« ist so komplex, daß man bei der Steuerung des Schatzsuchers mit dem Joystick allein nicht auskommt. Durch entsprechenden Tastendruck am Computer werden Dynamitstangen deponiert, mit denen massive Hindernisse aus dem Weg gesprengt werden. Tödliche Vögel, die bestimmte Höhlenteile bewachen, werden mit einem Blitzstrahl abgemurkst.

Meist gut bewacht und heiß be-

gehrt sind die Schlüssel für Tore, die den Weg in die Tiefen versperren.

Der Hauptreiz an »Spelunker« liegt darin, möglichst viel von dem schier unergründlichen Höhlensystem zu erkunden. Je tiefer man sich hinabwagt, desto interessanter und gefährlicher wird es.

»Spelunker« ist zwar kein Adventure aber ein Geschicklichkeitsspiel, das viel Strategie und ein gutes Gedächtnis verlangt. Profis zeichnen sich einen Lageplan des Höhlensystems, auf dem sie wichtige Stellen, wie Dynamitstangen und Schlüssel vermerken.

(hl)



Frisch, fromm, fröhlich, frei

Name: Hyper Sports 1

Computertyp: MSX

Spielart: Sportspiel

Preis: 79 Mark (ROM-Modul)

Besonderheit: Hoher Spielwitz, sehr gute Grafik

Nachdem »Hyper Olympics« ein großer Erfolg war, ließ der Nachfolger nicht lange auf sich warten. »Hyper Sports« nennt sich das neue ROM-Modul, das auf allen MSX-Computern für Stadion-Atmosphäre sorgt.

Anders als bei »Hyper Olympics« steht nicht die Leichtathletik im Mittelpunkt. Vier technische Disziplinen sind es, die Spieler und Joystick das Letzte abverlangen: Turnsprin-

gen, Pferdsprung, Trampolin und Reck müssen bewältigt werden.

Pro Disziplin hat man drei Versuche, um eine vorgegebene Qualifikationsleistung zumindest einzustellen. Die Leistungen werden von einer Computer-Jury mit Noten bewertet. Schafft man es nicht, heißt es »Game over«. Ein oder zwei Sportler treten wahlweise mit Joystick oder Tastatur an.

Neben der ausgezeichneten Gra-

fik begeistert der hohe Spielwitz. Bei »Hyper Sports« ist neben Kraft beim Joystick-Rütteln auch Technik und Feinfühligkeit nötig, um zu einem stattlichen Punktekonto zu kommen.

Ein empfehlenswertes Programm, das 79 Mark kostet. Das Ergänzungs-cartridge, »Hyper Sports 2« steht mit vier weiteren Disziplinen auch schon in den Startlöchern. Sportspiel-Fans werden auf jeden Fall begeistert sein. (hl)

Ich glaub, ich werd zum Werwolf

Name: Knight Lore

Computertyp: Spectrum 48 KByte

Spielart: Geschicklichkeitsspiel

Preis: 44 Mark (Kassette)

Besonderheit: Sehr komplex, originell

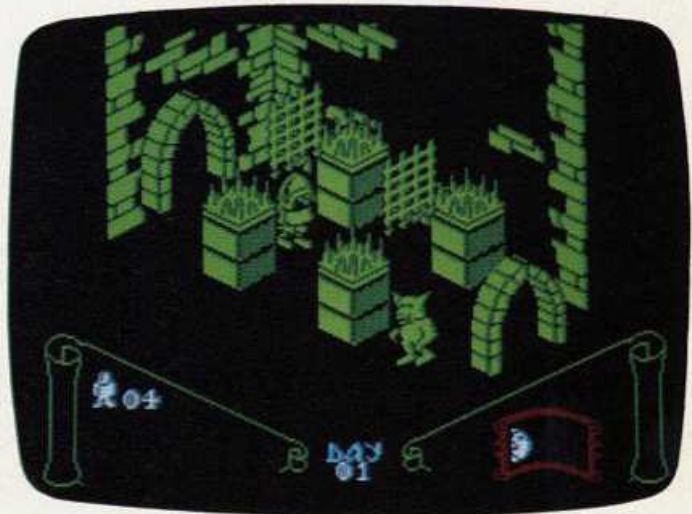

Wenn man von einem grausigen Fluch befallen ist und sich bei jedem Sonnenuntergang in einen Werwolf verwandelt, kann das einem auf Dauer ernsthaft auf die Nerven gehen. Gut, daß es einen geheimnisumwitterten Magier gibt, der diesen Spuk beenden kann. Der Zauberer haust irgendwo im riesigen Schloß Knight Lore und wird von den erstaunlichsten Kreaturen bewacht. Sie haben nur 40 Tage und Nächte Zeit ihn zu finden, sonst werden Sie für immer von dem Fluch getroffen.

Soweit die ausgesprochen stimmungsvolle Vorgeschichte zu »Knight Lore« dem jüngsten Top-Programm aus der Softwareküche von Ultimate, die zuletzt mit »Sabre

Wulf« einen Riesenhit landeten. Ziel des Spieles ist es, den Magier Melchior zu finden, damit die Werwolferei endlich ein Ende hat. Doch das ist leichter gesagt als getan. Knight Lore entpuppt sich nämlich als riesiges Schloß mit zahlreichen Kammern und Verliesen.

Die Grafik erinnert etwas an »Ant Attack«. Jeder Raum erscheint in einer schrägen Vogelperspektive. Der schwarze Hintergrund verstärkt den 3D-Effekt.

Die Spielmotivation ist freilich sehr hoch, da eine Unzahl von Räumen darauf wartet, erforscht zu werden. In seiner Komplexität erinnert »Knight Lore« angenehm an »Sabre Wulf«, setzt jedoch weniger auf Action und mehr aufs Abenteuerliche.

Der Wechsel von Tag und Nacht wird ständig am unteren Bildschirmrand angezeigt. Jedesmal wenn es Nacht wird, verwandelt sich der Spieler in einen Werwolf und bei Tagesanbruch in einen Menschen zurück.

An diesem Programm hat der abenteuerlustige Spectrum-Fan viel zu beißen. »Knight Lore« ist ein fesselndes, raffiniertes Geschicklichkeitsspiel mit gruseliger Abenteuer-Atmosphäre. Das Programm ist so komplex, daß man sich vom Schloß eine Karte zeichnen sollte. Die saubere 3D-Grafik und die sehr stimmungsvolle, englische Anleitung runden das positive Gesamtbild ab. Ein gelungenes Spiel für wolkenverhangene Vollmondnächte. (hl)



Adventure ausgeflippt

Nein, in diesem Adventure müssen Sie weder ein Zauber-schwert suchen, noch einem Drachen den wohlgehüteten Schatz klauen. Das Grafikabenteuer »Asylum« für C 64 und Atari konfrontiert Sie mit einer recht phantasievollen Rahmenhandlung.

In naher Zukunft werden die Abenteuerspiele immer komplizierter und realistischer, wodurch eine neue Geisteskrankheit entsteht, bei der man nicht mehr zwischen Realität und Fiktion unterscheiden kann. Schließlich wird ein großer Irrgarten gebaut, in dem die Adventure-Geschädigten wieder lernen sollen, zwischen Spiel und Wirklichkeit zu unterscheiden.

Der Irrgarten wird nach der Krankheit benannt: »Adventure Syndrome Leading to Ultimate Madness« — Asylum. Sie finden sich sinigerweise in der Rolle eines Adventurekranken wieder, der versucht, aus dem Asylum zu fliehen.

Wer Asylum zum ersten Mal spielt, wird eine wesentliche Besonderheit bemerken. Erstmals wurde ein Adventure mit einem 3D-Labyrinth verknüpft, und dieser Irrgarten ist zudem ein besonders hinterlistiges Exemplar. Der Spieler bewegt sich innerhalb des Labyrinths mit den Cursortasten, was bei Abenteuer-

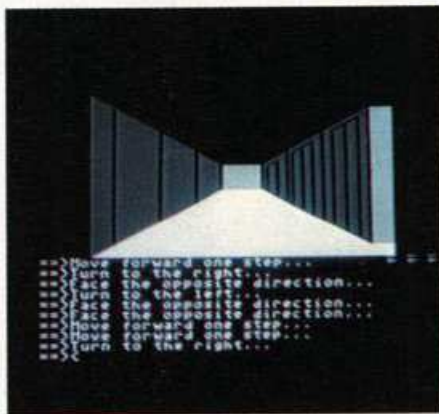

Verwirrung im 3D-Labyrinth

Ein ausgefallenes Abenteuerspiel mit erstklassiger Grafik ist »Asylum«, das die üblichen Adventure-Freuden mit einem 3D-Labyrinth kombiniert.

spielen noch nie der Fall war. Die Bewegung ist im Gegensatz zu anderen Programmen, die nur zwischen zwei Bildern hin- und herschalten, grafisch durch ein fast stufenloses 3D-Scrolling dargestellt.

Apropos Irrgarten: Einige von Ihnen werden sich sicher schon das Ziel des Spieles denken können, nämlich aus dem Asylum zu entkommen. Wir kennen noch keinen, der daraus entflohen ist, was für die Komplexität des Programms spricht.

Wer glaubt, in gewohnter Adventure-Manier eine Karte von dem Irrgarten machen zu können, wird eine böse Überraschung erleben. Wenn Sie um eine Kurve gehen, drehen Sie sich keineswegs immer um 90 Grad, wie das bei Labyrinthspielen eigentlich üblich ist. Mal betragen die Eckwinkel 70, mal 60, manchmal auch 90 Grad, so daß sich mitunter Wegkreuzungen von sechs Gängen ergeben.

Bei den verzweifelten Versuchen, aus dem Asylum zu entkommen, stößt man immer wieder auf andere Irre. Oft geben die Verrückten Tips und Hinweise. Sie können sich aber nie sicher sein, ob es sich um das wirre Gerede eines stark Adventure-Geschädigten handelt — denn manche geben auch absichtlich falsche Hinweise — oder um richtige



Der grimmige Chirurg stürzt sich...



...auf eine potentielle Patientin

Tips. Sie treffen beispielsweise einen Elektriker, der ein Schild mit der Aufschrift »Look up« in der Hand hält. Wenn man aber nach oben sieht, fällt einem prompt ein Klavier auf den Kopf, egal, wo man gerade steht. Aber wer weiß, vielleicht gibt es irgendwo eine Stelle, an der man noch oben sehen kann, ohne von einem Piano erschlagen zu werden.

Auf dem Weg durch das Labyrinth und die vielen Räume gibt es auch einiges zu finden: Ein Vogelkostüm, eine Axt, Kreditkarten, eine Sicherung, ein Kupferkabel und einige kuriose Dinge mehr.

Wenn Sie trotz aller Zwecklosigkeit versuchen, den Irrgarten zu kartographieren, sollten Sie folgendes beachten: Da Sie bei einer Drehung zum nächsten Gang rechts oder links nicht genau wissen, um wieviel Grad Sie sich drehen, hilft ein kleiner Trick. Sie drehen sich einfach so oft in eine Richtung, bis Sie wieder das Bild sehen, das Sie vor der Drehung auf dem Bildschirm hatten. Teilen Sie jetzt 360 Grad durch die Anzahl Ihrer Drehungen, und Sie haben den Winkel, mit dem der Weg

abzweigt. So können Sie zumindest einen Teil des Irrgartens zu Papier bringen.

»Asylum« ist ein Spiel, das man nicht mit herkömmlichen Adventure-Tricks lösen kann. Man muß eben einen Sinn für skurilen Humor haben. Es zeichnet sich außerdem durch einige angenehme Eigenschaften aus. Anstatt mühsam »Inventory« einzugeben, tippt man einfach nur auf die F7-Taste des C 64, damit alle Gegenstände gezeigt werden, die man bei sich trägt. Das Vokabular des Spiels erhält man durch die F1-Taste. Mit F2 gelangt man in eine Bildergalerie, in der einige der ausgezeichneten Grafiken gezeigt werden, die bei der Lösung

des Adventures aber nicht behilflich sind.

Insgesamt gesehen ist »Asylum« ein Abenteuer, das durch seine einmalige, witzige Grafik auffällt und durch die Verbindung mit einem 3D-Irrgartenspiel angenehm vom üblichen Adventure-Allerlei abweicht. Auch die teilweise Steuerung mit den Cursortasten ist für ein Abenteuerspiel völlig neu.

»Asylum«, das aller Wahrscheinlichkeit nach dem genialen Alptraum eines Programmierers entstanden ist, wird in den USA für knapp 30 Dollar angeboten und dürfte bei uns um die 80 Mark kosten.

(M.Kohlen/F.Wlodarczyk/hl)

Name: Asylum

Computertyp: Commodore 64/Atari

Spieltyp: Grafikadventure

Preis: 80 Mark (Diskette)

Besonderheit: Mit 3D-Labyrinth, sehr gute Grafik, witzig

Adventure, wohin führt dein Weg?

Adventures oder Abenteuerspiele sind ein ganz besonderer Zweig im Stammbaum der Computersoftware. Das Programm konfrontiert den Spieler mit einer Phantasie-Welt, in der man sich zurechtfinden und eine bestimmte Aufgabe lösen muß.

Im Gegensatz zu den meisten Computerspielen greift man nicht zum Joystick sondern zur Tastatur, um dem Programm in mehr oder weniger komplizierten Sätzen mitzuteilen, was man nun machen will.

Adventures müssen mit Verstand und Überlegung gelöst werden. Meist sind auch Englischkenntnisse erforderlich, da die Top-Programme nur sehr selten ins Deutsche übersetzt werden. Bekannte Abenteuerspiele mit guter Grafik sind beispielsweise »Dallas Quest«, »The Hobbit«, »Mask of the Sun« oder »Blade of Blackpool«.

Was können neue Adventures noch bieten, um den Käufer zu locken, nachdem 1984 das Bildschirm-Abenteuer in Deutschland seine Blütezeit erlebte?

Ohne sehr gute hochauflösende Grafiken geht heute kaum mehr etwas. Außerdem werden die Handlungen immer originel-

ler, wofür »Asylum« ein Paradebeispiel ist. Bei diesem Programm wurde auch erstmals ein Adventure mit einem Actionspiel — dem 3D-Labyrinth — gekreuzt. Das kommt der Abwechslung sehr zugute.

Das herkömmliche Adventure ist — im positiven Sinne — bereits reichlich ausgereizt. Feinheiten wie bewegte Grafik und eine größere Sprachintelligenz sind freilich noch denkbar. Neue Programme dieses Genres werden sich vielleicht am Beispiel »Asylum« orientieren und verstärkt Elemente von anderen Spieltypen übernehmen. Es wird in jedem Fall noch so manches Abenteuer zu bestehen sein. (hl)

Fragen über Fragen

Norbert Pils aus München braucht Hilfe bei den Atari-Abenteuern »Schloß des Grauens« und »Abenteuer im Welt-raum«. Beim »Schloß des Grauens« hat er vom Verlies bis zu den vier Türmen alles erforscht, aber das Tor, das Gitter und das Fenster sind immer noch ein Hindernis. Wie geht es weiter? Beim »Abenteuer im Weltraum« sucht er nach einer Waffe, um den Stein von der Höhle auf dem Planeten zu entfernen. Wie bekommt er die Zauberworte in beiden Spielen?

Eine Frau zeigt den Weg im »Hobbit«

ElisabethENZLER aus Leonberg ist die erste Frau, die an »Hallo Freaks« schrieb. Und sie hat die besten Antworten auf die »Hobbit«-Fragen, die wir in Heft 1 veröffentlicht haben.

»Aus dem Kerker der Goblins komme ich wieder heraus, indem ich entweder Gandalf oder Thorin dazu bringe, mich hochzuheben.
1. »Say to gandalf 'carry me'« (zwei- oder dreimal wiederholen, falls sie nicht reagieren). Es kann auch nützlich sein, »food« oder »lunch« zu essen oder den »large key« fallen zu lassen.
2. »Say to gandalf 'smash window'«.
3. »Say to gandalf 'go west'«.

Bei wiederholter Gefangennahme muß ich so lange »wait« eingeben, bis eine der beiden Figuren eintritt. Nach meiner Erfahrung muß man das Spiel aufgeben, wenn man nach 20 mal Warten noch keinen Erfolg hat. Wenn man merkt, daß weder Gandalf in der Nähe ist, noch daß Thorin folgt, kann man versuchen, sich schon bei Beorn tragen zu lassen. Der Goblin wird dann zwar entweder Gandalf oder Thorin nicht fangen, aber sie sind nicht weit weg.

Die Antworten auf Gollums Fragen muß man nicht wissen, um das Spiel zu vollenden. Vielleicht läßt sich so ein höherer Punktestand erreichen, aber ich habe noch nichts davon gemerkt. Bei Gollum darf man nicht warten oder sich aufhalten, um zum Beispiel einen Goblin zu töten, da Gollum nur darauf wartet, einen zu würgen.

Da ich die Commodore-Version des »Hobbit« besitze, weiß ich nicht, ob die Spectrum-Version den gleichen Lösungsweg vorseht. Beim Commodore kann ich die Seitentür mit dem »curious key«, den ich unter dem Sand in »goblins dungeon« gefunden habe, öffnen. Ein anderer Weg zurück, wenigstens beim Commodore 64, läuft folgendermaßen:
dragons room
south
front gate
south
ruins of the town of Dale
south
barren land that was once green
down
running strong river
north
waterfall

Man muß nun so lange zwischen »waterfall« und »running river« hin- und herpendeln, bis ein »wood elf« erscheint und einen gefangenimmt. Dadurch gelangt man in den »elfen kings dungeon«, wo man den Ring tragen sollte und entweder hinter dem Butler in die »great hall« (nach Westen) geht oder mit dem roten Schlüssel, den man dem Butler beim ersten Durchgang abgenommen hat, die Tür öffnet. Von der Halle gefangt man so zu Beorn:
wear ring
examine magic door
wait (so lange wiederholen, bis ein Elf durchgeht)
go west
elvish clearing
west
bewitched gloomy place
west
forest gate
west
Beorn

Vielleicht gibt es noch ausführlichere Wege, die die Punktzahl erhöhen, aber so komme ich am schnellsten und ohne größere Gefahren wieder nach Hause.

Bei dem Spiel »Jet Set Willy« bin ich ziemlich schnell stecken geblieben, würde aber gern weiterspielen. Deswegen meine Frage: Wie hebt man bei der Version für den Commodore 64 die Beschränkung der Männchenzahl auf? Wie komme ich durch den Raum »The Banyan Tree«?

»Temple of Vran«

Stephan Horcher aus Triesen hat das Text-Adventure »Temple of Vran« für den Spectrum. Aber er hat auch Probleme: »Seit fünf Tagen sitze ich an dem Adventure. Bis jetzt habe ich vom 'land of Ket' nur drei Orte gesehen, denn um weiter vorzudringen, muß man einen breiten Fluß überqueren. Da mir das aber trotz tagelanger Mühe nicht gelungen ist (zum Beispiel mit Floß bauen, rüberschwimmen oder ähnlichen Befehlen), werde ich wohl nie über dieses Hindernis hinwegkommen — außer jemand kann mir helfen.«

Zeugenaussagen zu »The Witness«

Jens Grund aus Hannover gibt Tips, wie man sich im Mordfall »The Witness« richtig verhält:

1. Untersuchen Sie alles in jedem Raum; auch draußen vor dem Haus.
2. Jeden Fund sollte man sofort ins Labor bringen. Das geht mit »Analyse«.
3. Wenn Mr. Linder Sie sehen will, gehen Sie sofort zu ihm, sonst erleben Sie eine böse Überraschung.
4. Wenn Mr. Linder tot ist, sollten Sie sofort »Call Duffy« und »Press Button« eingeben. Dann warten Sie auf Phong. Ist er da, geben Sie »Search Phong for Keys« ein. Die Schlüssel sind wichtig, um die Türen zu öffnen.
5. Jetzt sollten Sie sofort durch die Office-Tür das Haus verlassen. Dort finden Sie eine Pistole und Fußabdrücke. Um die Abdrücke mitzunehmen, geben Sie »Analyse Footprints« ein. Das geht aber nur, wenn Sergeant Duffy dabei ist. Wenn nicht, geben Sie »Wait for Duffy« ein.
6. Verdächtigen Sie eine Person mit »Accuse (Name der Person)«. Wenn Sie die Fußabdrücke mit den Schuhen von Verdächtigen vergleichen wollen, tippen Sie »Compare Footprints with Shoes«; für eine Gegenüberstellung lautet die Anweisung »Confront (Name) with (Name)«. Wenn

Sie sicher sind, daß Sie den Täter gefunden haben, geben Sie »Arrest (Name)« ein. Tun Sie das nur, wenn Sie absolut sicher sind und der Täter ein Geständnis abgelegt hat. Lassen Sie sich nicht täuschen — Mr. Stiles ist nicht der Mörder.

7. Achten Sie auf die Zeit. Sie haben nur zwölf Stunden, um den Mörder zu finden. Speichern Sie das Spiel öfter ab, dann müssen Sie bei einem Fehler nicht wieder von vorn anfangen.

Kommen Sie trotz dieser Hinweise einfach nicht weiter, hier ein Lösungsweg, der ohne Schießerei ausgeht: Irgendwann geht Monica in ihr Zimmer und nimmt Beruhigungstabletten. Mit »Tie Monica to Bed« kann sie nicht mehr entwispen. Geben Sie so lange »Search Monica« (oder »Examine Monica«) ein, bis Sie die zweite Pistole finden; die erste lag draußen. Haben Sie die Waffe, verdächtigen Sie Monica. Sie wird Sie dann auf einen medizinischen Befund hinweisen, der auf ihrem Nachttisch liegt. Der Befund sagt, daß Mr. Linder einen Gehirntumor hat, aber das ist gelogen. Verdächtigen Sie Monica nochmal, wenn sie dann sagt, daß ihr Vater krank war, ist doch eigentlich alles klar. Oder?

Detektive unter sich

Karl H. Schäfer aus Staufen sitzt vor seinem Spectrum und braucht dringend Anregungen für das Adventure »Sherlock Holmes«. Wichtig sind ihm die Antworten auf folgende Fragen:

1. Wie erkläre ich Lestrade, wie und warum ich jemanden als Täter verdächtige und welche Indizien ich gefunden habe? Ist es möglich, durch Aufdecken falscher Alibis die Betroffenen verhaften zu lassen oder Rechenschaft zu verlangen?
2. Wie kann man den Tresor öffnen, der in Basils Zimmer steht, ohne von Basil erschossen zu werden?
3. Wie kommt man in Tricias Wohnung hinein?
4. Wie bringe ich Lestrade von seinem Verdacht auf »Percival Foulkes« ab?

Hallo Freaks!

Bis zu 100 Mark

Die Rubrik »Hallo Freaks« mit Fragen, Tips und Lösungen für den Bereich Spiele, hat großes Interesse bei Euch hervorgerufen. Wer mitmachen will, also tolle Tricks kennt, besondere Strategien entwickelt hat oder mit einem Spiel nicht klar kommt, schreibt einfach an »Hallo Freaks«.

Für veröffentlichte Tips und Tricks zahlen wir bis zu 100 Mark. Allerdings muß es sich um neuere Spiele handeln und die Tips müssen dokumentiert sein. Nicht jeder Spieler verfügt über genügend Programmierkenntnisse, um einen POKE in ein Programm einzubauen. Bei manchen Problemen und Lösungen hilft auch eine Zeichnung.

Info: Besuchen Happy Computer zu Händen Petra Wangler, Rapp-Postfach 3, 8033 Bad bei München

HAPPY SOFTWARE

Heiße Programme für Spieler, Tüftler und Leute mit starken Nerven — zu starken Preisen!

* Action * Adventure * Grafik * Sound *



Aztec
Eines der neuesten und wirklich besten Action-Adventures unserer Zeit! Steuern Sie einen Abenteurer (mit 21 verschiedenen Funktionen, Keyboard) in eine mörderische Pyramide. Darin befindet sich das sagenumwogene 'IDOL', das schon für viele den Tod bedeutete. Finden Sie sich zurecht, und ... vor allem finden Sie den Schatz!
Best-Nr. MD 224A
(Sfr. 44,50 / 6S 432,—) **DM 48,—***



Höhlenkerle
Viele kennen die Gerüchte über Beta Lyrae. Sie sind sicher, Command Central. Sie sind sicher, daß es die unterirdische Stadt gibt. Die Sache hat nur einen Haken: Sie müssen erst durch die Höhlen, bevor Sie die Stadt erreichen. Bisher ist noch niemand lebend aus den Höhlen zurückgekehrt. Ein Spiel für den **Apple II (+.c.e)**. Empfohlen ab 9 Jahren.
Best-Nr. MD 223C
(Sfr. 44,50 / 6S 432,—) **DM 48,—***



Beta Lyrae — Kampfstern der Galaktik
Beta Lyrae ist ein reicher Planet. Der von den Aliens bedroht wird. Finden Sie die Energiegeneratoren der feindlichen Aliens und erobern Sie sie! Ein Actionspiel in sechs Schwierigkeitsgraden und mit vier unterschiedlichen Spielszenen. Sie brauchen nur Ihren **Atari mit 32K**, ein Diskettenlaufwerk und ein bis vier Joysticks. Ab 12 Jahren.
Best-Nr. MD 220B
(Sfr. 44,50 / 6S 432,—) **DM 48,—***



Super Bunny — Der Held von Rabbittville
Reginald Rabbit, ein kleiner, schmächtyger Hase, macht eine bemerkwürdige Entdeckung: Zauberkräften verleihen ihm Riesenkräfte. Jetzt ist Reggie Rabbit kein gewöhnlicher Hase mehr, sondern Super Bunny. Helfen Sie Reggie Rabbit in seinem Kampf für Freiheit und Gerechtigkeit! Erleben Sie seine atemberaubenden Einsätze! Empfohlen ab 6 Jahren.
Best-Nr. MD 229A
(Sfr. 44,50 / 6S 432,—) **DM 48,—***

SUPER BUNNY



Lonely Rider — Einsam gegen den Wilden Westen
Indianer haben ihren Kameraden gekidnappt. Sie, letzter der Kompanie, wagen sich direkt in die Höhle des Feindes, ins Indianercamp. In der Wüste, inmitten feindlicher Terroristen, müssen Sie und Ihr Pferd rittoriums, müssen Sie und Ihr Pferd leben. Sie durch reaktionsschnelle Ausweichmanöver! Ein Spiel für den Commodore 64 mit Diskettenlaufwerk. Empfohlen ab 12 Jahren.
Best-Nr. MD 225A
(Sfr. 44,50 / 6S 432,—) **DM 48,—***



Photony
Dieses Spiel verbindet reine Aktion und raffinierte Strategie. Bekämpfen Sie ein feindliches Raumschiff mit einer beweglichen Laserkanone. Es wird aber zusätzlich noch von ebenfalls beweglichen Laserbasen beschützt. Der Clou dabei ist, daß das ganze Aktionsfeld übersät ist mit Spiegeln, die den tödlichen Laserstrahl reflektieren.
Best-Nr. MD 228A
(Sfr. 44,50 / 6S 432,—) **DM 48,—***



Mr. Robot
Ihre Aufgabe ist es hier, mit einem Roboter alle Power-Pills in einem Gewirr von Magneten, Trampolinen, Beamern, Bomben und lebendem Feuer aufzusammeln. Ganze 22 Level beinhaltet dieses aufregende Spiel. Zum Glück hat unser Robi Spiel, mit deren Hilfe er ungefahren durchkommt — doch die Anzahl ist begrenzt!
Best-Nr. MD 221A
(Sfr. 44,50 / 6S 432,—) **DM 48,—***

- **Stareggs.** Ein außergewöhnliches Weltraumabenteuer mit außergewöhnlichen Spieleffekten.
Best-Nr. MD 206A **DM 48,—*** (Sfr. 44,50 / 6S 432,—)
- **Catastrophes.** Häuserbauen mit einem Helikopter — ein aktionsreiches Grafikspiel.
Best-Nr. MD 208A **DM 48,—*** (Sfr. 44,50 / 6S 432,—)
- **Spatial Billiard.** Ein Spiel in 3-D für Präzisionskünstler.
Best-Nr. MD 209A **DM 48,—*** (Sfr. 44,50 / 6S 432,—)
- **QX-9.** Eine spannende Jagd auf Ufos in 3-D.
Best-Nr. MD 210A **DM 48,—*** (Sfr. 44,50 / 6S 432,—)
- **Gladiators 2000.** Ein heißer Kampf ums Überleben.
Best-Nr. MD 227A **DM 39,—*** (Sfr. 35,50 / 6S 351,—)
- **Castle Nightmare.** Simon's abenteuerliche Entdeckungsreise.
Best-Nr. MD 226A **DM 39,—*** (Sfr. 35,50 / 6S 351,—)
- **Schloß Schreckenstein.** Eine superschnelle Gangsterjagd.
Best-Nr. MK 212A **DM 34,90*** (Sfr. 32,50 / 6S 314,—)
- **Yellow Submarine.** Ein Tiefsee-Actionspiel mit 4 Spielabschnitten.
Best-Nr. MK 123A **DM 34,90*** (Sfr. 32,50 / 6S 314,—)
- **Explorer.** Eine phantastische Reise durch den menschlichen Körper.
Best-Nr. MK 124A **DM 34,90*** (Sfr. 32,50 / 6S 314,—)
- **Professor Zork.** Ein Verrückter bedroht die Welt.
Best-Nr. MK 127A **DM 34,90*** (Sfr. 32,50 / 6S 314,—)
- **Cosmic Tunnels.** Die Fahrt durch den Zeittunnel — ein riskantes Unternehmen.
Best-Nr. MD 222A **DM 48,—*** (Sfr. 44,50 / 6S 432,—)
- **Zauberschloß.** Das erfolgreiche deutsche Adventure spielt in einem Schloß.
Best-Nr. MK 121A **DM 29,90*** (Sfr. 27,50 / 6S 269,—)

MD = Diskette
MK = Kassette
A = Commodore 64
B = Atari
C = Apple II (+.c.e)

Happy Software gibt's beim Buchhändler, bei Horten, Quelle und im Computershops. Bestellkarten bitte an Ihren Buchhändler oder an eine unserer Depotbuchhandlungen.
Adressenverzeichnis am Ende des Heftes!

Markt & Technik
Verlag Aktiengesellschaft
Buchverlag

Hans-Pinsel-Straße 2, 8013 Haar bei München, ☎ (089) 46 13-220
Schweiz: Markt & Technik-Vertriebs AG, Alpenstraße 14, CH-6300 Zug, ☎ 042/22 31 55
Österreich: Rudolf-Lechner & Sohn, Heizwerkstraße 10, A-1232 Wien, ☎ 02 22/67 75 26

Bestellen Sie heute noch!



Computer als Briefträger

Über den Sinn und Zweck der Kommunikation per Computer läßt sich sicher streiten. Die Datenfernübertragung entwickelt sich jedoch zu einem beliebten Hobby.

Was bei Großcomputern schon längst zum Alltag gehört, ist bei den Heimcomputern erst in Ansätzen zu finden: Die Datenfernübertragung oder abgekürzt die DFÜ. In Amerika geriet sie in die Schlagzeilen, weil die sogenannten »Hacker« es nicht lassen konnten, in Datenbanken einzudringen und dort allerlei Schabernack oder gar Unfug zu treiben. Selbst hier in Deutschland gelang es engagierten Hamburger Hackern, die Post und eine Sparkasse erheblich zu verunsichern. Der »Spiegel« berichtete detailliert darüber. Zugriff auf Datenbanken aus Jux oder mit krimineller Absicht ist bei weitem nicht der einzige Anwendungsbereich der privaten DFÜ. Es gibt eine ganze

Reihe von nicht weniger interessanten Anwendungen des Datenaustausches, die immer mehr Computerfans in ihren Bann ziehen.

Es gibt grundsätzlich zwei Formen des Datentransfers. Entweder aktiv, das heißt man ruft Daten von anderen Computern ab, oder passiv, man wird also selbst zum Anbieter für andere. Um lediglich Daten abzurufen, ist der Aufwand den man betreiben muß, relativ gering. Der Computer wird um einen Akustikkoppler erweitert, ein entsprechendes Programm geladen und schon geht's los. Die Welt der Datenübertragung steht einem offen.

Das Angebot an Daten ist selbst hier bei uns größer als man denkt. Allein in Deutschland gibt es bereits

Dutzende von Anbietern. Wem das zu wenig ist und die Kosten für Ferngespräche nicht scheut, wird im restlichen Europa und speziell in Übersee sicher noch eine Menge Anbieter finden. Und deren Zahl wächst ständig.

Die Informationsvielfalt wächst

Doch was für Daten werden eigentlich angeboten? Nun, hier muß man grundsätzlich zwischen privaten und kommerziellen Anbietern unterscheiden. Bei Letzteren gibt es Firmen, die beispielsweise über ihr Angebot informieren und Datenbanken, die allgemeine Informationen anbieten. Gerade diese Daten-

banken decken immer größere Themenbereiche ab. Das kann von der Partnervermittlung bis zur Hotelreservierung oder von Wirtschaftsberichten bis zu landwirtschaftlichen Anbautips für Zuckerrüben gehen. Wenn man sich das Angebot von den größeren Datenbanken ansieht, kommt man zu dem Schluß, daß sich schon in sehr naher Zukunft ein beträchtlicher Teil der Informationsbeschaffung über private Computer abwickeln wird. Viele Firmen haben bereits erkannt, daß sie sich diesem Markt nicht verschließen können. Etliche Hersteller und Händler von Computer-Hard- und Software führen den neuen Verkaufsweg bereits vor. Der Produktinformation, also der Werbung, folgt anschließend die Aufforderung zur Bestellung und das alles über den Bildschirm. Bequemer geht es kaum.

Treffpunkt Mailbox

Aber auch private Mailboxen eröffnen dem Computerfan neue Perspektiven. Man findet so eine ganze Reihe von Gleichgesinnten, mit denen man in Kontakt treten kann. Probleme und Erfahrungen zum Thema Computer werden mehreren zugänglich gemacht und können von vielen diskutiert werden. Kennt man sich beispielsweise in einem bestimmten Gebiet nicht aus und braucht Hilfe, so hinterläßt man einfach eine Nachricht in der Mailbox. Meist findet sich jemand, der die Lösung des Problems kennt und eine entsprechende Notiz in der Mailbox hinterläßt. Andersherum hat man vielleicht selbst ein schwieriges Problem gelöst und will nun andere Computerfans davon unterrichten. Ein Eintrag in der Mailbox genügt und jeder hat diese Information. Auch einige Programme sind bereits auf dem DFÜ-Weg erhältlich. Darüber hinaus finden sich in vielen Boxen auch die Rufnummern anderer Anbieter, so daß man sich in ein großes Netz zuschalten kann.

Wer will, bleibt anonym

Ein wesentlicher Punkt einer Mailbox ist die Anonymität des Anrufers. Bisher werden kaum genauere Angaben über den jeweiligen Benutzer verlangt. Man kann sich unter einem Pseudonym melden und muß keine persönliche Daten angeben. Dies macht es vielen Anwendern leichter, ihre Probleme offenzulegen, ohne Angst zu haben sich

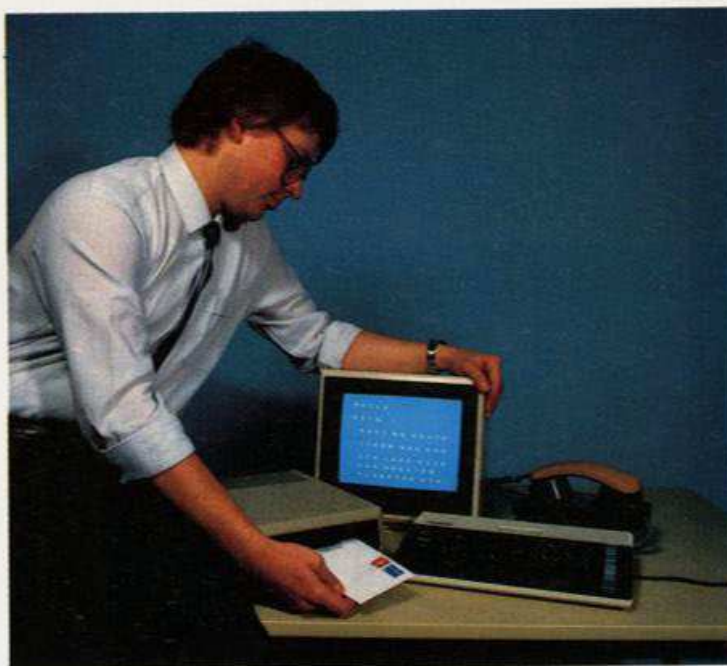

Bei der DFÜ ist es gleichgültig, welche Computer miteinander in Verbindung treten.

durch vermeintlich »dumme« Fragen zu blamieren. Auf diese Weise entsteht ein freier Dialog zwischen den einzelnen Teilnehmern.

Der eine oder andere denkt vielleicht daran, selbst zum Anbieter zu werden, also eine Mailbox zu eröffnen. Doch nicht immer lohnt sich der Aufwand. Dieser ist nämlich um einiges größer als beim reinen Datenabruf. Abgesehen von den laufenden Kosten und den Problemen mit der Post, beansprucht die Pflege, sprich ständige Aktualisierung einer Mailbox schon eine ganze Menge Zeit. Außerdem sind wirklich gute Mailbox-Programme derzeit noch rar und oft nicht für die eigenen Bedürfnisse passend. In der Regel sind auch gute Programmierkenntnisse vonnöten. So wird die private Mailbox in vielen Fällen auch nur von Computerclubs und oder von

mehrern Computerbesitzern zusammen betrieben. Auf diese Weise reduzieren sich natürlich auch die Kosten, die eine Mailbox verursacht. Dennoch gibt es auch Computerfans, die eine Mailbox alleine betreiben. Und wer einmal an der DFÜ »geschnuppert« hat, der wird dies verstehen. Man denke an einen engagierten Amateurfunker. Man bekommt Kontakt zu Menschen, die man sonst nie kennengelernt hätte. Auch wenn es meist nur bei der Unterhaltung über den Bildschirm bleibt. Dies soll kein Plädoyer dafür sein, sich seine Bekannten nur noch über den Bildschirm zu suchen. Doch birgt die DFÜ eine Faszination in sich, der man als Computerenthusiast kaum widerstehen kann. Auf jeden Fall hat die Zukunft dieser neuen Technik gerade erst begonnen.

(Wolfgang Czerny/wb)

Mailboxen gesucht

Sie möchten eine Mailbox in Betrieb nehmen? Dann wollen Sie sicherlich, daß Ihre Nummer schnell bekannt wird. Wenn Sie eine Box betreiben oder in Betrieb nehmen möchten, dann schreiben Sie uns. Wir werden die Nummer in einer der nächsten Ausgaben veröffentlichen. Als Information benötigen wir die Gerätekonfiguration, also Computer, Akustikkoppler oder Modem, und welchen Massenspeicher Sie einsetzen. Benutzen Sie ein kommerzielles Mailbox-Programm, oder haben Sie sich ein eigenes geschrieben? Wichtig sind noch die Betriebszeiten Ihrer Box und die Übertragungsparameter.

Schreiben Sie an: Redaktion Happy-Computer, Aktion »Mailboxen gesucht«, Hans-Pinsel-Str. 2, 8013 Haar bei München

Meine Meinung:

Zu viel Kontrolle

Viele Heimcomputer-Freunde ärgert es, daß die Bundespost mit ihrem Monopol für das Fernmeldewesen dem DFÜ-Begeisterten das Leben schwer macht. Schier endlose Antrags-Formulare für ein Modem, die dazu für den Einsteiger mit einer Menge Fachwörter garniert sind, stellen eine unnötige Hürde dar, die erst einmal überwunden sein will. Hat man diesen Papierkrieg überwunden, kann es auch noch eine ganze Weile dauern, bis das Modem installiert wird. Denn längere Lieferzeiten seien nicht ausgeschlossen, berichtete die Post. Hinzu kommen die gesetzlichen Beschränkungen und Bestimmungen bezüglich der technischen Voraussetzungen zur DFÜ. Diese sind oft nicht einsehbar und beschränken darüber hinaus wichtige innovative Entwicklungen.

Obwohl schon seit Jahren auch im Heimanwenderbereich ein echter Bedarf an preiswerten Datenübertragungsmöglichkeiten per Fernsprechnetz vorhanden ist, wurde erst im Frühjahr 1983 der Weg zum breiteren Einsatz von Akustikkopplern geebnet. Bis dahin mußte wenigstens auf einer Seite ein teures galvanisch angekoppeltes, von der Post gemietetes Modem benützt werden. Konnte man einen derartigen finanziellen Aufwand bei großen Firmen noch akzeptieren, war privaten Computerliebhabern damit der Stuhl vor die Tür gesetzt. Der Änderung dieser Bestimmung gingen dann weder technologische Fortschritte in der Modemtechnik noch in der Fernmeldetechnik voraus, trotzdem war plötzlich möglich, was vorher — glaubte man den Äußerungen der Post — zum Zusammenbruch des bundesrepublikanischen Fernmeldewesens hätte führen können. Erstaunlich, fürwahr.

Schon lange kursierten Vermutungen darüber, daß wirtschaftliche Überlegungen für die Einschränkungen maßgebend gewesen sein könnten. Mögen sie stimmen oder nicht. Im Verlauf der letzten drei Jahre hat sich jedenfalls eine wesentli-

che Änderung am Markt vollzogen. Früher hatten nur wenige Großfirmen überhaupt einen Bedarf für Datenübertragung und auch nur für eine solche zu stationären Großrechneranlagen. Diesen Unternehmen taten aber weder die hohen Modemkosten der Post besonders weh, noch konnten sie auf die Installation verzichten. Heutzutage gibt es jedoch durch die explosive Verbreitung tragbarer Systeme und Heimcomputer einen ebenso rasch anwachsenden Bedarf an Modems bei kleinen Unternehmen und Privatleuten. Diese Interessentenschicht macht die Anschaffung eines Modems im Gegensatz zu den Großunternehmen sehr wohl vom Kostenfaktor abhängig. Folglich steigt auch die Zahl der potentiellen Hersteller und Händler, die ihr Geschäft nur dann machen können, wenn der Kauf und Betrieb eines Modems wenig Kosten verursacht. So entstand in letzter Zeit eine deutliche Lobby der Kleinen. Mit dem massenweisen Einsatz tragbarer Systeme in Großfirmen wird sogar für diese der Kostenfaktor interessant. Mir scheint, diese Interessenallianz hat uns eine Freiheit mehr beschert.

Die bevorzugte Argumentation gegen eine großzügigere Regelung war, daß die damit vorgenommene Übertragung störanfällig sei. Da die übertragenen Daten aber ausschließlich meine Daten sind, sollte ich als Anwender eigentlich auch das Recht besitzen, sie so vielen Störungen auszusetzen, wie ich will. Nähme man die Argumentation nämlich ernst, müßte die Post für jeden zukünftigen Fernsprechteilnehmer mindestens einen Sprachkurs für deutliches Sprechen vorschreiben, mit anschließender Prüfung und Verleihung einer FTZ-Nummer.

Damit wir uns richtig verstehen: Restriktionen sind in einer Gemeinschaft immer dann nötig, wenn eine Beeinträchtigung der anderen Mitglieder zu befürchten ist. In diesem Sinne sind die strengen Bestimmungen im Funkwesen sinnvoll. Sobald das Handeln des Einzelnen aber

keine solchen Auswirkungen haben kann, sondern bestensfalls seinen eigenen Belangen schadet (ohne Sorgelohn für die Gemeinschaft), scheint mir kein derartiges Recht zur Einschränkung vorzuliegen.

Eigentlich ist die Sache ja auch schon erledigt — wir dürfen inzwischen beidseitig pfeifen lassen. Was aber nach wie vor bleibt, ist das derzeit noch voll bestehende Verbot einer mobilen Verwendung von Modems, die galvanisch angekoppelt und damit weitaus effizienter eingesetzt werden könnten.

Die in diesem Zusammenhang vorgebrachte Normierungspflicht der Post ist unbestritten. Aber Normen sind nur dort angebracht, wo sich Mitglieder der Gemeinschaft unter dem offiziellen Aspekt begegnen, nicht dort, wo sie ausschließlich auf freiwillig privater Ebene zusammentreffen. So sind sie für eine Datenübertragung im kommerziellen und öffentlichen Bereich notwendig, im privaten aber nicht. Die Normierenden sollten außerdem dort ihre eigenen Grenzen sehen, wo sie wichtige Innovationen behindern.

Eine unbegründet starke Beschränkung, der es noch dazu an von den Betroffenen einsehbaren Argumenten mangelt, hat darüber hinaus die fatale Eigenschaft, Über tretungen geradezu zu provozieren. Geräte vom grauen und schwarzen Markt helfen aber niemandem, weder der Post noch dem Anwender. Sie richten eher echten Schaden an und entziehen sich darüber hinaus vollends jeder — auch der vernünftigen — Kontrolle.

Da lamentiert man über die geistige Verkrustung auf dem technisch-wirtschaftlichen Sektor in diesem Land und vergibt sich gleichzeitig die Chance, die gewaltigen Reserven an Erfindungs- und Pioniergeist zu nutzen, die sich gegenwärtig so vital im Bereich der Computerei zusammengefunden haben. Genau dort wird nämlich heute der Grundstein für die technologische Bedeutung dieses Landes im nächsten Jahrzehnt gelegt. (Michael Lang)

Akustikkoppler:

Ein Akustikkoppler ist ein Gerät, mit dem Daten über ein normales Telefon gesendet und empfangen werden können. Er ist mit einer speziellen Aufnahmevorrichtung für den Telefonhörer ausgestattet. Die Daten werden in Deutschland akustisch bei einer Frequenz zwischen 900 bis 1850 Hertz mit einer Geschwindigkeit zwischen 300 und 1200 Bit pro Sekunde über Mikrofon und Hörkapsel übertragen. Obwohl ein Akustikkoppler nicht elektrisch mit dem Fernsprechnet verbunden wird, muß er mit einer FTZ-Nummer versehen sein.

Answer/Originate:

Wenn Sie mit einem Computer im Vollduplexen Betrieb kommunizieren, muß sich ein Computer im »Originate«- und der andere im »Answer«-Modus befinden. Jeder Computer bekommt ein Frequenzpaar für die binären Werte 1 und 0 zugeordnet.

Teilnehmer

	Binär Wert 0	Binär Wert 1
Anrufer	980 Hz	1180 Hz
Angerufene	1650 Hz	1850 Hz

Das rufende Modem benützt das untere Paar und arbeitet damit im sogenannten »Originate«-Modus, der Gerufene bekommt das obere Frequenzpaar und benützt damit den »Answer«-Modus.

Asynchrone Datenübertragung:

Bei der asynchronen Datenübertragung wird die Zeitdauer für die Übertragung eines Zeichens durch das Start- und Stopbit bestimmt. Bei der synchronen Datenübertragung entfallen die Start- und Stop-Bits. Der zeitliche Ablauf der einzelnen Operationen wird durch die an der Übertragung beteiligten Computer hardwaremäßig bewerkstelligt.

Baud:

Bei der Übertragung von Daten wird die Geschwindigkeit in Bit pro Sekunde (bps) gemessen. Mit Baud wird in der DFÜ die Schrittgeschwindigkeit bezeichnet. 1 Baud entspricht in der Praxis einem Bit pro Sekunde.

DFÜ:

Abkürzung für DatenFernÜbertragung

Duplex-Betrieb:

Prinzipiell gibt es drei Möglichkeiten, wie Computer miteinander sprechen: Einer spricht ständig, und der andere hört nur zu, oder es spricht abwechselnd jeweils einer, oder beide sprechen zugleich. Für jede dieser Verfahrensweisen gibt es eine Bezeichnung: Simplex, Halbduplex und Vollduplex. Alle drei Be-

Begriffe aus der DFÜ

Das Thema Datenfernübertragung bringt eine Reihe von neuen Fachausdrücken mit sich. Jeder, der sich mit dieser Thematik auseinandersetzt, sollte diese Begriffe kennen.

triebsarten sind seitens der Fernsprecheinrichtung möglich. Ein normales Telefongespräch unter Menschen läuft Vollduplex ab. Die Worte werden gleichzeitig in beide Richtungen übertragen. Der beliebte CB-Funk ist dagegen ein typisches Beispiel für Halbduplex-Betrieb. Solange man selber spricht, kann man den Gesprächspartner nicht hören. Das Fernsehen aber ist ein Beispiel für eine Simplexkommunikation. Man kann nur hören.

FTZ-Nummer:

FTZ: Abkürzung für Fernmelde-technisches Zentralamt. Jedes Gerät, das ans öffentliche Fernsprechnet angeschlossen wird, muß über eine solche Nummer verfügen. Die Nummer besagt, daß das Gerät den technischen Anforderungen der Post hinsichtlich Betriebssicherheit und Entörung entspricht.

Halbduplex-Betrieb:

siehe Duplex-Betrieb

Handshaking:

Der Datenfluß zwischen verschiedenen Geräten wird durch gegenseitige Rückmeldungen kontrolliert. In der Datenverarbeitung wird darunter die Bestätigung der Empfangsstation an die Sendestation für ein empfangenes Signal verstanden.

Mailbox:

Eine Mailbox ist ein elektronischer Briefkasten. Bei einer Teilnehmerstation wird die eingehende »Post« auf Diskette gespeichert, die dann der Empfänger wieder abrufen kann. Im kommerziellen Bereich dienen Mailboxen oft zur Aufnahme von Bestellungen.

Modem:

Die Abkürzung für Modulator/Demodulator. Ein Modem wird direkt mit der Telefonleitung verbunden. Per Wahlschalter kann zwischen Modem- oder Telefonbetrieb gewählt werden. Ein Akustikkoppler ist prinzipiell auch ein Modem, nur ist das Einsatzgebiet vielfältiger, da er nicht an eine bestimmte Stelle gebunden ist. Wer in Deutschland ein Modem in Betrieb nimmt, muß sich für das posteigene entscheiden. Wer ein nicht zugelassenes Modem am öffentlichen Fernsprechnet betreibt, macht sich strafbar.

Parity-Bit:

Hilfsmittel zur Datensicherung. Bei der Übertragung wird jedem Zeichen zur Überprüfung ein solches Bit angefügt. Dieses Bit nimmt zum Beispiel den Wert »1« an, wenn die Zahl der »1«-Bits des übertragenen Zeichens ungerade ist, und »0« wenn sie gerade ist.

Paßwort:

Ein Paßwort, oder auch Codewort genannt, beschränkt bestimmte Programmteile oder Vorgänge auf einen bestimmten Anwenderkreis.

Protokoll:

Mit einem Protokoll werden bei der Datenübertragung alle Regeln festgelegt, die einem bestimmten Übertragungsverfahren zugrunde liegen.

Protokoll kann aber auch folgendes bedeuten: Bei der Datenübertragung können alle ankommenden Informationen sowie die auf dem eigenen Computer eingegebenen Zeichen auf einem Drucker oder auf Diskette mitgeschrieben werden. So kann man auch nach einiger Zeit eine Verbindung zu einer Mailbox nachvollziehen.

RS232C-Schnittstelle:

RS232C ist die Bezeichnung für eine serielle Schnittstelle, die Übertragungsraten bis zu 19200 Bit pro Sekunde zuläßt. Die Datenübertragung erfolgt asynchron mit einem Start-Bit vor und einem oder zwei Stop-Bits nach jedem Zeichen. In Deutschland werden RS232C-Schnittstellen häufig als V.24-Schnittstelle bezeichnet. Hierbei handelt es sich um die europäische Norm, die nur geringfügig vom amerikanischen Standard abweicht.

Stop-Bit:

Beim seriellen Übertragungsverfahren werden nach jeder übertragenen Zeichenfolge von x-Bit ein oder zwei Stop-Bits als Markierung für das Ende des Zeichens gesendet. Die Empfangsstation wird so wieder in den Wartezustand versetzt. (wb)

Keine Angst vor DFÜ

Von Modems und Datenübertragung per Telefon reden viele, doch was erlebt der ahnungslose Einsteiger beim Umgang mit Computer und Quasselstrippe? Als absolut ahnungsloser Anfänger bin ich für Sie »eingestiegen«.

Spätestens seit dem Kino-Film »War Games« ist das Zauberwort »Datenfernübertragung« (kurz »DFÜ« genannt) ein vieldiskutierter Begriff in der Computer-Szene.

Im Mittelpunkt des Bit-Geflüsters steht der Akustikkoppler. Er wandelt die Daten, die der Computer sendet, in Tonfolgen um und leitet sie weiter an den Telefonhörer, der in zwei Aufnahmehaken des Akustikkopplers gedrückt wird. Über die Telefonleitung werden diese Daten dann akustisch ans andere Ende der Strippe weitergeleitet, wo ein anderer Akustikkoppler die Töne aufnimmt und als Impulsfolge an den Computer weiterleitet.

Welche Computer miteinander Kontakt aufnehmen, ist ziemlich egal, denn auf die Schnittstelle kommt es an. Weit verbreitet ist eine Schnittstelle mit dem klangvollen Namen »RS232C«. Die meisten Akustikkoppler bestehen nämlich auf so einer einheitlichen Anschlußbuchse. Wer einen Computer mit serienmäßigem RS232C-Anschluß besitzt, kann einen Akustikkoppler sofort daran anstöpseln. Für die meisten Heimcomputertypen ist jedoch ein zusätzliches Interface nötig.

Beim Commodore 64, mit dem ich meine ersten DFÜ-Schritte wagte, wird das RS232C-Interface einfach an den Expansion Port gesteckt. Akustikkoppler und Computer stehen nun miteinander in Verbindung, und das Telefon sollte auch griffbereit stehen.

Was nun noch fehlt, ist ein Programm, um dem Computer die hohe Kunst der Datenfernübertragung beizubringen. Diese sogenannte Treiber-Software kann man über den Versandhandel kaufen. Auch in den Anzeigenteilen von Fachzeitschriften wird man häufig fündig. DFÜ-Programme kann man aber auch abtippen. Entsprechende Listings finden sich mitunter in Zeitschriften und Büchern, die sich mit diesem Thema befassen.

Genug der grauen Theorie, denn jetzt wird es ernst. Nach erfolgreichem Laden der Treiber-Software



Kein Grund zur Panik: Datenfernübertragung ist keine Hexerei

wähle ich den Menüpunkt, mit dem man gleich auf Empfang gehen kann. Dieser Punkt kann zum Beispiel »On line« heißen. Nun schnappe ich den Telefonhörer und wähle eine Nummer.

Wo rufe ich an?

Da wären wir bei Problem Nummer eins: Welche Nummer wähle ich jetzt? Am einfachsten wählt man zunächst eine »Mailbox« an. Die meisten Mailboxen stehen jedermann offen. Hier können Botschaften und Briefe gelesen und hinterlegt werden, daher der Name »Mailbox« (Briefkasten). Mailboxen werden meist von Computer-Firmen, Computer-Clubs und Universitäten unterhalten.

Wenn nicht gerade besetzt ist, hören Sie nach dem Durchwählen einen hohen Pfeifton. Nun legt man schnell den Hörer auf den Akustikkoppler, drückt noch etwas kräftig drauf, und Mailbox und heimischer Computer sind miteinander verbunden.

Ein Hindernis gilt es jetzt noch zu überwinden: Die Parameter müssen richtig eingestellt sein. Die DFÜ-Parameter legen fest, wie und mit welcher Geschwindigkeit die Computer miteinander plaudern.

Wenn trotz Interface, Akustikkoppler und richtiger Telefonnummer statt sinnvoller Sätze nur wirres Blabla oder gar nichts auf Ihren Bildschirm kommt, stimmen die Parameter nicht. Die DFÜ-Parameter legen fest, wie und in welchem Tempo der Datenfluß stattfinden soll.

Über den Menüpunkt »Parameter ändern« können Sie mit Ihrem DFÜ-Programm Einstellungen wie beispielsweise die Datenübertragungsraten ändern. Am häufigsten ist folgende Parameter-Einstellung: Datenübertragungsraten 300 Baud, 8 Bit, 1 Stop-Bit, keine Parität.

Bei meinem DFÜ-Versuch inspizierte ich die Mailbox des WDR-Computerclubs, die sehr zu empfehlen ist. Kaum sind Telefonhörer und Akustikkoppler verbunden, flitzt eine Begrüßung über den Bildschirm, und ein Hauptmenü erscheint.

Wenn Sie vernünftige Treiber-Software haben, können Sie alles, was auf dem Bildschirm erscheint, auf Diskette speichern und auch ausdrucken lassen.

Das Wühlen in einer Mailbox ist eine ausgesprochen amüsante Tätigkeit. Die WDR-Mailbox bietet zum Beispiel den besonders interessanten Unterpunkt »Gerüchte« oder lie-

```
SIE SIND DER 23824. ANRUFER !
==>> AKTUALISIERT AM : 18.12.1984
*** H A U P T M E N U ***
```

- 1 INFORMATIONEN
- 2 PROGRAMM - BOERSE
- 3 BRIEFKASTEN
- 4 COMPUTERCLUB

```
( 1276) AUSWAHL: 3
***** B R I E F K A S T E N *****
```

- 1 EINGABE DEFFENTL. BRIEFKASTEN
- 2 EINGABE REDAKTIONS BRIEFKASTEN
- 3 AUSGABE DEFFENTL. BRIEFKASTEN
- 4 AUSGABE REDAKTIONS BRIEFKASTEN

```
( 1479) AUSWAHL: 4
==>> DATUM: 15.12.1984
```

So sieht der Einstieg in eine menügesteuerte Mailbox aus

DAS VOLK DER BIT IM LANDE BYTE
MAN SCHRIEB 01 DER HANDZEIT,
ERWAEHLTE SICH AUS EIG'NEN KREISEN
EIN KOENIG, WELCHER FLOP GEHEISSEN.

FLOP WAR EIN SCHNELLER INTERRUPTER,
ER ZOG REGISTER, HIELT ADAPTER
UND AN DER SPITZE DER REGIERUNG
GEWANN ER MANCHE ASSEMBLIERUNG.

FLOP EMULIERTE FULMINANT
UND FING DEN COBOL MIT DER HAND.
EINST SPRACH DER ERSTE PROGRAMMIERER
DER BITPARTEI ZU FLOP, DEM FUEHRER:
"ES FEHLT DIR IN DUALEM SINN
ZUM GUTEN GLUECK DIE KOENIGIN!"

DES ERNSTEN RATES IRONIE
BEMERKTE NUR DAS PARITY,
DIE ANDEREN WAEHLTEN KLAR UND KLIPP,
DEM FLOP EIN WEIB, DIE FLOTTE FLIP.

Im elektronischen Briefkasten findet sich
so mancher gepflegter Blödsinn

fert unter »Unterhaltung« hochkarätige Nonsens-Sprüche auf den Bildschirm. Natürlich gibt es auch etwas ernsthaftere Kategorien wie »Suche/Biete« oder »Kontakte«.

Das Herumstöbern ist eine passive Angelegenheit, bei der man Informationen liest, die andere DFÜler bereits hinterlassen haben oder die vom Mailbox-Betreiber stammen. Mailboxen sind meist menügesteuert und erlauben es, von einem Untermenü ins andere zu springen. Man kann auch jederzeit die Verbindung unterbrechen, ohne irgendwelchen Schaden anzurichten.

Obwohl das Studieren von vorhandenen Daten sehr unterhaltsam ist, reizt es einen sehr bald, sich selber in einer Mailbox zu verewigen. Man wählt dazu ganz einfach den entsprechenden Menüpunkt und wird sogleich aufgefordert, seine Botschaft einzugeben. Mit leichtem Herzklopfen und einem gewissen Stolz tippt man nun seine Nachricht ein.

Während man den Text eintippt, erscheint er gleichzeitig auf dem

Bildschirm. Die Datenübertragung erfolgt wie bei einem Fernschreiber ohne merklichen Zeitverlust.

Verewigen Sie sich mall

Ihre Nachricht wird nun von der Mailbox gespeichert. Einige Mailbox-Besitzer misten eingehende Texte erst einmal aus, bevor sie endgültig in die Mailbox fließen und damit jedermann zugänglich werden.

Reine Nonsens-Eintragungen werden in einigen Mailboxen nicht aufgenommen, weil man den Platz lieber für sinnvolle Meldungen frei läßt. Unter diese Einschränkung fallen dann Botschaften wie beispielsweise »Hier bin ich. Viele Grüße. Tschüß!«.

Nun muß nicht unbedingt eine Mailbox im Spiel sein, wenn zwei Computer miteinander telefonieren. Wenn Sie einen Gleichgesinnten haben, dann rufen Sie ihn mal an und lassen seinen und Ihren Computer in Kontakt treten. Zum Datenaustausch müssen beide Computer

an den mit Telefonhörern bestückten Akustikkopplern hängen.

Nun ist es sicherlich berechtigt, nach dem Sinn und Nutzen der Datenfernübertragung zu fragen. Zunächst einmal macht die Sache einfach Spaß. Das erste Schnuppern in Mailboxen vermittelt dem Computerfreund ein Gefühl der Unbegrenztheit, zumal DFÜ-Verbindungen ins Ausland kein Problem sind.

Das Schnuppern in englischen oder amerikanischen Mailboxen schlägt zwar gewaltig auf die Telefonrechnung, ist aber durchaus lohnend. Mein Einstieg in eine englische Mailbox ging völlig problemlos. Außer dem verlängerten Telefonnummern-Wählen fallen keine Besonderheiten auf.

In Auslands-Mailboxen findet man oft eine Fülle von Informationen, die hierzulande noch völlig unbekannt sind. Ich landete beispielsweise in einem Adventure-Menü, in dem ausschließlich Anfragen und Lösungstips zu Abenteuerspielen stehen. Wer weiß, welche originellen Mailboxen noch darauf warten, entdeckt zu werden.

Auch ganze Programm-Listings können übers Telefon ausgetauscht werden. Diesen Service bietet bereits eine ganze Reihe von deutschen Mailboxen. Dank DFÜ kann man in Minutenschnelle umfangreiche Datenmengen senden und empfangen.

Nirgendwo findet man so viele Gleichgesinnte wie in der »Kontakte«-Ecke einer Mailbox. Auch die Angebote, Gesuche und Flohmärkte per Mailbox gehören zu den wichtigsten DFÜ-Annehmlichkeiten. Der Akustikkoppler sorgt für Informationen und Kommunikation. (hl)



Ohne die passende Software geht gar nichts. Hier das Hauptmenü von »Teleterm« für den Commodore 64

Ein teures Vergnügen

Um Daten mit anderen Computern über das öffentliche Telefonnetz auszutauschen, benötigt man selbstverständlich einen Computer und ein entsprechendes Sichtgerät. Hinzu kommt ein Massenspeicher, also ein Kassettenrecorder oder vorzugsweise ein Diskettenlaufwerk. Damit ist die Grundvoraussetzung für eine funktionsfähige Heimcomputeranlage geschaffen. Möchte man jetzt mit anderen Computern kommunizieren, benötigt man zusätzlich eine RS232C-Schnittstelle und einen Akustikkoppler. Nicht zu vergessen ein entsprechendes Kommunikationsprogramm. Die RS232C-Schnittstelle kann entweder bereits im Computer eingebaut sein oder muß nachgerüstet werden. Als Beispiel nehmen wir einen Atari mit folgender Grundausstattung: eine RS232C-Schnittstelle für 350 Mark, einen Akustikkoppler für 500 Mark und ein DFÜ-Programm für rund 150 Mark. Das sind insgesamt etwa 1000 Mark.

Der Besitzer eines Apple IIc muß nicht so viel investieren, denn die serielle Schnittstelle ist im Computer serienmäßig eingebaut. Der Akustikkoppler, ein Verbindungskabel und ein entsprechendes Programm kosten etwa 700 Mark.

Es gibt noch eine preiswerte Methode, bei der die RS232C-Schnittstelle nicht benötigt wird. Die Joystickanschlüsse werden softwaremäßig zur seriellen Schnittstelle umfunktioniert. So zum Beispiel bei

dem Programm Teleterm für den Apple IIe. In der Lieferung ist ein Spezialkabel sowie das Kommunikationsprogramm enthalten. Man benötigt also nur noch einen Akustikkoppler.

Wenn Sie eine eigene Mailbox einrichten möchten, benötigen Sie anstelle des Akustikkopplers ein Modem. Da das Modem direkt mit der Telefonleitung verbunden wird, muß es von der Post angeschlossen werden. Außerdem fallen monatliche Mietgebühren von 50 Mark an und einmalig 80 Mark Anschlußgebühr. Bevor Sie sich aber ein solches Gerät installieren lassen, sollten Sie sich überlegen, ob Sie das Modem gleichzeitig als Telefon benutzen wollen. Dies hat den Vorteil, daß die Installationsgebühren niedriger als bei getrennten Leitungen sind. Die Kabel (vom Telefon) sind in dem Fall bereits verlegt und der Arbeitsaufwand ist deshalb geringer. Die einmalige Installationsgebühr beträgt dann 65 Mark für das Modem, wenn man bereits Fernsprechteilnehmer ist. Die Mietgebühr beträgt ebenfalls 50 Mark pro Monat. Und natürlich müssen noch die verbrauchten Telefoneinheiten bezahlt werden, welche 0,23 Mark pro Einheit betragen. Einen Nachteil hat jedoch die gleichzeitige Nutzung als Telefon und Modem. Denn richten Sie eine öffentliche Mailbox ein, müssen Sie mit einem regen Telefonverkehr rechnen. Selbst wenn Sie die Betriebsstunden Ihrer Box ein-

schränken, werden Sie sicherlich des öfteren von einem Computer »belästigt« werden. (Es ist nie ausgeschlossen, daß sich der eine oder andere nicht an eine solche Regelung hält.) Während der Betriebszeiten Ihrer Box sind Sie nicht mehr für Ihre Freunde und Bekannte zu sprechen, da ein Modem noch nicht zwischen einer menschlichen Stimme und einem Computer unterscheidet. Wenn Sie also gleichzeitig für Ihre Freunde und für Computer erreichbar sein möchten, müssen Sie sich für einen zweiten Hauptanschluß entscheiden. In diesem Fall erhalten Sie eine andere Nummer für Ihr Modem.

Wie bei einem regulären Telefonanschluß müssen Sie noch mit monatlichen Gebühren rechnen. Diese sind ein wenig höher als bei einem normalen Telefon, nämlich statt 27 Mark volle 50 Mark pro Monat. Wählen Sie aber den komfortablen Weg, also einen normalen und einen Modemanschluß, müssen sie insgesamt 77 Mark monatlich zahlen.

Bei einem Akustikkoppler entfallen natürlich die Einbau- und Montagegebühren. Sie benötigen lediglich einen Akustikkoppler und Ihren Computer. Aber Vorsicht! Ferngespräche, speziell ins Ausland, sind teuer. Um die Telefonkosten im Griff zu behalten, ist die Anschaffung eines Gebührenzählers ratsam. Dann wissen Sie, was ein per DFÜ übertragenes Programm gekostet hat. (wb)

Apple II sucht Anschluß

Kommunikations-Programme müssen nicht teuer und aufwendig sein. Die Alternative heißt »Terminal« und erfüllt alle wesentlichen Funktionen.

Die Zeiten, in denen der Computerfan still in seinem Zimmer vor sich hinwerkelt, sind endgültig vorbei. Immer mehr Computerbesitzer tauschen via Telefon und Akustikkoppler Daten aus und verarbeiten sie in ihrem Gerät weiter. Um aber überhaupt mit dem »Nachbarn« ins Gespräch zu kommen, benötigt man noch ein spezielles Programm, das unter Umständen sehr viel Geld kostet. Das Programm »Terminal« für die Apple II-Familie verlangt dagegen nur etwas Fleißar-

beit. Für den Apple IIc ist lediglich ein Akustikkoppler und ein Verbindungskabel erforderlich, für die anderen Computer der Zweierreihe zusätzlich eine serielle Schnittstelle (Super-Serial-Card) in Slot 2.

Das Programm »Terminal« wird wie gewohnt mit »RUN« gestartet. Zuerst wird ab Zeile 20000 ein Maschinenprogramm ab Adresse Hex 300 angelegt. Während das Programm erzeugt wird, berechnet der Computer eine Checksumme aus allen DATA-Werten und überprüft, ob alle

Werte richtig eingegeben wurden (Zeile 12040). Bei einem Datenkommunikationsprogramm ist es beim Apple notwendig, auf Maschinensprache zurückzugreifen, da das Applesoft-Basic die entsprechenden Bit-Manipulationsbefehle (Abfrage des seriellen Schnittstellen-Bausteins) nicht zur Verfügung stellt. Basic-Routinen würden deshalb zu viel Zeit benötigen. Für interessierte Maschinensprache-Programmierer wurde das Source-Listing beigefügt. Alle anderen Funktionen des Programms sind nicht zeitkritisch und konnten daher in Basic realisiert werden. Das Menü bietet eine Auswahl von sechs Funktionen.

Sechs Funktionen — viel Komfort

1. Aus dem Basic-Programm wird in den Terminal-Modus gesprungen. Dieser Teil des Programms ist in Maschinensprache geschrieben und erfüllt folgende Funktionen:

In der Initialisierungs-Routine werden verschiedene Register belegt und der Zeiger für empfangene Daten auf den Anfang des Zeichenspeichers (Hex 1800) gesetzt.

Wird eine Taste gedrückt, wird das entsprechende Zeichen über die serielle Schnittstelle an den Akustik-Koppler weitergegeben. Sonst wird überprüft, ob über die serielle Schnittstelle ein Zeichen anliegt. Gegebenenfalls wird dieses auf dem Bildschirm ausgegeben und in den Zeichenspeicher übernommen. Hierbei werden alle Zeichen dem Apple-Zeichensatz angepaßt, das heißt Bit 7 wird gesetzt, um inverse und blinkende Zeichen zu

A	— Menü-Hilfsvariable (numerisch)
A\$	— Menü-Hilfsvariable (Zeichen)
AN	— Anfangsadresse des Textes im Speicher
CS	— Checksumme beim Einlesen des Maschinensprachprogramms
D	— Hilfsvariable beim Einlesen des Maschinensprachprogramms
D\$	— DOS-Hilfsvariable (Standard)
EN	— Endadresse des Textes im Speicher
FI\$	— Name des Textes beim Laden oder Abspeichern
I	— Schleifenkontrollvariable
LE	— Länge des Textes im Speicher
LH	— High-Byte der Länge
LL	— Low-Byte der Länge
PR	— Slot des Druckers (numerisch)
PR\$	— Slot des Druckers (Zeichen)
	— Start des Maschinensprachprogramms

Variablenliste

Zeile	Beschreibung
100	Auswahl-Menü
999	Programmende
1000	Terminal-Modus
2000	Abspeichern des Textes
3000	Laden eines Textes
4000	Anzeigen des Textes
5000	Drucken des Textes
6000	Inhalt der Disk
10000	Initialisieren der System-Variablen
12000	Erzeugen des Maschinensprachprogramms
15000	Warten auf eine Taste
20000	DATA-Zeilen

Beschreibung

unterdrücken. Ist der Zeichenspeicher voll (maximal bis Hex 9500), kehrt das Maschinen-Programm zum Basic-Menü zurück.

2. Der mit dem Terminalteil empfangene Text wird auf Diskette abgespeichert. Wird auf die Frage nach dem Namen nur »CR« eingegeben, kehrt das Programm ohne zu speichern zum Menü zurück.

3. Hier wird in Menüpunkt 2 gespeicherter Text wieder in den Terminalspeicher zurückgeladen. Bei nicht eingegebenem Filenamem erfolgt ebenfalls ein Rücksprung zum Menü.

4. Der im Terminalspeicher vorhandene Text erscheint auf dem Bildschirm. Dieser Vorgang wird mit Hilfe der ESC-Taste abgebrochen. Das Programm kehrt entweder bereits jetzt oder nach Ausgabe des gesamten Textes zum Menü zurück.

5. Dieser Menüpunkt aktiviert einen angeschlossenen Drucker. Hierbei muß der Benutzer dem Computer noch die Frage nach dem Slot, in dem das Drucker-Interface steckt, beantworten. Auch hier kann mit ESC wieder ins Hauptmenü zurückgesprungen werden.

6. Das Inhaltsverzeichnis der Diskette erscheint auf dem Bildschirm. Der Benutzer kann dann den Namen eines bereits gespeicherten Textes wiederfinden oder auch sicherstellen, daß er beim Abspeichern keinen vorhandenen Text überschreibt.

Durch Drücken der ESC-Taste wird das Programm »Terminal« verlassen. Ein Wiedereinstieg in das Programm ohne Verlust des Textes ist mit »GOTO 100« möglich.

(Jörg Weichelt/wb)

```

:ASM
1 *
2 *
3 * TERMINAL-ROUTINE
4 * (C) JOERG WEICHEL 1984
5 *
6 *
7 * ANFANGSADRESSE DES PROGRAMMS
8     ORG $300
9 *
10 * POINTER IN DEN ZEICHENSPEICHER
11     BUFF = 6
12 *
13 * ZEICHEN UM ZUM BASIC-RAMM
14 * PROGRAMM ZURUECKZUEHREN
15     CTRL = $85
16 *
17 * ADRESSEN DER TASTATUR
18     TASTATUR = $C000
19     STROBE = $C010
20 *
21 * REGISTER DER ACIA 6551 (SLOT SL)
22     SL = 2
23     ACIA = $C0BB
24     DATA = ACIA+16*SL

```

```

25     STAT = ACIA+16*SL+1
26     CMD = ACIA+16*SL+2
27     CTL = ACIA+16*SL+3
28 *
29 * BITMUSTER ZUM TESTEN DER ACIA
30 * EMPFANGS- UND SENDEBITS
31     RX = 200001000
32     TX = 200010000
33 *
34 * ZEICHENAUSGABE-ROUTINE
35     COUT = $FDED
36 *
37 *
38 *
39 * HAUPTPROGRAMM-SCHLEIFE
40 *
41 *
42 * INITIALISIERUNGSRoutine
43     START JSR INIT
44 * WENN KEINE TASTE GEDRUECKT
45 * WURDE DANN TEST OB ACIA
46 * ZEICHEN EMPFANGEN HAT

```

Assembler-Programm zu »Terminal«

Datenfernübertragung

```

0303: AD 00 C0 47 HOLETAST LDA TASTATUR
0306: 10 13 48 BPL EMPF
49 * GEDRUECKTE TASTE
50 * BESTAETIGEN
0308: BD 10 C0 51 STA STROBE
52 * WENN DIE TASTE EIN CTRL-E
53 * WAR DANN ZURUECK ZUM BASIC
030B: C9 85 54 CMP #CTRL
030D: F0 21 55 BEQ EXIT
56 * ZUSENDENDES ZEICHEN RETTEN
57 * DA ES SOONST IM NAECHSTEN
58 * SCHRITT ZERSTOERT WUERDE
030F: 48 59 PHA
60 * WARTEN BIS SENDBEREIT
0310: AD 31 B1 61 SENDE LDA STAT
0313: 29 10 62 AND #TX
0315: F0 F9 63 BEQ SENDE
64 * ZEICHEN WIEDERHOLEN
65 * UND AN DIE ACIA SENDEN
0317: 68 66 PLA
0318: BD 30 B1 67 STA DATA
68 * EMPFANGSSROUTINE
69 * WARTET BIS EIN
70 * ZEICHEN VORLIEGT
031B: AD 31 B1 71 EMPF LDA STAT
031E: 29 0B 72 AND #RX
0320: F0 E1 73 BEQ HOLETAST
74 * UND HOLT ES DANN
75 * VON DER ACIA
0322: AD 30 B1 76 LDA DATA
77 * SETZT DAS BIT 7
78 * APPLE-ASCII !
0325: 09 80 79 ORA #%10000000
80 * SCHREIBT DAS EMPFANGENE
81 * ZEICHEN IN DEN ZEICHEN-
82 * SPEICHER
0327: 20 31 03 83 JSR STORE
84 * UND GIBT ES AUCH AUF
85 * DEM BILDSCHIRM AUS
032A: 20 ED FD 86 JSR COUT
87 * SPRINGT WIEDER NACH VORNE
032D: 4C 03 03 88 JMP HOLETAST
89 * VERLASSEN DES PROGRAMMS
0330: 60 90 EXIT RTS
91 *
92 * EIN ZEICHEN IN DEN SPEICHER
93 * SCHREIBEN
0331: A0 00 94 STORE LDY #0
0333: 91 06 95 STA (BUFF),Y
96 * UND DANN DEN ZEIGER
97 * UM EINS ERHOEHEN
0335: E6 06 98 INC BUFF
0337: D0 08 99 BNE ST1
0339: E6 07 100 INC BUFF+1

033B: A5 07 101 LDA BUFF+1
102 * TESTEN OB SPEICHER
103 * VOLL IST
033D: C9 95 104 CMP #95
033F: B0 01 105 BCS VOLL
106 * WENN NICHT DANN ZURUECK
107 * ZUM HAUPTPROGRAMM
0341: 60 108 ST1 RTS
109 * SONST MELDUNG "ERR" AUSGEBEN
0342: B9 65 03 110 VOLL LDA ERR,Y
0345: F0 06 111 BEQ VOLLEND
0347: 20 ED FD 112 JSR COUT
034A: C8 113 INY
034B: D0 F5 114 BNE VOLL
115 * UND ZUM BASIC ZURUECK
034D: 68 116 VOLLEND PLA
034E: 68 117 PLA
034F: 60 118 RTS
119 *
120 * SETZEN DER ACIA-REGISTER
0350: AD 07 03 121 INIT LDA CMDDAT
0353: 8D 32 B1 122 STA CMD
0356: AD 08 03 123 LDA CTLDAT
0359: 8D 33 B1 124 STA CTL
125 * UND DES ZEIGERS AUF DEN
126 * ANFANG DES ZEICHENSPEICHERS
035C: A9 00 127 LDA #0
035E: 85 06 128 STA BUFF
0360: A9 18 129 LDA #18
0362: 85 07 130 STA BUFF+1
0364: 60 131 RTS
132 *
133 * FEHLERMELDUNG WENN
134 * DER ZEICHENSPEICHER
135 * VOLL IST
0365: 8D 07 07 136 ERR HEX BD0707
0368: C4 C5 D2 137 ASC "DER ZEICHEN
SPEICHER IST VOLL !"

036B: A0 DA C5 C9 C3 C8 C5 CE
0373: D3 D0 C5 C9 C3 C8 C5 D2
037B: A0 C9 D3 D4 A0 D6 CF CC
0383: CC A0 A1
0386: 00 138 HEX 00
139 *
140 * VOREINSTELLUNG DER ACIA
141 * 300 BAUD Bn2
0387: 08 142 CMDDAT DFB %0001011
0388: 96 143 CTLDAT DFB %10010110
144 *

--End assembly, 137 bytes, Errors: 0
Assembler-Programm zu »Terminal« (Schluß)

```

Symbol table - alphabetical order:

ACIA	=#C088	BUFF	=#06	CMD	=#B132	CMDDAT	=#0387
COUT	=#FDED	CTL	=#B133	CTLDAT	=#0388	CTRL	=#05
DATA	=#B130	EMPF	=#031B	ERR	=#0365	EXIT	=#0330
HOLETAST	=#0303	INIT	=#0350	RX	=#08	SENDE	=#0310
SL	=#02	ST1	=#0341	START	=#0300	STAT	=#B131
STORE	=#0331	STROBE	=#C010	TASTATUR	=#C000	TX	=#10
VOLL	=#0342	VOLLEND	=#034D				

Symbol table - numerical order:

SL	=#02	BUFF	=#06	RX	=#08	TX	=#10
CTRL	=#05	? START	=#0300	HOLETAST	=#0303	SENDE	=#0310
EMPF	=#031B	EXIT	=#0330	STORE	=#0331	ST1	=#0341
VOLL	=#0342	VOLLEND	=#034D	INIT	=#0350	ERR	=#0365
CMDDAT	=#0387	CTLDAT	=#0388	DATA	=#B130	STAT	=#B131
CMD	=#B132	CTL	=#B133	TASTATUR	=#C000	STROBE	=#C010
ACIA	=#C088	COUT	=#FDED				

Symboltabelle des
Assembler-
Programms

```

0 REM (C) JOERG WEICHEL 1984
10 GOSUB 10000: REM VARIABLEN V
  ORBESETZEN
100 HOME : PRINT : INVERSE : PRINT
    " M E N U
    ";
110 NORMAL : PRINT
120 PRINT TAB( 5);"1) TERMINAL-
  MODUS"
130 PRINT TAB( 5);"2) SPEICHERN
  DES TEXTES"
140 PRINT TAB( 5);"3) LADEN EIN
  ES TEXTES"
150 PRINT TAB( 5);"4) ANZEIGEN
  DES TEXTES"
160 PRINT TAB( 5);"5) DRUCKEN D
  ES TEXTES"
170 PRINT TAB( 5);"6) CATALOG D
  ER DISKETTE"
180 PRINT TAB( 5);"ESC) BEENDEN
  DES PROGRAMMS"
190 PRINT : PRINT : PRINT TAB(
  5);"WAEHLN SIE BITTE AUS ";
200 GET A$: IF A$ = CHR$( 27) THEN
  HOME : GOTO 999: REM  PROG
  RAMMENDE
210 A = VAL (A$): IF A < 1 OR A >
  6 THEN 200
220 PRINT : PRINT
230 ON A GOTO 1000,2000,3000,400
  0,5000,6000
999 END : REM PROGRAMMENDE
1000 REM
  TERMINAL-MODUS
1010 CALL 760: REM AUFRUF DES M
  ASCHINENPROGRAMMS
1020 REM RUECKKEHR MIT CTRL-E
1030 PRINT
1040 GOTO 100
2000 REM
  ABSPEICHERN DES TEXTES
2010 LE = PEEK ( 6) + PEEK ( 7) *
  256 - AN
2020 PRINT "DER TEXT IST ";LE;"
  BYTES LANG "
2030 PRINT : INPUT "UNTER WELCHE
  M NAMEN ABSPEICHERN ";FI$
2040 IF FI$ = "" THEN 100
2050 PRINT D$"BSAVE ";FI$;"A";A
  N;"L";LE
2060 GOTO 100
3000 REM
  LADEN EINES TEXTES
3010 PRINT : INPUT "WELCHEN TEXT
  LADEN ";FI$
3020 IF FI$ = "" THEN 100
3030 PRINT D$"BLOAD ";FI$;"A";A
  N
3040 LL = PEEK (43616): POKE 6,L
  L:LH = PEEK (43617): POKE 7
  ,LH + AN / 256:LE = LL + LH +
  256
3050 GOTO 100
4000 REM
  ANZEIGEN DES TEXTES
4010 EN = PEEK ( 6) + PEEK ( 7) *
  256
4020 FOR I = AN TO EN
4030 PRINT CHR$( PEEK (I));
4040 POKE 49168,0: IF PEEK (491
  52) = 27 THEN POKE 49168,0:
  GOTO 4060: REM WENN ESC-TAS
  TE GEDRUECKT,DANN ZUM MENU
4050 NEXT I
4060 PRINT
4070 GOSUB 15010
4080 GOTO 100
5000 REM
  DRUCKEN DES TEXTES
5010 INPUT "WELCHER DRUCKERSLOT
  ";PR$:PR = VAL (PR$): REM
  EINGABE DES DRUCKER-SLOTS
5020 PRINT D$"PR#":PR: REM EINGC
  HALTEN DES DRUCKERS
5030 EN = PEEK ( 6) + PEEK ( 7) *
  256
5040 FOR I = AN TO EN
5050 PRINT CHR$( PEEK (I));
5060 POKE 49168,0: IF PEEK (491
  52) = 27 THEN POKE 49168,0:
  GOTO 5080: REM WENN ESC-TAS
  TE GEDRUECKT,DANN ZUM MENU
5070 NEXT I

```

```

5080 PRINT
5090 PRINT D$"PR#": REM DRUCKER
  WIEDER AUSSCHALTEN
5100 PRINT
5110 GOSUB 15010
5120 GOTO 100
6000 REM
  CATALOG DER DISK
6010 PRINT D$"CATALOG"
6020 GOSUB 15010
6030 GOTO 100
10000 REM
  INITIALISIEREN DER SYS
  TEMVARIABLEN
10010 D$ = CHR$( 4)
10020 POKE 6,0: POKE 7,16: REM
  TEXT LOESCHEN DURCH SETZEN D
  ES ZEIGERS AUF DEN ANFANG DE
  S TEXTSPEICHERS
12000 REM
  ERZEUGEN DES MASCHINEN
  PROGRAMMS
12010 HOME : PRINT " DAS MASCH
  INEN-PROGRAMM WIRD ERZEUPT"
12020 ST = 768: REM  STARTADRES
  SE DES PROGRAMMS
12030 FOR I = 0 TO 137: READ D: POKE
  ST + I,D:CS = CS + D: NEXT I
12040 IF CS < > 18368 THEN PRINT
  CHR$( 8);"FEHLER IN DEN DAT
  AZEILEN": END
12050 REM  JETZT WERDEN DIE VORE
  INGESTELLTEN WERTE FUER DIE
  ACIA INITIALISIERT
12060 POKE 903,11: REM  NO PARIT
  Y = 11,EVEN PARITY = 107
12070 POKE 904,150: REM  0 DATEN.
  2 STOPBITS.300 BAUD = 150,7
  DATEN.1 STOPBIT.300 BAUD = 5
  4
12080 AN = 4096 + 2048: REM #1800
  ANFANG DES ZEICHENSPEICHERS
12090 POKE 865,AN / 256: REM  S
  AGT DEM MASCHINENPROGRAMM WO
  DER ZEICHENSPEICHER BEGINNT
  , NUR HIGH-BYTE WEIL DAS LOW
  -BYTE IMMER 0 IST
12100 RETURN
15000 REM
  WARTEN BIS AUF DER TAS
  TATUR EINE TASTE GEDRUECKT W
  IRD
15010 PRINT "EINE TASTE BITTE ";
  : GET A$
15020 RETURN
20000 REM  HIER STEHT IN DATA-Z
  EILEN DAS MASCHINENSPRACHEPR
  OGRAMM
20010 REM  SUPER-SERIAL-CARD MUSS
  IN SLOT 2 STECKEN !!!
20020 DATA 32,80,3,173,0,192,16,
  19,141,16,192,201,133,240,33
  ,72
20030 DATA 173,169,192,41,16,24
  0,249,104,141,168,192,173,16
  9,192,41,0
20040 DATA 240,225,173,168,192,
  9,128,32,49,3,32,237,253,76,
  3,3
20050 DATA 96,160,0,145,6,230,6,
  208,8,230,7,165,7,201,149,17
  6
20060 DATA 1,96,185,101,3,240,6,
  32,237,253,200,208,245,104,1
  04,96
20070 DATA 173,135,3,141,170,19
  2,173,136,3,141,171,192,169,
  0,133,6
20080 DATA 169,24,133,7,96,141,
  135,135,196,197,210,160,218,
  197,201,195
20090 DATA 200,197,206,211,208,1
  97,201,195,200,197,210,160,2
  01,211,212,160
20100 DATA 214,207,204,204,160,1
  61,0,11,150,0
20110 REM ENDE DER DATENZEILEN
60000 REM (C) JOERG WEICHEL 19
  84

```

Basic-Programm zu »Terminal«

Spartanisch, aber gut



Der derzeit billigste Akustikkoppler für den Commodore 64 mit FTZ-Zulassung verschreckt mit seiner kargen Eleganz eines Feldtelefons zu Unrecht, denn technisch überbietet er manchen teuren Koppler.

Seine Stärken sind auf den ersten Blick nicht ohne weiteres sichtbar. Im Gegenteil: Mit dem provisorisch wirkenden Äußeren kann der Ascom-Koppler keinen Staat machen. Dafür sind seine technischen Daten bemerkenswert gut und für den privaten Gebrauch mehr als ausreichend.

Ungewohnt ist die Konstruktion zur Aufnahme des Telefonhörers: ein massiver Metallbügel mit zwei Schallwandlern, die jeden Hififreak stark an Sennheiser-Kopfhörer erinnern. Auf dem Bügel können diese Schallwandler um jeweils einige Zentimeter verschoben werden. Damit passen sie an alle gängigen Telefonhörer. Im Gegensatz zu üblichen Konstruktionen besitzt dieser Koppler keine Gummimanschetten für den Telefonhörer, sondern nur gepolsterte Wulste, wie die erwähnten Kopfhörer auch. Die damit erzielte akustische Abdichtung gegen Umweltgeräusche ist ausreichend.

Mit einem Klettband im Mittelteil des Metallbügels wird dieser am Telefonhörer fixiert. Nachteil: Der Metallbügel muß nach jeder Datenverbindung abgenommen werden, da sonst der Hörer nicht auf den Apparat aufgelegt werden kann.

Unpraktisch ist auch, daß der Koppler mit einem externen Netzteil versorgt werden muß, das zudem nicht mitgeliefert wird. Als Anschluß für 12 Volt Gleichspannung dient eine 3,5 mm Klinkenbuchse. Der Stromverbrauch ist sehr gering — zwischen 84 mA (Standby) und 93 mA (Datentransfer), so daß auch ein sehr schwaches Netzteil aus der Kruschkiste genügt. Außerdem wird an die Spannungs Konstanz kein hoher Anspruch gestellt. Die Spannung wird ohnehin intern auf 12 und 5 Volt stabilisiert. Allerdings muß das Netzteil mindestens 12 Volt liefern (Maximum zirka 18 Volt).

Wer das zugehörige Kästchen aufschraubt und die Elektronik genauer betrachtet, wird übrigens mit Erstaunen feststellen, daß hier ein Konstrukteur endlich einmal in einem Anfall von »Verschwendungssucht« ein Bauteil eingeplant hat, das zwar für die Funktionsfähigkeit unnötig ist, aber viel Schaden durch Unachtsamkeit verhindern kann: eine Schutzdiode (Wert vielleicht 10 Pfennige). Schließt jemand ein Netzteil mit falscher Polung an, wird nur die Diode zerstört. Die restliche Elektronik nimmt jedoch keinen Schaden; die Diode ist leicht ersetzbar.

Der positive Eindruck, den die Elektronik macht, setzt sich fort: Die doppelseitig verdrahtete Platine besteht aus hochwertigem Epoxydharz, sauber verzinnt und gelötet. Die Bauteile sind von einwandfreier Qualität und ordentlich in Reih und Glied montiert. Lediglich einen Schwachpunkt konnten wir in dieser Hinsicht feststellen. Wieder einmal muß die Platine als Steckleiste erhalten.

Entsprechend gut funktioniert die quarzstabilisierte Modemschaltung. Als Trägerfrequenz konnten wir im Originate-Modus 1090 Hz messen; im Answermodus waren es 1750 Hz. Diese Frequenzen schwankten etwas.

Wichtiger als die Frequenzkonstanz der Träger sind allerdings die Filterwerte. Je breiter das Frequenzband ist, innerhalb dem der Koppler Töne als ein Zeichen interpretiert, desto anfälliger ist die Datenübertragung für Störungen durch Umweltgeräusche oder in der Fernsprechleitung. Hier glänzt der Ascom-Koppler durch steilflankige Filter und entsprechend schmale Filterbereiche. Im Answer-Modus maßen wir für Space-Signale einen Durchlaßbereich von 918 bis 1087 Hz (Normfrequenz: 980 Hz). Die höchste Empfindlichkeit lag dann auch bei exakt 980 Hz (bei 300 Baud). Im Originate-Modus stellten wir einen Durchlaßbereich zwischen 1594 bis 1767 Hz fest (Normfrequenz: 1650 Hz). Allerdings besteht im Originate-Modus eine unnötige Nebenempfindlichkeit zwischen 840 bis 979 Hz, welche die Störanfälligkeit leicht erhöht.

An die Lautstärke des Telefons werden nur geringe Anforderungen gestellt. Schon ein sehr leises Signal ist in der Lage, den Koppler anzusteuern. Damit dürfte jedes Telefon für eine Datenübertragung geeignet sein, auch bei schwachen Auslandsverbindungen.

Der Ascom-Koppler erlaubt sowohl den Originate- als auch den Answer-Modus, beides aber nur im Vollduplex-Betrieb. Der Trägerton läßt sich abschalten. Wichtiger wäre allerdings eine Umschaltmöglichkeit zwischen Voll- und Halbduplex. (lg)

Die mitgelieferte Software konnten wir leider nicht mehr rechtzeitig testen. Wir werden das in der nächsten Ausgabe nachholen und über erste praktische Erfahrungen mit dem Akustikkoppler berichten.

Ein Anschluß unter dieser Nummer

Was nutzt der schönste Akustikkoppler, wenn man keinen Anschluß findet?
Wir haben viele Mailbox-Nummern aus dem In- und Ausland gesammelt.

Mailboxen in Deutschland

0201/274625	Essen
0201/237396	Radio Schossau
0202/448204	W.M.S.
0202/559350	Tollenturm-Box
0209/271666	Multi-Box
0211/414579	Software-Express
0211/593453	Epson-Infosystem
02151/801339	C-64 Box
02161/200928	SYMIC
0221/1616284	Saturn-Mailbox
0221/371076	WDR-Club-Komkom
02234/58603	Mailbox Frechen
0231/170414	Dortmunder-Box
0231/7552541	IBM-Dortmund
0234/7004023-7	Uni Bochum
02331/16401	Kobra
02373/66877	Üding Electronic
0241/81081	TH-Aachen
0241/870555	A.I.S. (18.00 bis 6.00 Uhr Berlin (18.00 bis 9.00 Uhr)
030/3052635	Uni Berlin
030/314730	U.B.B.W. (16.00 bis 22.00 Uhr)
030/4144935	T.I.C. Berlin
030/7115078	Uni Hamburg (20.00 bis 6.00 Uhr)
040/6523486	M.C.S.
040/7540598	User-Club Harburg
04101/23789	N.C.S. (20.00 bis 6.00 Uhr)
0431/8804556	Universität Kiel
04348/7513	Teds
0511/2106011	RRZN-Niedersachsen
06081/9677	Taunus-Mailbox
06154/51433	Decates
06181/48884	Otis Hanau
06434/6291	CCCC Camberg
069/494201	CIACS (19.00 bis 6.00 Uhr)
069/724516	MRN-Mailbox
069/557844	Uni Frankfurt
069/816787	Tecos (20.00 bis 7.00 Uhr)
07031/278296	Elias (7.00 bis 22.00 Uhr)
0711/519008	Norsak
0721/60451	Kala-Rechenzentrum
089/596422	Tedas I
089/598423	Tedas II
089/132535	Info-Control (18.00 bis 6.00 Uhr)

0911/574160

Smurf-O-Box
(21.30 bis 6.00 Uhr)

Mailboxen im europäischen Ausland Großbritannien

0044-384/635336	Mailbox 80, (18.00 bis 8.00 Uhr, Prestel 1200/75 Standard)
0044-482/859169	Forum 80 Hull
0044-1/3992136	MG-Net CBBS London (sonntags 15.00 bis 22.00 Uhr)
0044-51/4288924	Liverpool Mailbox
0044-1/3489400	TBBS London
0044-742/667983	Basug
0044-1/6313076	Computer answers
0044-4862/25174	CBBS Surrey
0044-258/54494	Blandford Board
0044-703/437200	TBBS Southampton
0044-782/265078	Stoke ITEC (Information Technology Centre)

Schweiz:

0041-1312267	Zürich ZZV (7.00 bis 21.00 Uhr)
--------------	------------------------------------

Schweden:

0046-31690754	ABC Monitor, ABC Club, Schweden
---------------	---------------------------------

Mailboxen Übersee USA:

001-2133885198	Magnetic Fantasies
001-3123970871	Commodore Chicago
001-3126746502	Illinois Video-King
001-5047378173	NED/SIG
001-5042825753	Dungeon
001-2067436021	NWCUG Edmunds
001-4145549520	Sewpug Racine

Südafrika:

002721215363	Connection 80 Cape Twon
0027118345135	Connection 80 Johannesburg
002721215363	Ape Computer Club

Die meisten der hier genannten Telefonnummern können auch Mailboxen entnommen werden. Sie wurden dort von anderen Freaks hinterlegt. Nur muß man erst einmal in eine reinkommen. Wir hoffen, daß Ihnen unsere Tabelle dabei hilft. So gesehen, ist diese Tabelle eigentlich erst ein Anfang. Aber Vorsicht! Bei Mailboxen ergeben sich häufig Änderungen. Einen vollen Tag und eine ganze Nacht saß unser Redaktionsteam an den Telefonen, um alle Nummern zu überprüfen. Gut die Hälfte aller gesammelten Nummern stellten sich als Blindgänger oder Schabernack unbekannter »Witzlinge« heraus. Die hier genannten aber gehören tatsächlich zu Mailboxen (Stand 19.1.85). Bis Sie jedoch diese Ausgabe in Händen halten, gibt es sicher die eine oder andere nicht mehr, sind neue dazugekommen, haben sich Nummern oder Zeiten geändert.

Da wir alle Leser auf dem Laufenden halten wollen, würden wir uns freuen, von Ihnen solche Änderungen mitgeteilt zu bekommen. Schreiben Sie uns. Wir interessieren uns auch für Ihre Erfahrungen mit DFÜ und Mailboxen allgemein.

Übrigens mußten wir feststellen, daß gute Mailboxen praktisch rund um die Uhr, auch um 3 Uhr früh belegt waren. Das kann nur bedeuten, daß ein großer Bedarf an solchen Boxen und an DFÜ im Hobby-Bereich ganz allgemein vorhanden ist. Je mehr Nummern allgemein bekannt werden, desto eher verteilen sich die Anrufe und desto leichter ist für jeden der Zugang zu einer Mailbox.

Denken Sie auch daran, wenn Sie in einer Mailbox gelandet sind — blockieren Sie sie nicht unnötig lange. Andere wollen auch mal.

(wb/lg)

Akustikkoppler, preiswert wie noch nie

Diese Marktübersicht zeigt Ihnen, welche Akustikkoppler für unter 1000 Mark auf dem deutschen Markt angeboten werden und die wichtigsten technischen Daten.

Ein Akustikkoppler muß eine FTZ-Nummer besitzen, das heißt von der Post geprüft und zugelassen sein, wenn Sie das Telefonnetz der Deutschen Bundespost benutzen. Ist keine FTZ-Nummer vorhanden, darf man das Gerät nur im Ausland oder innerhalb eines Nebenstellensystems verwenden. Wer das nicht berücksichtigt oder einen Akustikkoppler mit FTZ-Nummer nachträglich umbaut, kann nach dem Fernmeldeanlagengesetz mit

Gefängnis bis zu fünf Jahren bestraft werden oder muß mit einer saftigen Geldstrafe rechnen.

Die Preise wurden von den Herstellern für Februar 1985 genannt. Manche Händler bieten komplette Sets an, also Akustikkoppler inklusive Netzteil und Kommunikations-Software, die im Paket oft billiger sind, als die Teile extra. Es gibt natürlich noch immer viele Akustikkoppler, die mehr als 1000 Mark kosten, aber der Trend geht zu preis-

werten Angeboten. Die Hersteller teurerer Geräte wenden sich in erster Linie an die Industrie und größere Computer-Systeme. Die Akustikkoppler dieser Preisklasse zeichnen sich durch eine bessere Übertragungsqualität aus, sind also weniger störanfällig und sind oft auch VDE geprüft.

Die Abkürzungen in der Spalte »Betriebsart« bedeuten: H = Halbduplex, V = Vollduplex, O = Originale, A = Answer. (wg)

Modell	Hersteller	FTZ-Nr. vorhanden	Übertragungsrate	Schnittstelle	Betriebsart				Stromversorgung	Voltzahl	Preis (inklusive MwSt.)
					H	V	O	A			
Bausatz Akustikkoppler	Fotoelektronik Immo Drust Landwehrstr. 5 6100 Darmstadt Tel. (06151) 25096	nein	300/600 Baud	speziell für den Expansion-Port am Commodore 64 und VC 20	*	*	*	*	Akku, Batt./Netz.	12 Volt	88,—
Akustikkoppler Modul	Fotoelektronik Immo Drust	nein	300/600 Baud	speziell für den Expansion-Port am Commodore 64 und VC 20	*	*	*	*	entnimmt Strom aus dem Computer	12 Volt	138,—
ASCOM	Dynamics Große Bäckerstr. 11 2000 Hamburg Tel. (040) 366147	ja	300 Baud	speziell für den Expansion-Port am Commodore 64		*	*	*	Netz.	12 Volt	249,—
Dataphon S21D	Daum Elektronik Kagenhof 3 8501 Veitsbronn Tel. (0911) 752950	ja	300 Baud	V.24		*	*	*	Batt./Netz.	9 Volt	298,—
K&N 300	K&N Electronics	nein	300 Baud	V.24		*	*	*	Batt./Netz.	12 Volt	375,—
AC-3	Tandy Christinenstr. 11 4030 Ratingen	ja	110-300 Baud	RS232	*	*	*	*	Netz.	24 Volt	395,—
AK 300	Software Express Hugo-Viehoff-Str. 85 4000 Düsseldorf 30 Tel. (0211) 424323	ja	300 Baud	V.24		*	*	*	Batt./Netz.	12 Volt	548,—
Modemphon	Software Express	nein	300-1200 Baud	V.24		*	*	*	Batt./Netz.	12 Volt	550,—
CTK 2000 B	CTK Langenbrück 20 5060 Bergisch Gladbach 1 Tel. (02204) 66113	ja	300 Baud	V.24, V.28		*	*	*	Netz./Akku	9 Volt	598,50
Minimodem 3005	CTK	ja	300 Baud	V.24, V.28	*	*			Netz.	9-20 Volt	666,90
ACK 300C	CDI Tauentzienstr. 1 1000 Berlin 30 Tel. (030) 246015-16	ja	300 Baud	V.24, TTY		*	*	*	Netz.	9 Volt	681,72
Minimodem 3005 S	CTK	ja	300 Baud	V.24, V.28, TTY	*	*			Netz.	9-20 Volt	746,70
CX21DB	Epson Am Seestern 24 4000 Düsseldorf Tel. (0211) 5952110	ja	300 Baud	V.24	*	*	*	*	Akku	6 Volt	748,—
Minimodem 3005 S Aku	CTK	ja	300 Baud	V.24, V.28, TTY	*	*			Netz./Akku	9-20 Volt	796,86

HAPPY COMPUTER

LISTING-SERVICE

Das Angebot dieser Ausgabe:

Atari

Alle 5 Programme auf Diskette für Atari mit mindestens 48 KByte-RAM.

Bestell-Nr. LH 8503 B, DM 29,90*

Magic Painter

Unser Listing des Monats in der **Ausgabe 3/85** ist ein Grafikprogramm, das sich mit anderen Malprogrammen dieser Art durchaus messen kann. Besonders gelungen ist die einfache Bedienung, da man mit dem Joystick sowohl im Haupt- als auch in den Untermenüs sämtliche Punkte anwählen kann. Der elektronische Malkasten verfügt über 16 Menüpunkte und bietet eine Grafikauflösung von 160 x 96 Pixels.

Grafikdemo

Alle 256 Farben werden auf dem Bildschirm dargestellt. Eine Farbspielerei, die die hervorragenden Grafikfähigkeiten der Atari-Computer beweist (Rainbow-Effekt). Aus **Ausgabe 3/85**.

Variablen-Dump

Mit diesem Programm können Sie die verwendeten Variablen eines anderen Programms auf dem Bildschirm listen. Ein wichtiges Utility, das Ihnen die lästige Fehlersuche in längeren Basic-Programmen erleichtert. Aus **Ausgabe 2/85**.

Wie die Bilder laufen lernen

Mit dem Utility »Power-Mover« können Sie laufende Bilder schnell und problemlos erzeugen. Für alle, die sich an die Programmierung von Player-Missile-Grafiken heranwagen. Aus **Ausgabe 2/85**.

Statuszeile mit Uhr

Damit Sie beim Programmieren nicht die Zeit vergessen, hilft nur eine ständig sichtbare Zeitanzeige. Mit diesem Programm können Sie eine zusätzliche Statuszeile oberhalb des Bildschirms generieren. Aus **Ausgabe 1/85**.

Schneider CPC 464

Alle zwei Programme auf Kassette.

Bestell-Nr. LH 8503 G., DM 29,90*

Text

Mit diesem Textverarbeitungsprogramm können Sie problemlos Ihre gesamte Korrespondenz erledigen. Aus **Ausgabe 3/85**.

Gespensterjagd

Das schnelle Reaktionsspiel zeigt die Basic-Fähigkeiten des CPC 464. Aus diesem Grund ist die Gespensterjagd ein gutes Anwendungsbeispiel für eine Schneider-spezifische Programmgestaltung: Einsatz von Interrupt-Routinen, Window-Technik, die Joystick-Abfrage in Basic und die Tastaturbelegung mit Sonderzeichen. Aus **Ausgabe 2/85**.

Bitte verwenden Sie für Ihre Bestellung die beige-fügte Postscheck-Zahlkarte zur Überweisung des Rechnungsbetrags. Sie erleichtern uns die Auftragsabwicklung und Sie sparen sich die 3,- DM Versandkosten!



DM Pf für Postgirokonto Nr. 14 199-803		Für Vermerke des Absenders	
Absender der Zahlkarte		Postgirokonto Nr. des Absenders	
Postgirokonto Nr. des Absenders	PGiroA Postgirokonto Nr. des Absenders	Postgirotellnehmer	
Empfängerabschnitt DM Pf		Einlieferungsschein/Lastschriftzettel DM Pf	
für Postgirokonto Nr. 14 199-803		für Postgirokonto Nr. Postgiroamt 14 199-803 München	
Lieferanschrift und Absender der Zahlkarte		für Markt & Technik Verlag Aktiengesellschaft	
PLZ Ort 8013 Haar		Postgiroamt München	
Verwendungszweck M & T Buchverlag Listing-Service		in Hans-Pinsel-Str. 2 8013 Haar	
Ausstellungdatum		Unterschrift	

Depot-Händler

Tragen Sie Ihre Buchbestellung und die Anschrift des Depotbuchhändlers auf die Bestellkarte in diesem Heft ein. Bitte vergessen Sie den Absender nicht.

- Buchhandlung Herder, Kurfürstendamm 69
1000 Berlin 15, Tel. (50 30) 8 83 5002,
BTX * 921782 <
- Computare Fachbuchhandlung, Keithstraße 18
1000 Berlin 30, Tel. (0 30) 2 13 90 21
- Thalia Buchhaus, Große Bleichen 19
2000 Hamburg 36, Tel. (0 40) 3 00 50 50
- Boysen + Maasch, Hermannstraße 31
2000 Hamburg 1, Tel. (0 40) 3 39 91 41
- Electro-Data, Wilhelm-Heidsiek-Straße 1
2190 Cuxhaven, Tel. (0 47 21) 5 12 88
- Buchhandlung Muehlau, Holtener Straße 116
2300 Kiel, Tel. (0 4 31) 8 50 85
- ECL, Norderstraße 94-96
2390 Flensburg, Tel. (0 4 61) 2 81 81
- Buchhandlung Weiland, Königstraße 79
2400 Lübeck, Tel. (0 4 51) 7 40 06-09
- Buchhandlung Storm, Langenstraße 10
2800 Bremen 1, Tel. (0 4 21) 3 2 15 231
- Buchhandlung Lohse, Marktstraße 38
2940 Wilhelmshaven, Tel. (0 4 4 21) 4 16 87
- Buchhandlung Schmorl u. v. Seefeld, Bahnhofstr. 13
3000 Hannover 1, Tel. (0 5 11) 3 2 76 51
- Goethe Buchhandlung, Porschestraße 60
3180 Wolfsburg, Tel. (0 5 3 61) 1 20 77
- Buchhandlung Graff, Neue Straße 23
3300 Braunschweig, Tel. (0 5 3 1) 4 9 2 71
- Stern Verlag, Friedrichstraße 24-26
4000 Düsseldorf, Tel. (0 2 11) 3 7 30 33
- Buchhandlung Baedeker, Kettwiger Straße 33-35
4300 Essen 1, Tel. (0 2 01) 2 2 13 81
- Regensberg'sche Buchhandlung, Alter Steinweg 1
4400 Münster, Tel. (0 2 51) 4 0 5 41-5
- Buchhandlung Acker, Johannisstraße 51
4500 Osnabrück, Tel. (0 5 41) 2 8 4 8 8
- Buchhandlung Lensing, Westenhellweg 86-88
4600 Dortmund, Tel. (0 2 31) 1 6 9 80
- Buchhandlung Phönix GmbH, Oberntorwall 25
4800 Bielefeld 1, Tel. (0 5 21) 6 90 71
- Buchhandlung Gonski, Neumarkt 24
5000 Köln 1, Tel. (0 2 21) 21 0 5 28
- Mayer'sche Buchhandlung, Talbotstraße 25
5100 Aachen, Tel. (0 2 41) 4 81 42
- Buchhandlung Behrendt, Am Hof 5a
5300 Bonn 1, Tel. (0 2 2 8) 6 5 80 21
- Buchhandlung Cusanus, Schloßstraße 12
5400 Koblenz, Tel. (0 2 61) 3 6 2 3 9
- Akad. Buchhandlung Interbook, Fleischstraße 61-65
5500 Trier, Tel. (0 6 51) 4 3 5 9 6
- Buchhandlung W. Finke, Kipdorf 32
5600 Wuppertal 3, Tel. (0 2 0 2) 4 5 4 2 20
- Buchhandlung Balogh, Sandstraße 1
5900 Siegen, Tel. (0 2 71) 5 5 2 9 8-9
- Buchhandlung Naacher, Steinweg 3
6000 Frankfurt 1, Tel. (0 6 9) 2 9 80 50
- Buchhandlung Wellnitz, Lautenschlägerstraße 4
6100 Darmstadt, Tel. (0 6 1 51) 7 6 5 4 8
- Gutenberg Buchhandlung, Große Bleiche 29
6500 Mainz, Tel. (0 6 1 31) 3 70 11
- Buchhandlung Bock + Seip, Futterstraße 2
6600 Saarbrücken, Tel. (0 6 81) 3 0 6 7 7
- Buchhandlung Loeffler, B 1 5
6800 Mannheim 1, Tel. (0 6 21) 2 8 9 1 2
- Buchhandlung Stehn, Bahnhofstraße 13
7000 Stuttgart 50, Tel. (0 7 11) 5 6 1 4 7 6
- PCB Micro-Computer, Oskar-Kalb-Platz 8
7410 Reutlingen, Tel. (0 7 1 21) 2 7 0 4 4 3
- UNI Buchhandlung Kellner + Moessner, Kaiserstr. 18
7500 Karlsruhe, Tel. (0 7 21) 6 9 1 4 3 6
- Rombach Center, Bertholdstraße 10
7800 Freiburg, Tel. (0 7 61) 4 90 91
- Fachbuchhandlung Hofmann, Hirschstraße 4
7900 Ulm, Tel. (0 7 31) 6 0 9 4 9
- Buchhandlung Hugendubel, Marienplatz
8000 München 2, Tel. (0 8 9) 2 3 8 9-1
- Buchhandlung Pustet, Kl. Exerzierpl. 4
8390 Passau, Tel. (0 8 51) 5 6 9 4 5
- Buchhandlung Pustet, Gesandtenstraße 6
8400 Regensburg, Tel. (0 9 41) 5 30 61
- Buchhandlung Dr. Büttner, Adlerstraße 10-12
8500 Nürnberg, Tel. (0 9 11) 2 3 2 3 1 8
- STS Computer Vertrieb, Werner-Siemens-Straße 19
8580 Bayreuth, Tel. (0 9 21) 6 2 3 20
- Burger Elektro, Leimitzer Straße 11-13
8670 Hof, Tel. (0 9 2 81) 4 00 7 5
- Buchhandlung Pustet, Grottenau 4
8900 Augsburg, Tel. (0 8 21) 3 5 4 3 7
- Kemptener Fachsortiment, Salzstraße 30
8960 Kempten, Tel. (0 8 31) 1 4 4 1 3

Inserentenverzeichnis

ABC-Elektronik	131
Ariola	5
Büro Elektronik Steins	114
CC-Computer Studio	136
Ce-Tec	118, 121
Christiani	122
Computer Camp	119
Computer Store	128
Computer Studio	135
Compy Shop	114
CSV Riegert	128
Data Becker	59, 167
Decker-Lanfermann	113
Dennison	168
Easy Soft	132, 134
Escon	131
ESH Schäfer	128
Fun + Future	113
Grimmor	119
Haase	119
Happy Software	52, 126, 131, 147
Heise-Verlag	124/125
HSV	137
Hüthig Verlag	113
Interface Age	114
IWT-Verlag	123
Jeschke	116
Joysoft	117
Luther Verlag	130
M & T Buchverlag	22, 26, 39, 44, 50
Mathes	137
Megern van	134
Melchers	2
Meyer	134
Microcomputer Laden	129
Naujoks	137
NCS	112
Partheymüller	137
PC-Softwareversand	137
Pelikan	15
Software-Express	132
Software Laden	134
Supersoft	130
Sybex Verlag	115
Thorn Emi	133
Unicorn Soft	137
Videomagic	120
Wilke	137

Impressum

Herausgeber: Carl-Franz von Quadt, Otmar Weber
Chefredakteur: Michael M. Pauly (py)
Stellv. Chefredakteur: Michael Scharfenberger (sc)
Redakteure: Jg = Michael Lang, leitender Redakteur (263),
 wb = Werner Breuer (266), hg = Andreas Hagedorn (288),
 mk = Manfred Kötting (177), hl = Heinrich Lenhardt (108),
 wg = Petra Wängler (174)
Redaktionsassistenten: Dagmar Zednik-Djadja (237), Christa
 Gensert (268)
Fotografie: Janos Feitser, Titelfoto: Alex Kempkens
Layout: Leo Eder (Ltg.), Dagmar Berninger, Willi Gründl,
 Cornelia Weber
Auslandsrepräsentation:
Schweiz: Markt & Technik Vertriebs AG, Alpenstrasse 14,
 CH-6300 Zug, Tel. 042-223155/56, Telex: 862329 mut ch
USA: M & T Publishing, 2464 Embarcadero Way, Palo Alto,
 CA 94303, Tel. (415) 424-0600, Telex 752351
Manuskripteinsendungen: Manuskripte und Programmli-
 stings werden gerne von der Redaktion angenommen. Sie
 müssen frei sein von Rechten Dritter. Sollten sie auch an an-
 derer Stelle zur Veröffentlichung oder gewerblichen Nut-
 zung angeboten worden sein, muß dies angegeben werden.
 Mit der Einsendung von Manuskripten und Listings
 gibt der Verfasser die Zustimmung zum Abdruck in von der
 Markt & Technik Verlags AG herausgegebenen Publikatio-
 nen und zur Vervielfältigung der Programm Listings auf Da-
 tenträger. Honorare nach Vereinbarung. Für unverlangt
 eingesandte Manuskripte und Listings wird keine Haftung
 übernommen.
Herstellung: Klaus Buck (180)
Anzeigenverkaufsleitung: Ralph Peter Rauchfuss (126)
Anzeigenverkauf: Brigitta Fiebig (211)
Anzeigenverwaltung und Disposition: Patricia Schiede (172)
Anzeigenformate: 1/2 Seite ist 266 Millimeter hoch und 185
 Millimeter breit (3 Spalten à 58 mm oder 4 Spalten à 43 Mil-
 limeter). Vollformat 297 x 210 Millimeter. Beilagen und Beihef-
 ter siehe Anzeigenpreisliste.
Anzeigenpreise: Es gilt die Anzeigenpreisliste Nr. 2 vom 1.
 Januar 1985.
Anzeigenrundpreise: 1/2 Seite sw: DM 8500,- Farbzuschlag;
 erste und zweite Zusatzfarbe aus Europaskala je DM 1400,-
 Vierfarbzuschlag DM 3800,-. Platzierung innerhalb der re-
 daktionellen Beiträge: Mindestgröße 1/2 Seite
Anzeigen im Computer-Markt: Die ermäßigten Preise im
 Computer-Markt gelten nur innerhalb des geschlossenen
 Anzeigenteils, der ohne redaktionelle Beiträge ist. 1/2 Seite
 sw: DM 6400,- Farbzuschlag; erste und zweite Zusatzfarbe
 aus Europaskala je DM 1000,- Vierfarbzuschlag DM 3000,-
Anzeigen in der Fundgrube: Private Kleinanzeigen mit maximal
 5 Zeilen Text DM 5,- je Anzeige.
Gewerbliche Kleinanzeigen: DM 11,- je Zeile Text.
 Auf alle Anzeigenpreise wird die gesetzliche MwSt jeweils
 zugerechnet.
Vertriebsleitung, Werbung: Hans Hörli (114)
Vertrieb Handelsaufgabe: Inland (Groß-, Einzel- und Bahnhofs-
 buchhandel) sowie Österreich und Schweiz: Pegasus Buch-
 und Zeitschriften-Vertriebsgesellschaft mbH, Hauptstätter-
 straße 96, 7000 Stuttgart 1, Telefon (0711) 6483-0
Erscheinungsweise: »Happy-Computer« erscheint monatlich,
 Mitte des Vormonats.
Bezugsmöglichkeiten: Leser-Service: Telefon 089/4613-201.
 Bestellungen nimmt der Verlag oder jede Buchhandlung
 entgegen. Das Abonnement verlängert sich zu den dann je-
 weils gültigen Bedingungen um ein Jahr, wenn es nicht zwei
 Monate vor Ablauf schriftlich gekündigt wird.
Bezugspreise: Das Einzelheft kostet DM 6,-. Der Abonne-
 mentpreis beträgt im Inland DM 66,- pro Jahr für 12 Aus-
 gaben. Darin enthalten sind die gesetzliche Mehrwertsteuer
 und die Zustellgebühren. Der Abonnementpreis erhöht
 sich um DM 11,- für die Zustellung im Ausland, für die Luft-
 postzustellung in Ländergruppe 1 (z.B. USA) um DM 35,-,
 in Ländergruppe 2 (z.B. Hongkong) um DM 50,-, in Länder-
 gruppe 3 (z.B. Australien) um DM 65,-.
Druck: E. Schwend GmbH, Schmollestr. 31,
 Schwäbisch Hall.
Urheberrecht: Alle in »Happy-Computer« erschienenen Bei-
 träge sind urheberrechtlich geschützt. Alle Rechte, auch
 Übersetzungen, vorbehalten. Reproduktionen gleich wel-
 cher Art, ob Fotokopie, Mikrofilm oder Erfassung in Daten-
 verarbeitungsanlagen, nur mit schriftlicher Genehmigung
 des Verlages. Anfragen sind an Hans Hörli zu richten. Für
 Schaltungen und Programme, die als Beispiele veröffent-
 licht werden, können wir weder Gewähr noch irgendwel-
 che Haftung übernehmen. Aus der Veröffentlichung kann
 nicht geschlossen werden, daß die beschriebenen Lösun-
 gen oder verwendeten Bezeichnungen frei von gewerbli-
 chen Schutzrechten sind. Anfragen für Sonderdrucke sind
 an Peter Wagstyl (188) zu richten.
 © 1985 Markt & Technik Verlag Aktiengesellschaft.
Redaktion »Happy-Computer«.
Verantwortlich: Für redaktionellen Teil: Michael M. Pauly.
 Für Anzeigen: Ralph Peter Rauchfuss.
Redaktions-Direktor: Michael Pauly
Vorstand: Carl-Franz von Quadt, Otmar Weber
**Anschrift für Verlag, Redaktion, Vertrieb, Anzeigenverwaltung
 und alle Verantwortlichen:**
 Markt & Technik Verlag Aktiengesellschaft, Hans-Pin-
 sei-Straße 2, 8013 Haar bei München, Telefon 089/4613-0,
 Telex 522052

Telefon-Durchwahl im Verlag:
 Wählen Sie direkt: Per Durchwahl erreichen Sie
 alle Abteilungen direkt. Sie wählen 089-4613
 und dann die Nummer, die in Klammern
 hinter dem jeweiligen Namen angegeben ist.



Mitglied der Informationsgemeinschaft zur Feststellung der
 Verbreitung von Werbeträgern e.V. (IVW), Bad Godes-
 berg. ISSN 0344-8843

»Serpent's Star« — die Fortsetzung zu »Mask of the Sun«



Mac Steele ist wieder da: Der Held des Adventure-Renners »Mask of the Sun« ist in dem neuen Abenteuerspiel »The Serpent's Star« auf der Suche nach einem ungewöhnlichen Edelstein. Dieses anspruchsvolle Adventure mit starker Grafik haben wir für Sie getestet.



Commodore — von A bis Z

Wollen Sie Ihren Commodore zu einem Textsystem, einer umfassenden Datenbank oder zu einer superschnellen Spiele-Maschine ausbauen? Unser großer Commodore-Teil hilft Ihnen bei der Auswahl und gibt einen Überblick über die wichtigste Hard- und Software.



MSX-Musik

Der CX-5 von Yamaha lockt die Musik-Freunde mit einer integrierten Synthesizer-Einheit und einer Klaviatur. Alles über diesen starken Musik-Computer lesen Sie in unserer nächsten Ausgabe.

Apfelsaft für Fußballfans

Gewinner unseres Wettbewerbs für Apple-Listings ist ein spannendes Strategiespiel, das Sie auf die Trainerbank eines Fußball-Bundesligavereins befördert. Spieler-Transfer, Vereinsfinanzen, DFB-Pokal — das Bundesliga-Programm konfrontiert Sie mit allen Finessen des rauen Profi-Sports.

Infocom — die edle Adventure-Serie

Das amerikanische Softwarehaus Infocom ist bekannt für seine Text-Adventures. Obwohl ohne Grafik faszinieren sie jeden Spieler, der über ausreichend Englisch-Kenntnisse verfügt. Wir stellen die Serie vor und den neuesten Erfolg: »The Hitchhiker's Guide to the Galaxy«.

Rentiert sich der Spectrum plus?

Selbst für bequeme Sinclair-Fans ohne Bastelambitionen gibt es jetzt eine Edelsonversion des Spectrum mit besserer Tastatur. Wir sagen, ob sie sich rentiert.

Interface 1 ins ROM geschaut

Im ROM des Interface 1 für den Spectrum steckt mehr, als im Handbuch steht. Manche der zusätzlichen ROM-Routinen sind recht nützlich und interessant. Wir zeigen Ihnen, wie man sie in eigene Programme einbauen kann. Als Wegweiser dient ein komplettes, kommentiertes ROM-Listing.

Bindeglied zwischen Computer und Umwelt

Schnittstellen sind das Sprachrohr des Computers. Mit einfachen Worten erklären wir Ihnen, wie sie funktionieren und wie Probleme beim praktischen Einsatz gelöst werden.

Außerdem:

Ein Exklusivbericht über die Supershow in Las Vegas, die Winter Consumer Electronic Show.



Bestellkarte für ein Geschenk-Abonnement

Ja, ich möchte Happy Computer verschenken. Für dieses Geschenkabonnement gilt ein Preisvorteil von ca. 8 %, d. h. ich bezahle einschließlich Freit-Haus-Lieferung z. Z. nur DM 5,50 (Gesamtpreis pro Jahr DM 66,-) statt DM 6,- Einzelpreis.

Meine Adresse als Besteller:

Name

Vorname

Straße/Nr.

Wohnort

PLZ

Datum

Adresse des Abonnement-Empfängers

Name

Vorname

Straße/Nr.

Wohnort

PLZ

Konto-Nr.

Bankleitzahl (vom Scheck abschreiben)

Gegen Rechnung (12 Hefte jährlich DM 66,-) Bitte keine Vorauszahlung leisten. Rechnung abwarten.

Dauer des Geschenkabonnements:

- bis auf Widerruf (mindestens jedoch 12 Hefte)
- limitiert auf 12 Hefte

Vertrauensgarantie:

Mir ist bekannt, daß ich diese Bestellung innerhalb von 8 Tagen bei der Bestelladresse widerrufen kann. Zur Wahrung der Frist genügt die rechtzeitige Absendung. Ich bestaube dies durch meine zweite Unterschrift.

Datum

Unterschrift des Bestellers

Dieses Angebot gilt nur in der Bundesrepublik Deutschland einschließlich West-Berlin.



BUCH- UND SOFTWARE-BESTELLKARTE

Liefere Sie mir zum Ladenpreis und gegen Rechnung: Ich möchte auch den Markt & Technik-Gesamtkatalog

Anzahl	Bestell-Nr.	Titel	Einzel-Preis inkl. MwSt

Zuzüglich DM 3,- Versandkostenanteil. Bitte beachten: Es werden nur Festbestellungen berücksichtigt. Eine Rückgabemöglichkeit besteht nicht. Ausnahme nur bei Beschädigung. Genaue Lieferanschrift umseitig nicht vergessen!

Datum

Unterschrift



Sofort-Bestellkarte für ein persönliches Abonnement

Ich beziehe Happy-Computer* bisher noch nicht regelmäßig per Post und möchte jetzt den Preisvorteil eines persönlichen Abonnements nutzen. Liefere Sie mir deshalb Happy-Computer ab er nächsten erreichbaren Ausgabe für die Dauer eines Jahres und weiter bis zur Abbestellung* regelmäßig jeden Monat mit allen Vorteilen eines persönlichen Abonnements.

- * Mir rd. 8% Preisvorteil: Ich bezahle (im Inland) nur DM 5,50 je Heft statt 6,- Einzelpreis (Auslandspreise s. Impressum)
- * Es entstehen mir keine weiteren Kosten. Lieferung erfolgt frei Haus, Porto und Zustellgebühren übernimmt der Verlag.
- * Zustellung erfolgt regelmäßig per Post bereits Mitte des Vormonats

Name

Vorname

Straße/Nr.

Wohnort

PLZ/Ort

Datum/Unterschrift

Konto-Nr.

Bankleitzahl

Nach Erhalt der Rechnung (12 Hefte jährlich DM 66,-)

*Das Abonnement verlängert sich um 1 Jahr zu den dann jeweils gültigen Bedingungen, wenn es nicht 2 Monate vor Ablauf schriftlich gekündigt wird.

Ich bezahle mein Abonnement:

- bequem und bargeldlos durch Bankleitzug (12 Hefte jährlich DM 66,- statt DM 72,-) von meinem Konto Nr.

Geldinstitut

Datum/Unterschrift

Dieses Angebot gilt nur in der Bundesrepublik Deutschland einschließlich West-Berlin.



BUCH- UND SOFTWARE-BESTELLKARTE

Liefere Sie mir zum Ladenpreis und gegen Rechnung: Ich möchte auch den Markt & Technik-Gesamtkatalog

Anzahl	Bestell-Nr.	Titel	Einzel-Preis inkl. MwSt

Zuzüglich DM 3,- Versandkostenanteil. Bitte beachten: Es werden nur Festbestellungen berücksichtigt. Eine Rückgabemöglichkeit besteht nicht. Ausnahme nur bei Beschädigung. Genaue Lieferanschrift umseitig nicht vergessen!

Datum

Unterschrift

Wir möchten Sie näher kennenlernen.

Bitte beantworten Sie uns noch einige persönliche Fragen. Ihre Angaben (die selbstverständlich vertraulich behandelt und nicht an dritte weitergegeben werden) helfen uns, den Inhalt von «Happy-Computers» auf das Interesse unserer Leser abzustimmen.

- Alter**
- Bis 20 Jahre
 20-29 Jahre
 30-39 Jahre
 40-49 Jahre
 50-59 Jahre
 60 Jahre und älter
- Ausbildung**
- Volk-/Haupt-/Realschule, Mittl. Reife
 Lehre
 Abitur
 Fach-/Techn. abschl.
 Ing. oder
 Fachhochschulabschl.
 Unl. abschl. und mehr
- Stellung im Beruf**
- Sachbearbeiter
 Fachexperte
 Gruppenleiter
 Abteilungsleiter
 Hauptabteilungsleiter
 Ressortleiter
 Leiter/Geschäftsf.
 Vorstand
 selbständig
- Betriebsgröße/ Beschäftigte**
- 1 bis 19
 20 bis 49
 50 bis 99
 100 bis 499
 500 bis 999
 1 000 bis 1 999
 2 000 Beschäftigte u. m.
- Ich besitze einen Computer**
- Ja, und zwar einen
 Personal Computer
 Typ: _____
 Heimcomputer
 Typ: _____
 Nein
- Ich besitze selbst keinen Computer, benutze aber
 privat
 beruflich
 einen (Typ): _____
- Ich interessiere mich hauptsächlich für: _____

Postkarte
Antwort

Bitte
frei-
machen

HAPPY
COMPUTER

Leser-Service

Markt & Technik
Verlag Aktiengesellschaft
Hans-Pinsel-Straße 2
8013 Haar bei München

Verlags-Garantie

Der von Ihnen Beschenkte erhält
Happy-Computers ab der von Ihnen
gewünschten Ausgabe

*
Lieferung erfolgt frei Haus inkl.
Mehrwertsteuer. Die
Zustellgebühren sind im günstigen
Abonnementspreis bereits enthalten.

*
Es entstehen Ihnen keine weiteren Kosten
*
Das Abonnement verlängert sich nur dann
um ein Jahr zu den dann jeweils gültigen
Bedingungen, wenn Sie es auf dieser
Bestellkarte bis auf Widerruf anfordern.

Hans Hörl
Hans Hörl · Vertriebsleiter

Postkarte
Antwort

Bitte
frei-
machen

HAPPY
COMPUTER

Leser-Service

Markt & Technik
Verlag Aktiengesellschaft
Hans-Pinsel-Straße 2
8013 Haar bei München

Bitte schicken Sie diese Bestellkarte an Ihren
Buchhändler oder an eine unserer
Depotbuchhandlungen! Adressenverzeichnis am
Ende des Heftes.

Absender:

Name des Bestellers

Anschrift

PLZ Ort

Telefon

Postkarte
Antwort

Bitte
frei-
machen

An Buchhandlung

Name des Bestellers

Anschrift

PLZ Ort

Telefon

Postkarte
Antwort

Bitte
frei-
machen

An Buchhandlung

Markt & Technik
Verlag Aktiengesellschaft
Buchverlag

Markt & Technik
Verlag Aktiengesellschaft
Buchverlag

Endlich!

DATA WELT – jetzt neu

Die neue DATA WELT hat's wieder in sich. Noch aktueller, noch umfangreicher. Und das steht drin:

Großer **Spezialreport COMMODORE 128** • **CES-Report** – das Neueste von COMMODORE und Atari • **Bitte melden!** – Die **DATA BECKER Mailbox** • German Connection – **Akustikkoppler** für alle • **Neues für Schneider** – Textomat & Datamat für den CPC 464 • Serie: **Computer & Geschäft** – C 64 oder PC? • **Massenweise Tips & Tricks** zu Textomat – zu Datamat – zu SUPERBASE – zu KALKUMAT – zu ZAHLUNGSVERKEHR • Preiswertes Profi-System – Der Schneider CPC 464 als **CP/M-Rechner** • Hausgemachte Hits – Dreimal **Musik mit dem 64er** • Von wegen Enttäuschung – **Tausend Ideen** zum Einsatz von Homecomputern • Erinnerungen an die Zukunft – **Roboter-Report** • Neues vom **Druckermarkt** – MPS 803 – **Schneider NLQ** – EPSON-Drucker mit dem „+“

Aktuelle Inhaltsänderungen vorbehalten

DATA WELT 2/85 – ab 28.2. am Kiosk und bei Ihrem Fachhändler

Übrigens: die DATA WELT kommt ab sofort alle zwei Monate!!!

Die neue

2/85 Februar/März **DM 6,-**

ISSN 0176-4187
HFL 7,- sfr 6,- öS 50,-

DATA WELT

Das aktuelle Computermagazin aus dem Hause **DATA BECKER**

DIE ELEFANTEN SIND GELANDET.

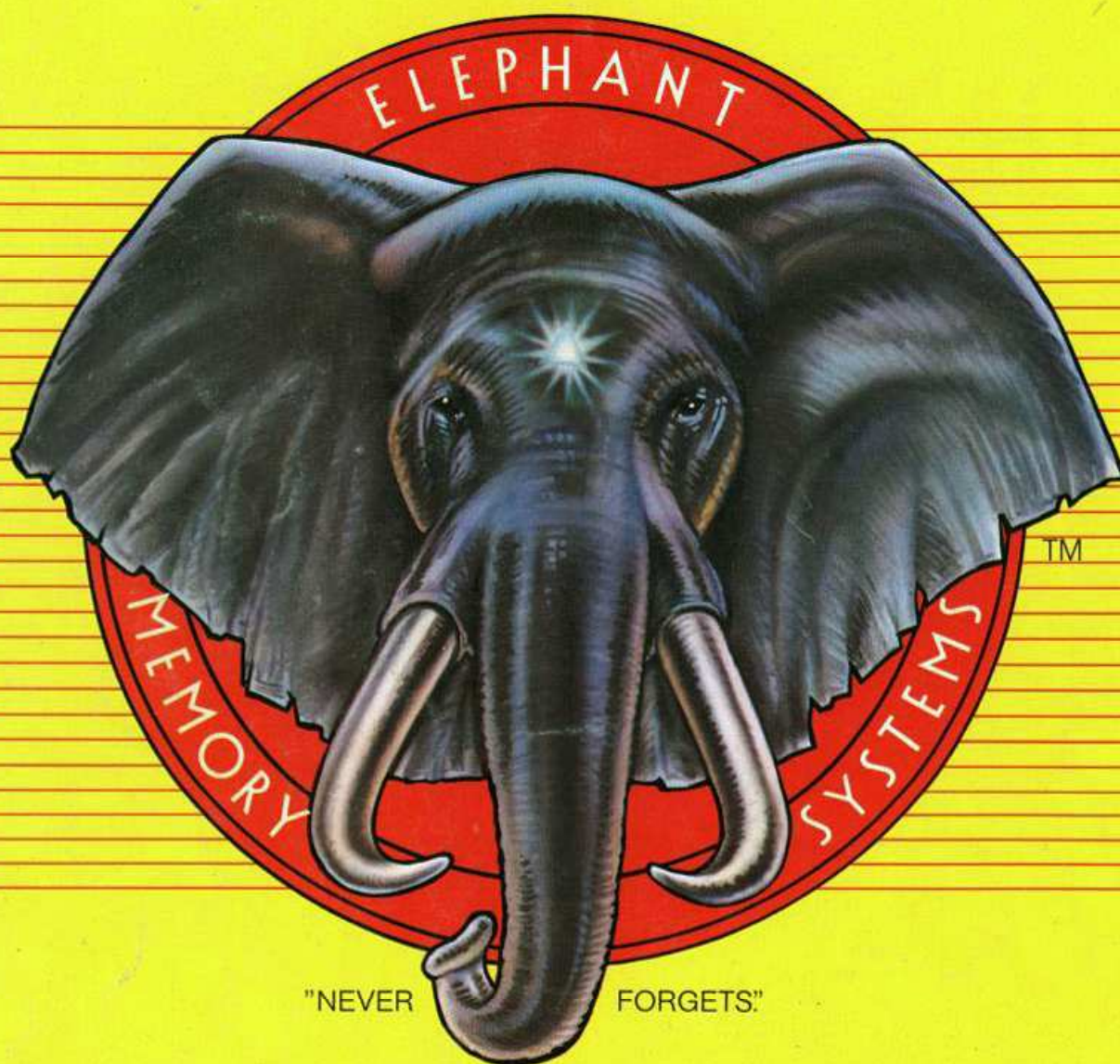

Nach dem beispiellosen Erfolg der elephant floppy disk in den USA sind die „Elefanten“ in Europa gelandet. Jetzt können Sie auch in Deutschland von dem sagenhaften Gedächtnis der Elefanten profitieren. „Elephant never forgets“ – diese 100% Datensicherheit wurde durch amtliche Tests bestätigt. Disketten, 100% error-free. Greifen Sie zu. In Ihrem Computer-Shop oder bei Ihrem System-Händler.

Dennison

ELEPHANT™ NEVER FORGETS.

MARCOM Computerzubehör GmbH

Podbielskistraße 321, 3000 Hannover 1, Tel. (05 11) 64 74 20

Frankreich: Soroclass, 8, Rue Montgolfier - 93115, Rosny-Sous-Bois, Tel. 16 (1) 855-73-70

Grossbritannien: Dennison Mfg. Co. Ltd., Colonial Way, Watford WD2 4JY, Tel. 0923 41244, Telex: 923321

Weiteres Ausland: Dennison International Company, 4006 Erkrath 1, Matthias-Claudius-Strasse 9, Telex: 858 6600